

MEMORIAL DESCRITIVO ESPECIFICAÇÕES TÉCNICAS

PROJETO BÁSICO ARQUITETÔNICO

OBRA: UNIDADE DESCENTRALIZADA DE REABILITAÇÃO

MUNICÍPIO: SANTO ANTÔNIO DO LESTE /MT

LOCAL / DATA: CUIABÁ – MT / Maio / 2023

INFORMAÇÕES GERAIS

Pretendente/Consumidor:	Prefeitura Municipal de Santo Antônio do Leste
Obra.....:	UNIDADE DESCENTRALIZADA DE REABILITAÇÃO
Localidade	SANTO ANTÔNIO DO LESTE /MT
Data	Maior / 2023
Descrição do Projeto	O presente memorial descritivo tem por objetivo fixar normas específicas para a Unidade Descentralizada de Reabilitação, implantado(a) em um terreno com 6.400,00 m², localizado no município de Santo Antônio do Leste.

CONSIDERAÇÕES INICIAIS

O presente memorial descritivo de procedimentos estabelece as condições técnicas mínimas a serem obedecidas na execução das obras e serviços acima citados fixando, portanto, os parâmetros mínimos a serem atendidos para materiais, serviços e equipamentos, seguindo as normas técnicas da **ABNT** e constituirão parte integrante dos contratos de obras e serviços. A planilha orçamentária descreve os quantitativos, como também valores em consonância com os projetos básicos fornecidos.

CRITÉRIO DE SIMILARIDADE

Todos os materiais a serem empregados na execução dos serviços deverão ser comprovadamente de boa qualidade e satisfazer rigorosamente as especificações a seguir. Todos os serviços serão executados em completa obediência aos princípios de boa técnica, devendo ainda satisfazer rigorosamente às Normas Brasileiras.

INTERPRETAÇÃO DE DOCUMENTOS FORNECIDOS À OBRA

No caso de divergências de interpretação entre documentos fornecidos, será obedecida a seguinte ordem de prioridade:

- Em caso de divergências entre esta especificação, a planilha orçamentária e os desenhos/projetos fornecidos, consulte a CENTRAL DE PROJETOS AMM;
- Em caso de divergência entre os projetos de datas diferentes, prevalecerão sempre os mais recentes;
- As cotas dos desenhos prevalecem sobre o desenho (escala).

INTERPRETAÇÃO DE MEMORIAL DESCRITIVO

O presente memorial apresenta a descrição de cada serviço solicitado e quantificado na Planilha Orçamentária oferecida pela AMM. Os serviços descritos no Memorial Descritivo seguem a

mesma divisão existente na Planilha Orçamentária, como a especificações dos Projetos Arquitetônico, Hidrossanitário e Elétrico, com o intuito de facilitar a assimilação de cada item entre os diferentes documentos fornecidos.

ARQUITETURA – CONSTRUÇÃO CIVIL

1. ADMINISTRAÇÃO OBRA

1.1. ADMINISTRAÇÃO LOCAL

A Administração Local compreende os custos das seguintes parcelas e atividades, dentre outras que se mostrarem necessárias:

- Chefia e coordenação da obra;
- Equipe de produção da obra;
- Departamento de engenharia e planejamento de obra;
- Manutenção do canteiro de obras;
- Gestão da qualidade e produtividade;
- Gestão de materiais;
- Gestão de recursos humanos;
- Gastos com energia, água, gás, telefonia e internet;
- Consumos de material de escritório e de higiene/limpeza;
- Medicina e segurança do trabalho;
- Laboratórios e controle tecnológico dos materiais;
- Acompanhamento topográfico;
- Mobiliário em geral (mesas, cadeiras, armários, estantes etc.);
- Equipamentos de informática;
- Eletrodomésticos e utensílios;
- Veículos de transporte de apoio e para transporte dos trabalhadores;
- Treinamentos;
- Outros equipamentos de apoio que não estejam especificamente alocados para

nenhum serviço.

As Normas Regulamentadoras do Ministério do Trabalho listadas a seguir, quando forem obrigatórias, de acordo com a legislação em vigor, também devem ser consignadas na administração local da obra, caso não tenham os custos apropriados em nenhuma outra rubrica orçamentária:

- NR 4 – Serviços Especializados em Engenharia de Segurança e Medicina do Trabalho - SESMT;
- NR 5 – Comissão Interna de Prevenção de Acidentes – CIPA.
- NR 6 – Equipamentos de Proteção Individual – EPI;
- NR 7 – Programa de Controle Médico e Saúde ocupacional – PCMSO;

- NR 15 – Atividades e Operações Insalubres;
- NR16 – Atividades e Operações Perigosas;
- NR-21 – Trabalho a Céu Aberto;
- NR 9 - PPRA – Programa de Prevenção de Riscos Ambientais;
- NR-18 –PCMAT– Condições e Meio Ambiente de Trabalho na Indústria da Construção.
- NR 10 – Segurança em Instalações e Serviços de Eletricidade;
- NR 11 – Transporte, Movimentação, Armazenagem e Manuseio de Materiais.

Os custos avindos dos normativos supracitados devem ser calculados de acordo com as exigências legais e operacionais para cada tipo de obra, pois impactam em diversos itens da Administração Local.

É importante também observar que a administração local depende da estrutura organizacional que o construtor vier a montar para a condução da obra e de sua respectiva lotação de pessoal. Não existe modelo rígido para esta estrutura, mas deve-se observar a legislação profissional do Sistema CONFEA e as normas relativas à higiene e segurança do trabalho. As peculiaridades inerentes a cada obra determinarão a estrutura organizacional necessária para bem administrá-la. A concepção dessa organização, bem como da lotação em termos de recursos humanos requeridos, é tarefa de planejamento, específica do executor da obra.

2. SERVIÇOS INICIAIS

2.1. PLACA DA OBRA EM CHAPA DE AÇO GALVANIZADO

Será fornecida placa de obras públicas, de acordo com o seguinte parâmetro: 12,50M²

2.2. LIMPEZA MECANIZADA DE CAMADA VEGETAL, VEGETAÇÃO E PEQUENAS ÁRVORES (DIÂMETRO DE TRONCO MENOR QUE 0,20 M), COM TRATOR DE ESTEIRAS. AF_05/2018

Na área a ser edificada deverá ser feita a limpeza do terreno, sendo que a mesma deverá ser a primeira providência ao se iniciar a obra.

A limpeza a que se refere este item consiste na remoção de elementos tais como entulhos, matéria orgânica, etc., além dos serviços de capina, destocamento de arbustos, de modo a não deixar raízes, tocos de árvores ou qualquer elemento que possa prejudicar os trabalhos ou a própria obra.

2.3. LIGAÇÃO PROVISÓRIA DE ÁGUA PARA OBRA E INSTALAÇÃO SANITÁRIA PROVISÓRIA, PEQUENAS OBRAS - INSTALAÇÃO MÍNIMA

Instalações sanitárias.

2.4. EXECUÇÃO DE SANITÁRIO E VESTIÁRIO EM CANTEIRO DE OBRA EM CHAPA DE MADEIRA COMPENSADA, NÃO INCLUSO MOBILIÁRIO. AF_02/2016

Execução:

Para fins de especificação, foram consideradas as seguintes etapas de execução da obra:

- Fundação em baldrame: escavação, execução do lastro de concreto e da alvenaria de bloco de concreto, e reaterro da vala;
- Piso: execução do contrapiso na parte interna e na calçada ao redor da edificação, execução de piso cimentado liso nos vestiários e colocação de piso cerâmico nos lavabos sobre contrapiso em concreto não estrutural;
- Levantamento das paredes (em chapa de madeira compensada e alvenaria na área molhada);
- Revestimento com material impermeável (barra lisa de cimento e areia) nas paredes internas dos chuveiros de 1,80 m e de 1,00 x 1,00 m sobre os lavatórios;
- Cobertura: instalação de trama de madeira, composta por terças para telhados de até duas águas, e assentamento de telhas de fibrocimento;
- Execução das instalações hidráulica e elétrica, com inserção das louças e dos acessórios;
- Instalação das esquadrias; e
- Execução do forro.

2.5. EXECUÇÃO DE RESERVATÓRIO ELEVADO DE ÁGUA (1000 LITROS) EM CANTEIRO DE OBRA, APOIADO EM ESTRUTURA DE MADEIRA. AF_02/2016_PA

Após o terreno limpo e com o movimento de terra executado, o canteiro deve ser preparado de acordo com as necessidades da obra. Deverá ser localizado em áreas onde não atrapalhem a circulação de operários veículos e a locação da obra.

Deve-se fazer um barracão de madeira, chapas compensadas, de forma que resistam até ao término da obra.

Nesse barracão serão depositados os materiais (cimento, cal, etc...) e ferramentas, que serão utilizados durante a execução dos serviços.

2.6. KIT CAVALETE PARA MEDIÇÃO DE ÁGUA - ENTRADA PRINCIPAL, EM PVC SOLDÁVEL DN 25 (3/4") FORNECIMENTO E INSTALAÇÃO (EXCLUSIVE HIDRÔMETRO). AF_11/2016

Executar a instalação de tubos e conexões conforme previsto em projeto. □ Os tubos e conexões devem ser soldados com adesivo plástico apropriado, após lixamento com lixa d'água e limpeza com solução desengordurante das superfícies a serem soldadas. □ Lixamento. □ Limpar a ponta e a bolsa dos tubos com solução limpadora. □ O adesivo deve ser aplicado uniformemente na bolsa e na ponta dos tubos e conexões. Após a junção das peças, deve-se remover o excesso de adesivos, pois estes atacam o PVC. Não os movimentar por aproximadamente 5 minutos. □ Após soldagem, aguardar 24 horas antes de submeter a tubulação às pressões de serviço ou ensaios de estanqueidade e obstrução.

2.7. HIDRÔMETRO DN 25 (¾), 5,0 M³/H FORNECIMENTO E INSTALAÇÃO. AF_11/2016

Executar a instalação de tubos e conexões conforme previsto em projeto. Os tubos e conexões devem ser soldados com adesivo plástico apropriado, após lixamento com lixa d'água e limpeza com solução desengordurante das superfícies a serem soldadas. Lixamento. Limpar a ponta e a bolsa dos tubos com solução limpadora. O adesivo deve ser aplicado uniformemente na bolsa e na ponta dos tubos e conexões. Após a junção das peças, deve-se remover o excesso de adesivos, pois estes atacam o PVC. Não os movimentar por aproximadamente 5 minutos. Após soldagem, aguardar 24 horas antes de submeter a tubulação às pressões de serviço ou ensaios de estanqueidade e obstrução.

2.8. ENTRADA PROVISORIA DE ENERGIA ELETRICA AEREA TRIFASICA 40A EM POSTE MADEIRA

Eletricista com encargos complementares.

2.9. EXECUÇÃO DE DEPÓSITO EM CANTEIRO DE OBRA EM CHAPA DE MADEIRA COMPENSADA, NÃO INCLUSO MOBILIÁRIO. AF_04/2016

Verifica-se a área das paredes a serem instaladas; Corta-se o comprimento necessário das peças de madeira; Com a cavadeira faz-se a escavação no local onde será inserido o pontalete (peça de madeira); O pontalete é inserido no solo; o nível é verificado durante este procedimento; No solo, faz-se o chumbamento, com concreto, dos pontaletes; Fixam-se os travessões (tábua de madeira); Em seguida, são colocadas as chapas de madeira para o fechamento.

2.10. TAPUME COM TELHA METÁLICA. AF_05/2018

A Norma Regulamentadora 18, do Ministério do Trabalho e Emprego, estabelece que todas as construções devem ser protegidas por tapumes com altura mínima de 2,20 m em relação ao nível do terreno, fixados de forma resistente, e isolando todo o canteiro.

Os tapumes, ou divisórias de isolamento, devem estar dispostos para proteger os operários de obra como os próprios transeuntes que circulam nos arredores do terreno. Existindo o risco de queda de materiais nas edificações vizinhas, estas também devem estar protegidas.

2.11. LOCALIZAÇÃO CONVENCIONAL DE OBRA, UTILIZANDO GABARITO DE TÁBUAS CORRIDAS PONTALETADAS A CADA 2,00M - 2 UTILIZAÇÕES. AF_10/2018

Execução:

Verifica-se o comprimento do trecho da instalação;

Corta-se o comprimento necessário das peças de madeira;

Com a cavadeira faz-se a escavação no local onde será inserido o pontalete (peça de madeira);

O pontalete é inserido no solo; o nível é verificado durante este procedimento;

Interligam-se os pontaletes com duas tábuas, no seu topo, formando um "L";

Coloca-se travamento de madeira na base de cada pontaleta para sustentar a estrutura do gabarito;
No solo, faz-se o chumbamento, com concreto, dos pontaletes;
Em seguida, é feita a pintura da tábua (lado de dentro do gabarito) e da madeira do topo (“L”).

Normas Técnicas relacionadas _NR 18:2015 Condições e Meio Ambiente do Trabalho na indústria da construção (Ministério do Trabalho); _NBR 12284: 1991 – Áreas de Vivência em Canteiros de Obra.

Fonte: Brasil. Tribunal de Contas da União. Orientações para elaboração de planilhas orçamentárias de obras públicas / Tribunal de Contas da União, Coordenação - Geral de Controle Externo da Área de Infraestrutura e da Região Sudeste. – Brasília: TCU, 2014.).

3. MOBILIZAÇÃO E DESMOBILIZAÇÃO

3.1. MOBILIZAÇÃO DE PERFURATRIZ HIDRÁULICA SOBRE CAMINHÃO TRUCADO (C/ TERCEIRO EIXO) ELETRÔNICO - POTÊNCIA 231CV - PBT = 22000KG - DIST. ENTRE EIXOS 5170 MM

Executar conforme projeto, por equipe especializada.

3.2. DESMOBILIZAÇÃO DE PERFURATRIZ HIDRÁULICA SOBRE CAMINHÃO TRUCADO (C/ TERCEIRO EIXO) ELETRÔNICO - POTÊNCIA 231CV - PBT = 22000KG - DIST. ENTRE EIXOS 5170 MM

Executar conforme projeto, por equipe especializada.

ABRIGO DE RESÍDUOS

OBSERVAÇÃO: O ITEM 4, 5, 6 e 7 ABAIXO CITADOS ESTÁ EM ANEXO EM FORMATO DE MEMORIAL DE ACORDO COM NORMATIVAS E RESPONSABILIDADES DO PROFISSIONAL DA RESPECTIVA ÁREA.

4. MOVIMENTO DE TERRA
5. FUNDAÇÃO
6. ESTRUTURA
7. IMPERMEABILIZAÇÃO

8. ALVENARIAS, FECHAMENTOS E DIVISÓRIAS

ALVENARIA

8.1. ALVENARIA DE VEDAÇÃO DE BLOCOS CERÂMICOS FURADOS NA HORIZONTAL DE 9X19X19 CM (ESPESSURA 9 CM) E ARGAMASSA DE ASSENTAMENTO COM PREPARO EM BETONEIRA. AF_12/2021

Será executada alvenaria de $\frac{1}{2}$ vez. **Ver planta de proposta arquitetônica.**

As alvenarias de elevação com assente de $\frac{1}{2}$ vez serão executadas com tijolo cerâmico furado na horizontal, preferencialmente com junta de 10 mm, observando o nivelamento de fiadas, e prumo. Os materiais deverão ser de primeira qualidade.

As fiadas serão perfeitamente niveladas, alinhadas e apumadas. As juntas terão espessura máxima de 1,5 cm e serão rebaixadas a ponta de colher para que o reboco adira perfeitamente.

A ligação da alvenaria com concreto armado em pilares será executada através de esperas de ferro diâmetro 4,2 mm previamente fixados a cada 38 cm aproximadamente que corresponde a duas fiadas de tijolos.

VERGAS E CONTRAVERGAS

8.2. VERGA PRÉ-MOLDADA PARA PORTAS COM ATÉ 1,5 M DE VÃO. AF_03/2016

Portas em paredes de alvenaria exigem reforços estruturais, vergas - sobre o vão, que melhoram a distribuição de cargas, evitam o aparecimento de trincas e impedem esforços sobre as esquadrias.

São previstas em projeto, que também e devem ultrapassar 25 cm para cada lado do vão.

8.3. CONTRAVERGA PRÉ-MOLDADA PARA VÃOS DE ATÉ 1,5 M DE COMPRIMENTO. AF_03/2016

Aplicar desmoldante na área de fôrma que ficará em contato com o concreto; - Posicionar os vergalhões de aço com espaçadores, de forma a garantir cobertura mínimo; - Concretar as peças e realizar a cura das peças; Após adquirir resistência necessária para desfôrma e utilização, assentar no vão junto com o restante da alvenaria de vedação.

8.4. VERGA PRÉ-MOLDADA PARA JANELAS COM MAIS DE 1,5 M DE VÃO. AF_03/2016

Portas em paredes de alvenaria exigem reforços estruturais, vergas - sobre o vão, que melhoram a distribuição de cargas, evitam o aparecimento de trincas e impedem esforços sobre as esquadrias.

São previstas em projeto, que também e devem ultrapassar 25 cm para cada lado do vão.

8.5. CONTRAVERGA PRÉ-MOLDADA PARA VÃOS DE MAIS DE 1,5 M DE COMPRIMENTO. AF_03/2016

Aplicar desmoldante na área de fôrma que ficará em contato com o concreto; - Posicionar os vergalhões de aço com espaçadores, de forma a garantir cobertura mínimo; - Concretar as peças e realizar a cura das peças; Após adquirir resistência necessária para desfôrma e utilização, assentar no vão junto com o restante da alvenaria de vedação.

8.6. VERGA PRÉ-MOLDADA PARA PORTAS COM ATÉ 1,5 M DE VÃO. AF_03/2016

Portas em paredes de alvenaria exigem reforços estruturais, vergas - sobre o vão, que melhoram a distribuição de cargas, evitam o aparecimento de trincas e impedem esforços sobre as esquadrias.

São previstas em projeto, que também e devem ultrapassar 25 cm para cada lado do vão.

8.7. VERGA PRÉ-MOLDADA PARA PORTAS COM MAIS DE 1,5 M DE VÃO. AF_03/2016

Portas em paredes de alvenaria exigem reforços estruturais, vergas - sobre o vão, que melhoram a distribuição de cargas, evitam o aparecimento de trincas e impedem esforços sobre as esquadrias.

São previstas em projeto, que também e devem ultrapassar 25 cm para cada lado do vão.

DIVISÓRIA

8.8. DIVISÓRIA EM COMPENSADO NAVAL FIXADA SOBRE ESTRUTURA METÁLICA

Divisória em compensado naval fixada no chão para a divisão dos ambientes

9. ESQUADRIAS

Os serviços de serralheira/ marcenaria serão executados de acordo com as normas indicadas para esse tipo de serviço e conforme detalhes definidos pelo projeto de arquitetura, os quais constam desenhos básicos, dimensões, materiais e as especificações particulares das esquadrias e similares.

As medidas indicadas nos projetos deverão ser conferidas nos locais de assentamento de cada esquadria ou similar, depois de concluídas as estruturas, alvenarias, arremates e enchimentos diversos, e antes do início da fabricação das esquadrias.

Todos os materiais utilizados na confecção das esquadrias deverão ser de procedência idônea, e acabados de maneira que não apresentem rebarbas ou saliências capazes de obstar o funcionamento da abertura ou causar danos físicos ao usuário. **Ver locais de instalação, quantidade e dimensões na tabela de esquadrias.**

Execução:

Manter folga em torno de 3 cm entre todo o contorno do quadro da janela e o vão presente na alvenaria;

Introduzir no contorno do vão os nichos onde serão chumbadas as grapas da janela, observando a posição e o tamanho adequados;

Com auxílio de alicate, dobrar as grapas soldadas ou rebitadas nos montantes laterais do quadro da janela, o suficiente para que se alojem perfeitamente nos nichos escarificados na alvenaria;

Aplicar chapisco em todo o contorno do vão, inclusive no interior dos nichos mencionados;

Preencher previamente com argamassa os perfis “U” das travessas inferior e superior do quadro da janela, aguardando o endurecimento da massa;

Com auxílio de calços de madeira, instalados na base e nas laterais do quadro, posicionar a esquadria no vão, mantendo nivelamento com esquadrias laterais do mesmo pavimento e alinhamento com janelas da respectiva prumada do prédio (alinhamento com arames de fachada);

Facear o quadro da janela com taliscas que delimitarão a espessura do revestimento interno da parede, e imobilizá-la com as cunhas de madeira, após cuidadosa conferência da posição em relação à face da parede, cota do peitoril, esquadro, prumo e nivelamento da esquadria;

Preencher com argamassa bem compactada todos os nichos onde se encontram as grapas (“chumbamento com argamassa”);

Após secagem do chumbamento, retirar as cunhas de madeira e preencher com argamassa os respectivos vazios e todas as folgas no contorno do quadro;

Após cura e secagem da argamassa de revestimento, limpar bem a parede no contorno da janela, retirar as chapas de aglomerado que protegem a janela e verificar seu perfeito funcionamento.

Não está incluso contramarco.

CONTRAMARCO

9.1. CONTRAMARCO DE AÇO, FIXAÇÃO COM ARGAMASSA - FORNECIMENTO E INSTALAÇÃO. AF_12/2019

Manter folga em torno de 3 cm entre todo o contorno do quadro da janela e o vão presente na alvenaria; Introduzir no contorno do vão os nichos onde serão chumbadas as grapas da janela, observando a posição e o tamanho adequados; Com auxílio de alicate, dobrar as grapas soldadas ou rebitadas nos montantes laterais do quadro da janela, o suficiente para que se alojem perfeitamente nos nichos escarificados na alvenaria; Aplicar chapisco em todo o contorno do vão, inclusive no interior dos nichos mencionados; Preencher previamente com argamassa os perfis “U” das travessas inferior e superior do quadro da janela, aguardando o endurecimento da massa;-Com auxílio de calços de madeira, instalados na base e nas laterais do quadro, posicionar a esquadria novão, mantendo nivelamento com esquadrias laterais do mesmo pavimento e alinhamento com janelas da respectiva prumada do prédio (alinhamento com arames de fachada); Facear o quadro da janela com taliscas que de limitarão a espessura do revestimento interno da parede, eimobilizá-la com as cunhas de madeira, após cuidados a conferência da posição em relação à faceda parede, cota do peitoril, esquadro, prumo e nivelamento da esquadria;-Preencher com argamassa bem compactada todosos nichos ondes e encontra mas grapas (“chumbamento com argamassa”);- Apóssecagemdochumbamento,retirarascunhasdemadeiraapreenchercomargamassaos respectivos

vazios e todas as folgas no contorno do quadro;-Após cura e secagem da argamassa de revestimento, limpar bem a parede no contorno da janela, retirar as chapas de aglomerado que protegem a janela e verificar seu perfeito funcionamento.

JANELAS EM ALUMÍNIO

9.2. JANELA DE ALUMÍNIO TIPO MAXIM-AR, COM VIDROS, BATENTE E FERRAGENS. EXCLUSIVE ALIZAR, ACABAMENTO E CONTRAMARCO. FORNECIMENTO E INSTALAÇÃO. AF_12/2019

Manter folga em torno de 3 cm entre todo o contorno do quadro da janela e o vão presente na alvenaria; Introduzir no contorno do vão os nichos onde serão chumbadas as grapas da janela, observando a posição e o tamanho adequados;-Com auxílio de alicate, do braras grapas soldadas ou rebitadas nos montantes laterais do quadro da janela, o suficiente para que se alojem perfeitamente nos nichos escarificados na alvenaria; Aplicar chapisco em todo o contorno do vão, inclusive no interior dos nichos mencionados; Preencher previamente com argamassa os perfis “U” das travessas inferior e superior do quadro da janela, aguardando o endurecimento da massa;-Com auxílio de calços de madeira, instalados na base e nas laterais do quadro, posicionar a esquadria novão, mantendo nivelamento com esquadrias laterais do mesmo pavimento e alinhamento com janelas da respectiva prumada do prédio (alinhamento com arames de fachada); Face aroquadro da janela com taliscas que delimitarão a espessura do revestimento interno da parede, e imobilizá-lacomascunhasdemadeira,apóscuidadosaconferênciadaposiçãoemrelaçãoàfaceda parede, cota do peitoril, esquadro, prumo e nivelamento da esquadria;-Preencher com argamassa bem compactada todos os nichos onde se encontram as grapas (“chumbamento com argamassa”);-Apóssecagemdochumbamento,retirarascunhasdemadeiraapreenchercomargamassaos respectivos vazios e todas as folgas no contorno do quadro; Após cura e secagem da argamassa de revestimento, limpar bem a parede no contorno da janela, retirar as chapas de aglomerado que protegem a janela e verificar seu perfeito funcionamento.

JANELA EM VIDRO

9.3. JANELA EM VIDRO TEMPERADO 8 MM, DE CORRER COM ESTRUTURA EM ALUMÍNIO

Janela de correr em vidro temperado com espessura de 8mm, estrutura em alumínio.

PORTAS EM MADEIRA

9.4. KIT DE PORTA DE MADEIRA PARA PINTURA, SEMI-OCA (LEVE OU MÉDIA), PADRÃO POPULAR, 80 X 210 CM, ESPESSURA DE 3,5 CM, ITENS INCLUSOS: DOBRADIÇAS, MONTAGEM E INSTALAÇÃO DO BATENTE, FECHADURA COM EXECUÇÃO DO FURO - FORNECIMENTO E INSTALAÇÃO. AF_08/2015

O produto deve apresentar superfície lisa, sem deformações e coloração homogênea, pronta para receber tinta. A folga entre o marco e a parede varia de 1 cm a 1,5 cm. A fixação do marco é feita verificando-se e corrigindo o prumo, o nível e o esquadro. Duas dobradiças deverão ser colocadas a 20 cm de cada extremidade e uma no centro da folha de porta para serem parafusadas no marco.

Assentamento: Aplicar a espuma expansiva de poliuretano entre o marco / batente e o requadramento do vão, na parte superior e em três pontos equi-espaçados em cada lateral do vão; não aplicar na posição da testa da fechadura.

9.5. KIT DE PORTA DE MADEIRA PARA PINTURA, SEMI-OCA (LEVE OU MÉDIA), PADRÃO POPULAR, 90 X 210 CM, ESPESSURA DE 3,5 CM, ITENS INCLUSOS: DOBRADIÇAS, MONTAGEM E INSTALAÇÃO DO BATENTE, FECHADURA COM EXECUÇÃO DO FURO - FORNECIMENTO E INSTALAÇÃO. AF_08/2015

O produto deve apresentar superfície lisa, sem deformações e coloração homogênea, pronta para receber tinta. A folga entre o marco e a parede varia de 1 cm a 1,5 cm. A fixação do marco é feita verificando-se e corrigindo o prumo, o nível e o esquadro. Duas dobradiças deverão ser colocadas a 20 cm de cada extremidade e uma no centro da folha de porta para serem parafusadas no marco.

Assentamento: Aplicar a espuma expansiva de poliuretano entre o marco / batente e o requadramento do vão, na parte superior e em três pontos equi-espaçados em cada lateral do vão; não aplicar na posição da testa da fechadura.

9.6. KIT DE PORTA DE MADEIRA PARA PINTURA, SEMI-OCA (LEVE OU MÉDIA), PADRÃO POPULAR, 90X210CM, ESPESSURA DE 3,5CM, ITENS INCLUSOS: DOBRADIÇAS, MONTAGEM E INSTALAÇÃO DO BATENTE, FECHADURA COM EXECUÇÃO DO FURO - FORNECIMENTO E INSTALAÇÃO. AF_08/2015 - ADAPTADA PARA PNE

O produto deve apresentar superfície lisa, sem deformações e coloração homogênea, pronta para receber tinta. A folga entre o marco e a parede varia de 1 cm a 1,5 cm. A fixação do marco é feita verificando-se e corrigindo o prumo, o nível e o esquadro. Duas dobradiças deverão ser colocadas a 20 cm de cada extremidade e uma no centro da folha de porta para serem parafusadas no marco.

Assentamento: Aplicar a espuma expansiva de poliuretano entre o marco / batente e o requadramento do vão, na parte superior e em três pontos equi-espaçados em cada lateral do vão; não aplicar na posição da testa da fechadura.

9.7. PORTA EM MADEIRA DE LEI, DE CORRER, LISA, SEMI-ÔCA 1,20 X2,10M, INCLUSIVE BATENTES, FECHADURA E FERRAGENS

O produto deve apresentar superfície lisa, sem deformações e coloração homogênea, pronta para receber tinta. A folga entre o marco e a parede varia de 1 cm a 1,5 cm. A fixação do marco é feita verificando-se e corrigindo o prumo, o nível e o esquadro. Duas dobradiças deverão ser colocadas a 20 cm de cada extremidade e uma no centro da folha de cada porta para serem parafusadas no marco.

Assentamento: Aplicar a espuma expansiva de poliuretano entre o marco / batente e o requadramento do vão, na parte superior e em três pontos equi-espaçados em cada lateral do vão; não aplicar na posição da testa da fechadura.

9.8. PORTA DE MADEIRA COMPENSADA LISA PARA CERA OU VERNIZ, 120 X 210 X 3,5 CM, 2 FOLHAS, INCLUSO ADUELA 1A, ALIZAR 1A E DOBRADICAS COM ANEL

O produto deve apresentar superfície lisa, sem deformações e coloração homogênea, pronta para receber **cera/ verniz**. A folga entre o marco e a parede varia de 1 cm a 1,5 cm. A fixação do marco é feita verificando-se e corrigindo o prumo, o nível e o esquadro. Duas dobradiças deverão ser colocadas a 20 cm de cada extremidade e uma no centro da folha de cada porta para serem parafusadas no marco.

Assentamento: Aplicar a espuma expansiva de poliuretano entre o marco / batente e o requadramento do vão, na parte superior e em três pontos equi-espaçados em cada lateral do vão; não aplicar na posição da testa da fechadura.

PORTAS EM VIDRO

9.9. PORTA DE ABRIR COM MOLA HIDRÁULICA, EM VIDRO TEMPERADO, 2 FOLHAS DE 90X210 CM, ESPESSURA DD 10MM, INCLUSIVE ACESSÓRIOS. AF_01/2021

Conferir as medidas do espelho e do local de instalação; Marcar os locais para realização dos furos na parede; Perfurar com furadeira; Posicionar as buchas de nylon; Limpar a superfície onde será instalado o espelho; Com ajuda de ventosas, posicionar o espelho no local marcado e aparafusar os parafusos; Encaixar os botões de acabamento.

9.10. PORTA DE ABRIR COM MOLA HIDRÁULICA, EM VIDRO TEMPERADO, 2 FOLHAS DE 160X210 CM ESPESSURA DE 10MM, (2 PORTAS DE 80X210 CM) INCLUSIVE ACESSÓRIOS

Conj. De ferragens para porta de vidro temperado, em zamac cromado, contemplando dobradica inf., dobradica sup., pivo para dobradica inf., pivo para dobradica sup., fechadura central em zamc. Cromado, contra fechadura de pressão.

FECHADURAS

9.11. FECHADURA DE EMBUTIR PARA PORTAS INTERNAS, COMPLETA, ACABAMENTO PADRÃO MÉDIO, COM EXECUÇÃO DE FURO - FORNECIMENTO E INSTALAÇÃO. AF_12/2019

Encaixar o marco / batente no vão, fixando-o com cunhas de madeira na parte superior e nas laterais (posição das dobradiças); verificar se está correto o sentido de abertura da folha de porta; Colocar travas no interior do batente para garantir o vão após aplicação da espuma expansiva;

PEITORIL

9.12. PEITORIL LINEAR EM GRANITO OU MÁRMORE, L = 15CM, COMPRIMENTO DE ATÉ 2M, ASSENTADO COM ARGAMASSA 1:6 COM ADITIVO. AF_11/2020

Limpar a superfície onde será assentada a peça, deixando-a livre de irregularidades, poeira ou outros materiais que dificultam a aderência da argamassa; Molhar toda a superfície utilizando broxa;

Aplicar argamassa no substrato e na peça de mármore/granito e passar desempenadeira dentada; - Assentar, primeiramente as peças das extremidades e conferir nível e prumo;- Esticar a linha guia para assentamento das demais peças;- Repetir o procedimento de assentamento das peças até completar o chapim;- Quando necessário, efetuar corte da peça com serra circular adequada para mármore e granitos;- Conferir alinhamento e nível;- Fazer o acabamento da parte inferior do chapim.

10. COBERTURAS

ESTRUTURA METÁLICA

10.1. FORNECIMENTO DE ESTRUTURA METÁLICA COM UTILIZAÇÃO DE PERFIS EM AÇO ASTM A36, COM FUNDO ANTICORROSIVO (ZARCÃO)

Estrutura metálica com perfil em aço, fundo anticorrosivo.

10.2. MONTAGEM DE ESTRUTURA METÁLICA

10.3. PINTURA COM TINTA ALQUÍDICA DE FUNDO (TIPO ZARCÃO) PULVERIZADA SOBRE PERFIL METÁLICO EXECUTADO EM FÁBRICA (POR DEMÃO). AF_01/2020_PE

Posicionamento das peças a serem jateadas; Execução do jateamento com granalha de aço; Reposição da granalha de aço na máquina de jato.

10.4. PINTURA COM TINTA ALQUÍDICA DE ACABAMENTO (ESMALTE SINTÉTICO FOSCO) PULVERIZADA SOBRE PERFIL METÁLICO EXECUTADO EM FÁBRICA (POR DEMÃO). AF_01/2020_PE

Posicionamento das peças a serem jateadas; Execução do jateamento com granalha de aço; Reposição da granalha de aço na máquina de jato.

10.5. CHUMBADOR PARABOLT - COM PORCA E ARRUELA P/FIXAÇÃO PEÇA ESTRUTURAL AÇO/CONCRETO

INSTALAÇÃO DE VIDRO TEMPERADO, E = 8 MM, ENCAIXADO EM PERFIL U. AF_01/2021_PS

COBERTURA EM TELHA DE FIBROCIMENTO ONDULADA

10.6. TELHAMENTO COM TELHA ONDULADA DE FIBROCIMENTO E = 6 MM, COM RECOBRIMENTO LATERAL DE 1 1/4 DE ONDA PARA TELHADO COM INCLINAÇÃO MÁXIMA DE 10°, COM ATÉ 2 ÁGUAS, INCLUSO IÇAMENTO. AF_07/2019

Para fins de especificação, foram consideradas as seguintes etapas de execução da obra: Fundação em alvenaria: escavação, execução do laço de concreto da alvenaria de bloco de concreto, erro da vala; Piso: execução do contrapiso na parte interna e na calçada ao redor da edificação; Levantamento das paredes até 1,10m em chapas de madeira compensada e fechamento do restante com tela plástica tecida fixada em pontalotes de 7,5 x 7,5 cm; Cobertura: instalação de trama de madeira, com postaporteças para telhados de até duas águas, e assentamento de telhas de fibrocimento; Execução das instalações hidráulica e elétrica, com inserção da bancada de mármore, lavatório e dos acessórios; Instalação da esquadria; Execução do forro.

CUMEEIRA

10.7. CUMEEIRA SHED PARA TELHA ONDULADA DE FIBROCIMENTO, E = 6 MM, INCLUSO ACESSÓRIOS DE FIXAÇÃO E IÇAMENTO. AF_07/2019

Na execução dos serviços os trabalhadores deverão estar munidos dos EPI's necessários, sendo que os cintos de segurança trava-que das deverão estar acoplados, através de cordas, a caibros, terças ou ganchos vinculados à estrutura (nunca a ripas, que poderão romper-se ou despregar-se com relativa facilidade); Em cada pilha de telhas disposta sobre o madeiramento não devem ser acumuladas mais do que sete ou oito telhas; os montadores deverão caminhar sobre tábuas apoiadas em caibros ou terças, sendo as tábuas providas de dispositivos que impeçam seu escorregamento; Antes do início dos serviços de telhamento devem ser conferidas as disposições de tesouras, meia-tesouras, pontalotes de apoio, terças, caibros, elementos de contra ventamento e outros.

Deve ainda ser verificado o distanciamento entre ripas (galga), de forma a se atender à projeção mínima especificada para os beirais e que o afastamento entre topos de telhas na linha de cumeeira não supere 5 ou 6cm; A colocação deve ser feita por fiadas, no sentido da direita para a esquerda do pano e do beiral para a cumeeira, com as telhas sempre alinhadas na horizontal e na vertical; a largura do beiral deve ser ajustada para que se atenda ao distanciamento máximo entre as extremidades das telhas na linha de cumeeira; para se manter a declividade especificada para o telhado, as telhas nas linhas dos beirais devem ser apoiadas sobre ripas duplas, ou ripões com altura equivalente à espessura de duas ripas;

No caso de beirais sem a proteção de forros, as primeiras fiadas devem ser amarradas às ripas com arame recozido galvanizado; Na colocação das telhas, manter sobreposição longitudinal de no mínimo 10cm; telhas e peças complementares com fissuras, empenamentos e outros defeitos acima dos tolerados pela respectiva normalização devem ser expurgadas;

10.8. CUMEEIRA PARA TELHA DE FIBROCIMENTO ONDULADA E = 6 MM, INCLUSO ACESSÓRIOS DE FIXAÇÃO E IÇAMENTO. AF_07/2019

Na execução dos serviços os trabalhadores deverão estar munidos dos EPI's necessários, sendo que os cintos de segurança trava-que das deverão estar acoplados, através de cordas, a caibros, terças ou ganchos vinculados à estrutura (nunca a ripas, que poderão romper-se ou despregar-se com relativa facilidade); Em cada pilha de telhas disposta sobre o madeiramento não devem ser acumuladas

mais do que sete ou oito telhas; os montadores deverão caminhar sobre tábuas apoiadas em caibros ou terças, sendo as tábuas providas de dispositivos que impeçam seu escorregamento; Antes do início dos serviços de telhamento devem ser conferidas as disposições de tesouras, meia-tesouras, pontaletes de apoio, terças, caibros, elementos de contra ventamento e outros.

Deve ainda ser verificado o distanciamento entre ripas (galga), de forma a se atender à projeção mínima especificada para os beirais e que o afastamento entre topos de telhas na linha de cumeeira não supere 5 ou 6cm; A colocação deve ser feita por fiadas, no sentido da direita para a esquerda do pano e do beiral para a cumeeira, com as telhas sempre alinhadas na horizontal e na vertical; a largura do beiral deve ser ajustada para que se atenda ao distanciamento máximo entre as extremidades das telhas na linha de cumeeira; para se manter a declividade especificada para o telhado, as telhas nas linhas dos beirais devem ser apoiadas sobre ripas duplas, ou ripões com altura equivalente à espessura de duas ripas;

No caso de beirais sem a proteção de forros, as primeiras fiadas devem ser amarradas às ripas com arame recozido galvanizado; Na colocação das telhas, manter sobreposição longitudinal de no mínimo 10cm; telhas e peças complementares com fissuras, empenamentos e outros defeitos acima dos tolerados pela respectiva normalização devem ser expurgadas;

10.9. RUFO EXTERNO/INTERNO EM CHAPA DE AÇO GALVANIZADO NÚMERO 26, CORTE DE 33 CM, INCLUSO IÇAMENTO. AF_07/2019

11. REVESTIMENTO

PAREDE

11.1. CHAPISCO APLICADO EM ALVENARIAS E ESTRUTURAS DE CONCRETO INTERNAS, COM COLHER DE PEDREIRO. ARGAMASSA TRAÇO 1:3 COM PREPARO EM BETONEIRA 400 L. AF_06/2014

Características:

Argamassa para chapisco convencional – argamassa preparada em obra misturando-se cimento e areia e traço 1:3, com preparo em betoneira 400 L.

Execução:

Umedecer a base para evitar ressecamento da argamassa;

Com a argamassa preparada conforme especificado pelo projetista, aplicar com colher de pedreiro vigorosamente, formando uma camada uniforme de espessura de 3 a 5 mm.

11.2. CHAPISCO APLICADO EM ALVENARIA (COM PRESENÇA DE VÃOS) E ESTRUTURAS DE CONCRETO DE FACHADA, COM COLHER DE PEDREIRO. ARGAMASSA TRAÇO 1:3 COM PREPARO EM BETONEIRA 400L. AF_06/2014

Características:

Argamassa para chapisco convencional – argamassa preparada em obra misturando-se cimento e areia e traço 1:3, com preparo em betoneira 400 L.

Execução:

Umedecer a base para evitar ressecamento da argamassa;

Com a argamassa preparada conforme especificado pelo projetista, aplicar com colher de pedreiro vigorosamente, formando uma camada uniforme de espessura de 3 a 5 mm.

11.3. CHAPISCO APLICADO EM ALVENARIA (SEM PRESENÇA DE VÃOS) E ESTRUTURAS DE CONCRETO DE FACHADA, COM COLHER DE PEDREIRO. ARGAMASSA TRAÇO 1:3 COM PREPARO EM BETONEIRA 400L. AF_06/2014

Características:

Argamassa para chapisco convencional – argamassa preparada em obra misturando-se cimento e areia e traço 1:3, com preparo em betoneira 400 L.

Execução:

Umedecer a base para evitar ressecamento da argamassa;

Com a argamassa preparada conforme especificado pelo projetista, aplicar com colher de pedreiro vigorosamente, formando uma camada uniforme de espessura de 3 a 5 mm.

11.4. EMBOÇO, PARA RECEBIMENTO DE CERÂMICA, EM ARGAMASSA TRAÇO 1:2:8, PREPARO MECÂNICO COM BETONEIRA 400L, APLICADO MANUALMENTE EM FACES INTERNAS DE PAREDES, PARA AMBIENTE COM ÁREA ENTRE 5M2 E 10M2, ESPESSURA DE 20MM, COM EXECUÇÃO DE TALISCAS. AF_06/2014

Realizar o taliscamento prévio da base Preparar a argamassa conforme especificado pelo projetista; Aplicar argamassa para execução das mestras Efetuar o lançamento da argamassa com colher de pedreiro entre as mestras; Executar a compressão da camada com o dorso da colher de pedreiro;

Realizar o sarrafeamento da camada com a régua metálica, seguindo as mestras executadas, retirando o excesso;- Por fim, efetuar o acabamento superficial, isto é, o desempenamento com desempenadeira de madeira.

11.5. MASSA ÚNICA, PARA RECEBIMENTO DE PINTURA, EM ARGAMASSA TRAÇO 1:2:8, PREPARO MECÂNICO COM BETONEIRA 400L, APLICADA MANUALMENTE EM FACES INTERNAS DE PAREDES, ESPESSURA DE 20MM, COM EXECUÇÃO DE TALISCAS. AF_06/2014

Execução:

Taliscamento da base e Execução das mestras.

Lançamento da argamassa com colher de pedreiro.

Compressão da camada com o dorso da colher de pedreiro.

Sarrafeamento da camada com a régua metálica, seguindo as mestras executadas, retirando-se o excesso.

Acabamento superficial: desempenamento com desempenadeira de madeira e posteriormente com desempenadeira com espuma com movimentos circulares.

11.6. EMBOÇO OU MASSA ÚNICA EM ARGAMASSA TRAÇO 1:2:8, PREPARO MECÂNICO COM BETONEIRA 400 L, APLICADA MANUALMENTE EM PANOS DE FACHADA COM PRESENÇA DE VÃOS, ESPESSURA DE 25 MM. AF_06/2014

Execução:

Reforçar encontros da estrutura com alvenaria com tela metálica eletrossoldada, fixando-a com pinos.

Aplicar a argamassa com colher de pedreiro.

Com régua, comprimir e alisar a camada de argamassa. Retirar o excesso.

Acabamento superficial: sarrafeamento e posterior desempeno.

Detalhes construtivos como juntas, frisos, quinas, cantos, peitoris, pingadeiras e reforços: realizados antes, durante ou logo após a execução do revestimento.

11.7. EMBOÇO OU MASSA ÚNICA EM ARGAMASSA TRAÇO 1:2:8, PREPARO MECÂNICO COM BETONEIRA 400 L, APLICADA MANUALMENTE EM PANOS CEGOS DE FACHADA (SEM PRESENÇA DE VÃOS), ESPESSURA DE 25 MM. AF_06/2014

Execução:

Reforçar encontros da estrutura com alvenaria com tela metálica eletrossoldada, fixando-a com pinos.

Aplicar a argamassa com colher de pedreiro.

Com régua, comprimir e alisar a camada de argamassa. Retirar o excesso.

Acabamento superficial: sarrafeamento e posterior desempeno.

Detalhes construtivos como juntas, frisos, quinas, cantos, peitoris, pingadeiras e reforços: realizados antes, durante ou logo após a Execução do revestimento.

11.8. REVESTIMENTO CERÂMICO PARA PAREDES INTERNAS COM PLACAS TIPO ESMALTADA EXTRA DE DIMENSÕES 60X60 CM APLICADAS NA ALTURA INTEIRA DAS PAREDES. AF_02/2023_PE

Aplicar e estender a argamassa de assentamento, sobre a base totalmente limpa, seca e curada, como lado liso da desempenadeira formando uma cama da uniforme de 3mm a 4mm sobre a área de forma que facilite a colocação das placas cerâmicas e que seja possível respeitar o tempo de abertura, de acordo com as condições atmosféricas e a argamassa utilizada; Aplicar o lado dentre a do da desempenadeira, com ângulo de aproximadamente 60 graus em relação à superfície do substrato, de tal modo a formar, cordões e, sulcos;

Com o lado liso da desempenadeira, aplica ruma camada de argamassa colante no tardo da placa com espessura de 1 mm a 2 mm; Assentar cada placa cerâmica, comprimindo manualmente ou aplicando pequenos impactos com martelo de borracha; Garantir a especificidade da espessura de

juntas para o tipo de placa cerâmica podendo se empregar, para tanto, espaçadores do tipo cruzeta previamente gabaritados; Aplicar a argamassa para rejuntamento com auxílio de uma desempenadeira de EVA ou borracha em movimentos contínuos de vai e vem, após no mínimo 72 horas da aplicação das placas; Limpar a área com pano umedecido.

12. PISOS

12.1. REGULARIZAÇÃO MANUAL

12.2. COMPACTAÇÃO MECÂNICA DE SOLO PARA EXECUÇÃO DE RADIER, PISO DE CONCRETO OU LAJE SOBRE SOLO, COM COMPACTADOR DE SOLOS TIPO PLACA VIBRATÓRIA. AF_09/2021

Antes de executar o radier, piso ou laje sobre os solo, preparar o terreno compactando-o com compactador de solos tipo placa vibratória até que o mesmo fique nivelado conforme o projeto.

12.3. LASTRO DE CONCRETO MAGRO, APLICADO EM PISOS, LAJES SOBRE SOLO OU RADIERS, ESPESSURA DE 5 CM. AF_07/2016

Características:

Concreto magro para lastro, traço 1:4,5:4,5 (cimento : areia média : brita 1) em massa de materiais secos, preparo mecânico em betoneira de 600l, fator água/cimento de 0,75.

Execução:

Lançar e espalhar o concreto sobre solo firme e compactado ou sobre lastro de brita.

Em áreas extensas ou sujeitas a grande solicitação, prever juntas conforme utilização ou previsto em projeto.

Nivelar a superfície final.

Jamais apoiar as armaduras inferiores diretamente sobre o lastro.

Quando necessário, deverá ser reforçado para suportar situações especiais de carga e geometria que possam introduzir deformações iniciais à geometria destes elementos estruturais.

12.4. REVESTIMENTO CERÂMICO PARA PISO COM PLACAS TIPO PORCELANATO DE DIMENSÕES 45X45 CM APLICADA EM AMBIENTES DE ÁREA MENOR QUE 5 M². AF_06/2014

Execução:

Aplicar e estender a argamassa de assentamento, sobre a base totalmente limpa, seca e curada, com o lado liso da desempenadeira formando uma camada uniforme de 3 mm a 4 mm sobre área tal que facilite a colocação das placas cerâmicas e que seja possível respeitar o tempo de abertura, de acordo com as condições atmosféricas e o tipo de argamassa utilizada.

Aplicar o lado denteado da desempenadeira sobre a camada de argamassa formando sulcos.

Aplicar uma camada de argamassa colante no tardo das peças.

Assentar cada peça cerâmica, comprimindo manualmente ou aplicando pequenos impactos com martelo de borracha. A espessura de juntas especificada para o tipo de cerâmica deverá ser observada podendo ser obtida empregando-se espaçadores previamente gabaritados.

12.5. RODAPÉ EM PORCELANATO DE 7CM DE ALTURA DE DIMENSÕES 60X60CM

12.6. PISO EM CONCRETO 20 MPA PREPARO MECÂNICO, ESPESSURA 7CM.

AF_09/2020

Adicionar um pouco da água na betoneira e ligá-la; Lançar ao gregado e o cimento conforme do sagemindicadae adicionar a água restante aos poucos até se obter uma mistura homogênea e livre de grumos; Respeitar o tempo mínimo de batida indicado pela norma e/ou pelo fabricante da betoneira;

Sobrecontrapisolimplo,niveladoecomacabamentorugoso,definirosPontosdeníveleassentarasjuntas plásticas com a própria argamassa do piso, formando painéis de 1,20 x 1,20 m; Lançar a argamassa de granilite e sarrafear com régua metálica; Após a cura, realizar os dois primeiros polimentos mecânicos (polimentos iniciais); Aplicar a lixadeira para dar acabamento aos cantos; Realizar o estucamento com cimento branco e água, formando uma nata; Executar um novo polimento mecânico (polimento intermediário); Efetuar o polimento mecânico final; Aplicar a lixadeira para dar acabamento aos cantos; Lavar o piso granilite; Por fim, aplicar o acabamento, isto é, duas demãos de selador e uma de cera.

12.7. EXECUÇÃO DE PAVIMENTO EM PISO INTERTRAVADO, COM BLOCO RETANGULAR COR NATURAL DE 20 X 10 CM, ESPESSURA 8 CM. AF_10/2022

Após a execução e aprovação dos serviços de preparo da base e sub-base (atividades não contempladas nesta composição), inicia-se a execução do pavimento intertravado com a camada de assentamento, que é feita pelas seguintes atividades sequencialmente: Lançamento e espalhamento da areia ou pó de pedra na área do pavimento; Execução das mestras para lealmente a contenção principal nivelando-as na espessura da camada conforme especificação de projeto; Nivelamento do material da camada de assentamento com régua metálica; Termina da acamada de assentamento nas equênciadá-se início a camada de revestimento que é composta pelas seguintes atividades: Marcação para o assentamento, feito por linhas-guia ao longo da frente de serviço; Assentamento das peças de concreto conforme o padrão definido no projeto; Ajustes e arremates do canto com a colocação de blocos cortados feitos por serra de disco diamantada; Rejuntamento feito com material granular, que é espalhado sobre a área do pavimento e varrido para que o material penetre nas juntas dos blocos. O excesso do material é retirado após a compactação; Compactação que proporciona o acomodamento das peças na camada de assentamento.

13. FORRO

13.1. FORRO EM DRYWALL, PARA AMBIENTES COMERCIAIS, INCLUSIVE ESTRUTURA DE FIXAÇÃO. AF_05/2017_PS

A cada placa instalada, amarrar o respectivo arame (tirante); Aplicar a mistura desisal compasta de gesso de fundição na parte superior da instalação do forro, nas juntas entre as placas, para chumbamento das placas de gesso; - Retirar os pregos instalados no perímetro do forro; - Aplicar a pasta de gesso de fundição por sobre as juntas do forro já instalado, para dar acabamento.

OBSERVAÇÃO: OS ITENS 14, 15, 16 E 17 ABAIXO CITADOS ESTÃO EM ANEXO EM FORMATO DE MEMORIAL DE ACORDO COM NORMATIVAS E RESPONSABILIDADES DOS PROFISSIONAIS DAS RESPECTIVAS ÁREAS.

- 14. INSTALAÇÃO HIDROSSANITÁRIAS
- 15. INSTALAÇÃO ELÉTRICAS
- 16. LÓGICA
- 17. PREVENÇÃO E COMBATE A INCÊNDIO

- 18. PINTURAS

ESQUADRIAS

18.1. PINTURA TINTA DE ACABAMENTO (PIGMENTADA) ESMALTE SINTÉTICO FOSCO EM MADEIRA, 2 DEMÃOS. AF_01/2021

Características:

Tinta esmalte sintético Premium brilhante;

Fundo sintético nivelador branco fosco para madeira;

Solvente diluente a base de aguarrás;

Lixa em folha para parede ou madeira, número 120 (cor vermelha).

Para início da pintura com esmalte brilhante em madeira é necessário garantir uma superfície lisa com aplicação do fundo nivelador, sem resíduos, pó, ou impregnação de qualquer material que possa prejudicar o aspecto final e aderência do produto. Observar as instruções do fabricante quanto à diluição e intervalo entre demãos. O material para pintura deve ser de boa qualidade, garantindo superfície homogênea e de fabricante idôneo.

PAREDES

18.2. APLICAÇÃO DE FUNDO SELADOR ACRÍLICO EM PAREDES, UMA DEMÃO. AF_06/2014

Características:

Selador acrílico paredes internas e externas – resina à base de dispersão aquosa de copolímero estireno acrílico utilizado para uniformizar a absorção e selar as superfícies internas como alvenaria, reboco, concreto e gesso.

Execução:

Observar a superfície: deve estar limpa, seca, sem poeira, gordura, graxa, sabão ou bolor antes de qualquer aplicação;

Diluir o selador em água potável, conforme fabricante;

Aplicar uma demão de fundo selador com rolo ou trincha.

Local de aplicação: Ver quadro de acabamentos.

Cor: Conforme projeto arquitetônico.

18.3. APLICAÇÃO E LIXAMENTO DE MASSA LÁTEX EM PAREDES, UMA DEMÃO.

AF_06/2014

Características:

Massa corrida PVA para paredes internas – massa niveladora monocomponente à base de dispersão aquosa, para uso interno e externo, em conformidade à NBR 15348:2006;

Lixa em folha para parede ou madeira, número 120 (cor vermelha).

Execução:

Observar a superfície: deve estar limpa, seca, sem poeira, gordura, graxa, sabão ou bolor antes de qualquer aplicação;

Se necessário, amolecer o produto em água potável, conforme fabricante.

Aplicar em camadas finas com espátula ou desempenadeira até obter o nivelamento desejado.

Aguardar a secagem final para efetuar o lixamento final e remoção do pó.

Informações complementares:

Caso haja opção pelo insumo INX 4056 – Massa acrílica p/ paredes interior/exterior, deve ser considerado o coeficiente de 0,1639 gl.

Local de aplicação: Ver quadro de acabamentos.

18.4. APLICAÇÃO MANUAL DE MASSA ACRÍLICA EM PAREDES EXTERNAS DE CASAS, UMA DEMÃO. AF_05/2017

Características:

Tinta acrílica Premium, cor branco fosco – tinta à base de dispersão aquosa de copolímero estireno acrílico, fosca, linha Premium.

Execução:

Considera-se a aplicação de uma camada de retoque, além das duas demãos;

Observar a superfície: deve estar limpa, seca, sem poeira, gordura, graxa, sabão ou bolor antes de qualquer aplicação;

Diluir a tinta em água potável, conforme fabricante;

Aplicar duas demãos de tinta com rolo ou trincha. Respeitar o intervalo de tempo entre as duas aplicações.

Informações complementares:

Adotaram-se as tintas classificadas como Premium, uma vez que, devido ao seu poder de cobertura e necessidade de um número menor de demãos, torna mais econômico o serviço de pintura

que as demais. Sendo assim, esse nível de desempenho não se aplica para as tintas econômica e Standard.

Local de aplicação: Ver quadro de acabamentos.

18.5. APLICAÇÃO MANUAL DE PINTURA COM TINTA LÁTEX ACRÍLICA EM PAREDES, DUAS DEMÃOS. AF_06/2014

Características:

Tinta acrílica Premium, cor branco fosco – tinta à base de dispersão aquosa de copolímero estireno acrílico, fosca, linha Premium.

Execução:

Considera-se a aplicação de uma camada de retoque, além das duas demãos;

Observar a superfície: deve estar limpa, seca, sem poeira, gordura, graxa, sabão ou bolor antes de qualquer aplicação;

Diluir a tinta em água potável, conforme fabricante;

Aplicar duas demãos de tinta com rolo ou trincha. Respeitar o intervalo de tempo entre as duas aplicações.

Informações complementares:

Adotaram-se as tintas classificadas como Premium, uma vez que, devido ao seu poder de cobertura e necessidade de um número menor de demãos, torna mais econômico o serviço de pintura que as demais. Sendo assim, esse nível de desempenho não se aplica para as tintas econômica e Standard.

Local de aplicação: Ver quadro de acabamentos.

TETO

18.6. APLICAÇÃO DE FUNDO SELADOR ACRÍLICO EM TETO, UMA DEMÃO. AF_06/2014

Características: Selador acrílico paredes internas e externas – resina à base de dispersão aquosa de copolímero estireno acrílico utilizado para uniformizar a absorção e selar as superfícies internas como alvenaria, reboco, concreto e gesso.

Execução:

Observar a superfície: deve estar limpa, seca, sem poeira, gordura, graxa, sabão ou bolor antes de qualquer aplicação;

Diluir o selador em água potável, conforme fabricante;

Aplicar uma demão de fundo selador com rolo ou trincha.

Local de aplicação: Ver quadro de acabamentos.

Cor: Conforme projeto arquitetônico.

18.7. APLICAÇÃO E LIXAMENTO DE MASSA ACRÍLICA EM TETO, UMA DEMÃO. AF_06/2014

Características:

Massa corrida PVA para paredes internas – massa niveladora monocomponente à base de dispersão aquosa, para uso interno e externo, em conformidade à NBR 15348:2006;

Lixa em folha para parede ou madeira, número 120 (cor vermelha).

Execução:

Observar a superfície: deve estar limpa, seca, sem poeira, gordura, graxa, sabão ou bolor antes de qualquer aplicação;

Se necessário, amolecer o produto em água potável, conforme fabricante.

Aplicar em camadas finas com espátula ou desempenadeira até obter o nivelamento desejado.

Aguardar a secagem final para efetuar o lixamento final e remoção do pó.

Informações complementares:

Caso haja opção pelo insumo INX 4056 – Massa acrílica p/ paredes interior/exterior, deve ser considerado o coeficiente de 0,1639 gl.

Local de aplicação: Ver quadro de acabamentos.

18.8. APLICAÇÃO E LIXAMENTO DE MASSA LÁTEX EM TETO, UMA DEMÃO.

AF_06/2014

Características:

Massa corrida PVA para paredes internas – massa niveladora monocomponente à base de dispersão aquosa, para uso interno e externo, em conformidade à NBR 15348:2006;

Lixa em folha para parede ou madeira, número 120 (cor vermelha).

Execução:

Observar a superfície: deve estar limpa, seca, sem poeira, gordura, graxa, sabão ou bolor antes de qualquer aplicação;

Se necessário, amolecer o produto em água potável, conforme fabricante.

Aplicar em camadas finas com espátula ou desempenadeira até obter o nivelamento desejado.

Aguardar a secagem final para efetuar o lixamento final e remoção do pó.

Informações complementares:

Caso haja opção pelo insumo INX 4056 – Massa acrílica p/ paredes interior/exterior, deve ser considerado o coeficiente de 0,1639 gl.

Local de aplicação: Ver quadro de acabamentos.

18.9. APLICAÇÃO MANUAL DE PINTURA COM TINTA LÁTEX ACRÍLICA EM TETO, DUAS DEMÃOS. AF_06/2014

Características:

Tinta látex PVA premium, cor branca– tinta à base de dispersão aquosa de acetato de polivinila, fosca, linha Premium.

Execução:

Observar a superfície: deve estar limpa, seca, sem poeira, gordura, graxa, sabão ou bolor antes de qualquer aplicação;

Diluir a tinta em água potável, conforme fabricante;

Aplicar duas demãos de tinta com rolo ou trincha. Respeitar o intervalo de tempo entre as duas aplicações.

Informações complementares:

Adotaram-se as tintas classificadas como Premium, uma vez que, devido ao seu poder de cobertura e necessidade de um número menor de demãos, torna mais econômico o serviço de pintura que as demais. Sendo assim, esse nível de desempenho não se aplica para as tintas econômica e Standard.

Local de aplicação: Ver quadro de acabamentos.

Cor: Conforme projeto arquitetônico.

19. ACESSIBILIDADE

19.1. BARRA DE APOIO EM "L", EM AÇO INOX POLIDO 70 X 70 CM, FIXADA NA PAREDE - FORNECIMENTO E INSTALAÇÃO. AF_01/2020

As barras em "L" podem ser em uma única peça ou composta a partir do posicionamento de duas barras retas, desde que atendam ao dimensionamento mínimo dos trechos verticais e horizontais, conforme Figuras.

As barras articuladas devem possuir dispositivo que evite quedas repentinas ou movimentos abruptos.

Fornecimento e instalação de barra de apoio e corrimões para deficientes na parte externa e internas dos banheiros.

19.2. BARRA DE APOIO LATERAL ARTICULADA, COM TRAVA, EM AÇO INOX POLIDO, FIXADA NA PAREDE - FORNECIMENTO E INSTALAÇÃO. AF_01/2020

As barras de apoio são necessárias para garantir o uso com segurança e autonomia das pessoas com deficiência ou mobilidade reduzida.

Todas as barras de apoio utilizadas em sanitários e vestiários devem resistir a um esforço mínimo de 150 kg no sentido de utilização da barra, sem apresentar deformações permanentes ou fissuras, ter empunhadura conforme Seção 4 e estar firmemente fixadas a uma distância mínima de 40 mm entre sua base de suporte (parede, painel, entre outros), até a face interna da barra. Suas extremidades devem estar fixadas nas paredes ou ter desenvolvimento contínuo até o ponto de fixação com formato recurvado. Quando necessários, os suportes intermediários de fixação devem estar sob a área de empunhadura, garantindo a continuidade de deslocamento das mãos. O comprimento e a altura de fixação são determinados em função de sua utilização, conforme exemplos apresentados.

Quando executadas em material metálico, as barras de apoio e seus elementos de fixação e instalação devem ser confeccionadas em material resistente à corrosão, conforme ABNT BR 10283, e determinação da aderência do acabamento conforme ABNT NBR 11003.

As dimensões mínimas das barras devem respeitar as aplicações definidas nesta Norma com seção transversal entre 30 mm e 45 mm, conforme Figura.

O comprimento e o modelo variam de acordo com as peças sanitárias às quais estão associados.



Figura 101 – Dimensões das barras de apoio

As barras podem ser fixas (nos formatos reta, em “U”, em “L”) ou articuladas.

As barras em “L” podem ser em uma única peça ou composta a partir do posicionamento de duas barras retas, desde que atendam ao dimensionamento mínimo dos trechos verticais e horizontais, conforme Figuras.

As barras articuladas devem possuir dispositivo que evite quedas repentinas ou movimentos abruptos.

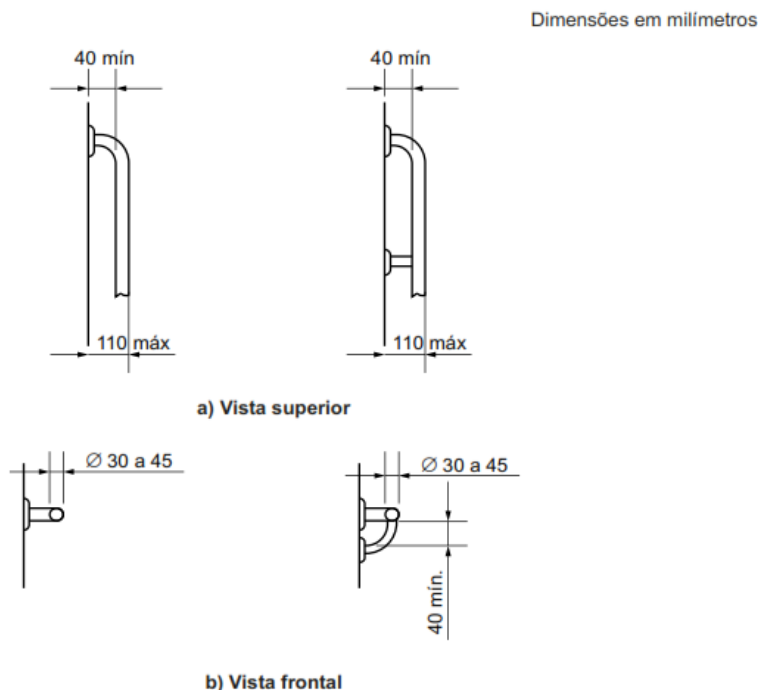
Fornecimento e instalação de barra de apoio e corrimões para deficientes na parte externa e internas dos banheiros.

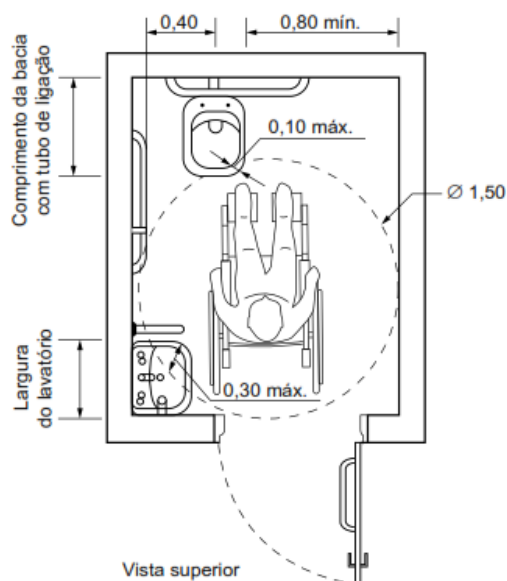

Medidas mínimas de um sanitário acessível

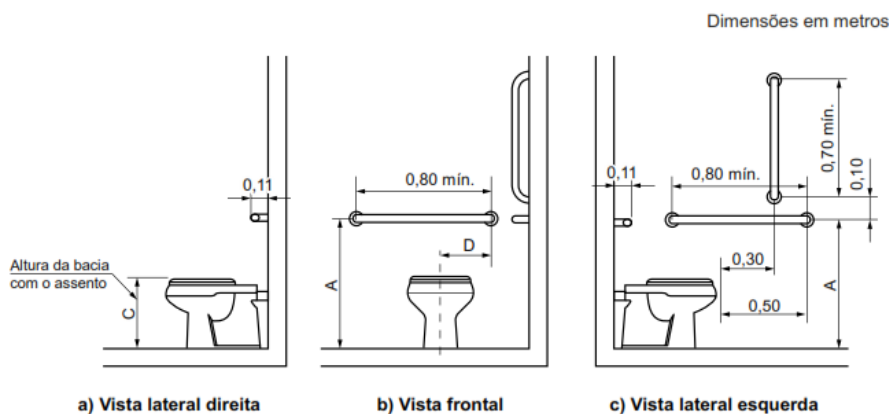

Bacia convencional com barras de apoio ao fundo e a 90° na parede lateral

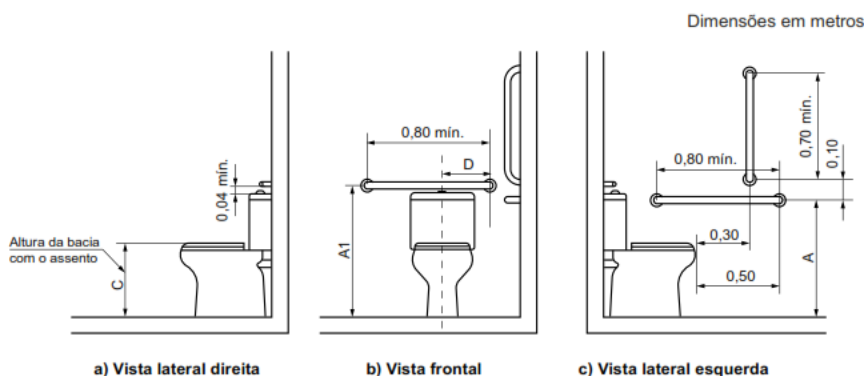

Bacia com caixa acoplada com barras de apoio ao fundo e a 90° na parede lateral

19.3. BARRA DE APOIO PARA PORTADORES DE NECESSIDADES ESPECIAIS - LARGURA 40CM

19.4. BARRA DE APOIO RETA, EM AÇO INOX POLIDO, COMPRIMENTO 70 CM, FIXADA NA PAREDE - FORNECIMENTO E INSTALAÇÃO. AF_01/2020

19.5. BARRA DE APOIO RETA, EM AÇO INOX POLIDO, COMPRIMENTO 80 CM, FIXADA NA PAREDE - FORNECIMENTO E INSTALAÇÃO. AF_01/2020

19.6. BANCO ARTICULADO, EM AÇO INOX, PARA PCD, FIXADO NA PAREDE - FORNECIMENTO E INSTALAÇÃO. AF_01/2020

Características:

Cor: Inox

Material: Inox 304

Dimensão sem embalagem: 70x45 cm de comprimento

Espessura: 1' ¼"

Fixação: com 8 Parafusos, 8 Buchas

Peso: 6,0kg

19.7. PISO TÁTIL DIRECIONAL E/OU ALERTA, DE CONCRETO, COLORIDO, P/DEFICIENTES VISUAIS, DIMENSÕES 25X25CM, APLICADO COM ARGAMASSA AC-II, REJUNTADO

O piso tátil de alerta consiste em um conjunto de relevos de seção tronco-cônica sobre placa, integrados ou sobrepostos ao piso adjacente, conforme dimensões constantes na Tabela 1 e Figura 1.

Tabela 1 – Dimensionamento dos relevos do piso tátil de alerta

	Recomendado	Mínimo	Máximo
Diâmetro da base do relevo	25	24	28
Distância horizontal entre centros do relevo	50	42	53
Distância diagonal entre centros do relevo	72	60	75
Altura do relevo	4	3	5

NOTA Distância do eixo da primeira linha de relevo até a borda do piso igual a 1/2 distância horizontal entre centros.

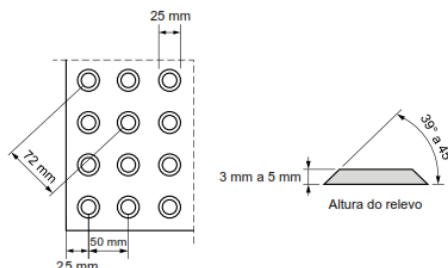

NOTA Recomenda-se a utilização de relevos de forma tronco-cônica, que apresentam melhor conforto ao se caminhar sobre a sinalização tátil.

Figura 1 – Relevo do piso tátil de alerta

As dimensões de largura dos pisos táteis de alerta para formar a sinalização tátil de alerta, citadas ao longo desta Norma, são medidas conforme a Figura 2.



Figura 2 – Referência de dimensionamento do piso tátil de alerta

Os relevos táteis de alerta consistem em sinalização tátil de alerta aplicada diretamente no piso, conforme dimensões e distâncias constantes na Tabela 2 e na Figura 3.

Tabela 2 – Dimensionamento dos relevos táteis de alerta instalados diretamente no piso

	Recomendado	Mínimo	Máximo
Diâmetro da base do relevo	30	25	30
Diâmetro do topo do relevo	1/2 a 2/3 do diâmetro da base		
Distância horizontal e vertical entre centros do relevo	Diâmetro da base do relevo + 20		
Altura do relevo	4	3	5

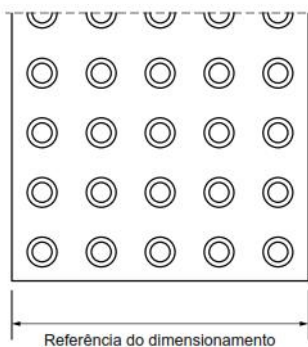

Figura 3 – Relevos táteis de alerta instalados diretamente no piso

O piso tátil direcional consiste em um conjunto de relevos lineares de seção tronco-cônica, conforme dimensões constantes na Tabela 3 e Figura 5.

Tabela 3 – Dimensionamento dos relevos do piso tátil direcional

	Recomendado	Mínimo	Máximo
Largura da base do relevo	30	30	40
Largura do topo do relevo	25	20	30
Distância horizontal entre centros de relevo	83	70	85
Distância horizontal entre bases de relevo	53	45	55
Altura do relevo	4	3	5

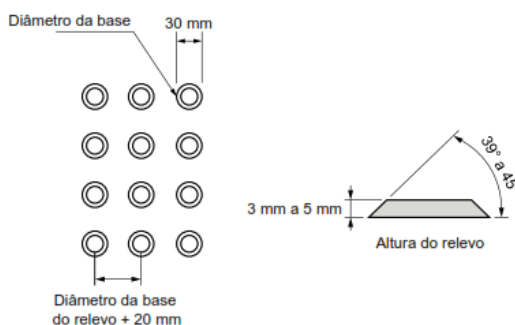
NOTA Distância do eixo da primeira linha de relevo até a borda do piso igual a 1/2 distância horizontal entre centros.



Figura 5 – Relevo do piso tátil direcional

As dimensões de largura dos pisos táteis direcionais para formar a sinalização tátil direcional, citadas ao longo desta Norma, são medidas conforme a Figura 6.

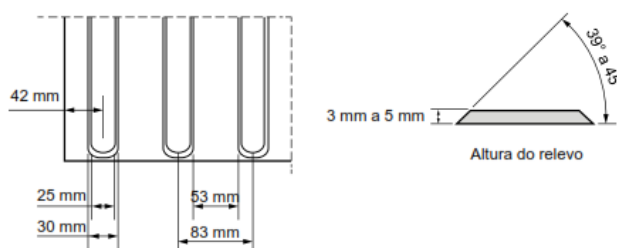

Figura 6 – Referência de dimensionamento do piso tátil direcional

Os relevos táteis direcionais consistem em sinalização tátil direcional aplicada diretamente no piso, conforme as dimensões constantes na Tabela 4 e na Figura 7.

Tabela 4 – Dimensionamento dos relevos táteis direcionais instalados diretamente no piso

	Recomendado	Mínimo	Máximo
Largura da base do relevo	40	35	40
Largura do topo do relevo	Largura da base do relevo – 10		
Distância horizontal entre centros do relevo	Largura da base do relevo + 40		
Altura do relevo	4	3	5

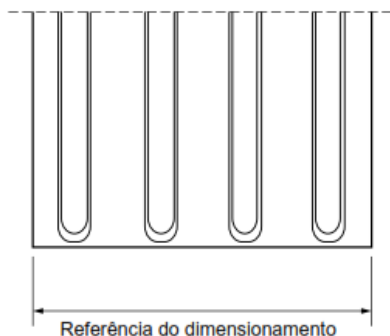

Figura 7 – Relevos táteis direcionais instalados diretamente no piso

As dimensões de largura dos relevos táteis direcionais instalados diretamente no piso para formar a sinalização tátil direcional, citadas ao longo desta Norma, são medidas conforme a Figura 8.

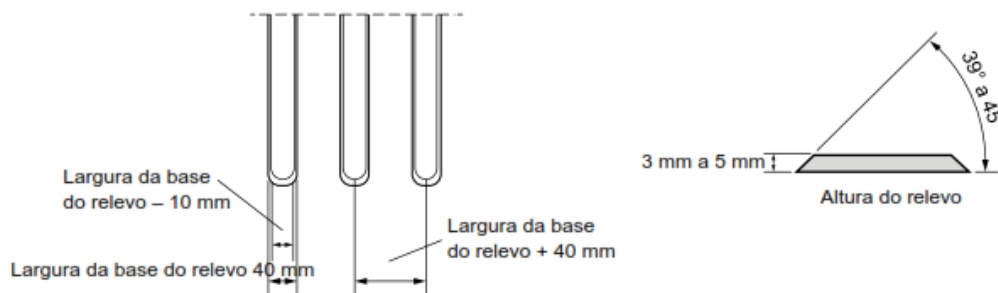

Figura 8 – Referência de dimensionamento da sinalização tátil direcional

Contraste de luminância

A sinalização tátil direcional ou de alerta no piso deve ser detectável pelo contraste de luminância (LRV) entre a Sinalização tátil e a superfície do piso adjacente, na condição seca ou molhada. A diferença do valor de luminância entre a sinalização tátil no piso e a superfície adjacente deve ser de no mínimo 30 pontos da escala relativa, conforme a Figura 9. Deve ser evitado o uso simultâneo das cores verde e vermelha.

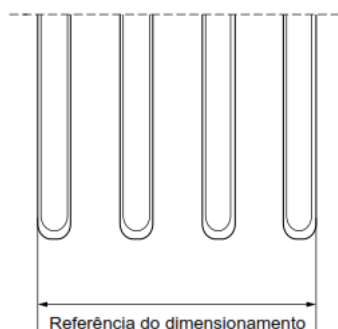

Figura 9 – Contraste de luminância

A Figura 10 indica os contrastes recomendados entre as cores da sinalização tátil e do piso adjacente. Deve prevalecer o contraste claro-escuro percebido pela maioria da população, com quaisquer que sejam as cores determinadas.

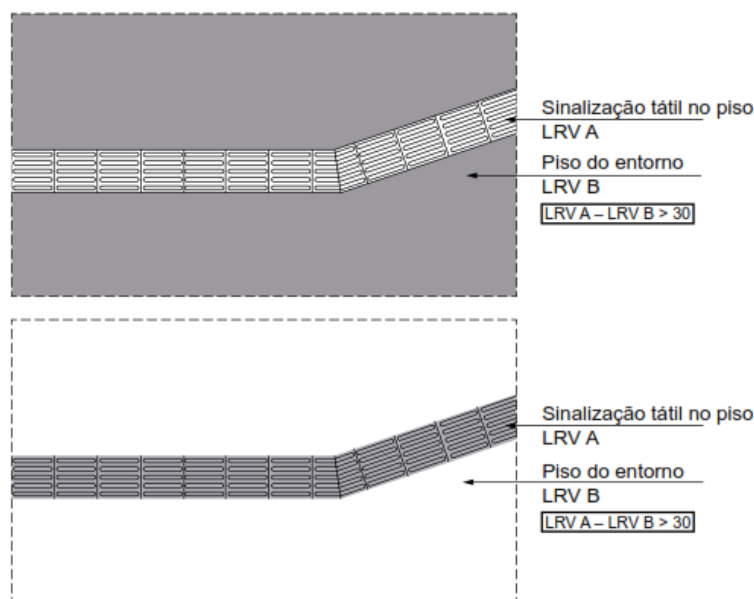

Figura 10 – Contrastes recomendados

Degraus, escadas e rampas

A sinalização tátil de alerta no piso deve ser instalada no início e no término de escadas fixas, com ou sem grelhas, degraus isolados, rampas fixas com inclinação (i) superior ou igual a 5 % ($i = 5$ %), escadas e esteiras rolantes, conforme as Figuras 11 a 17.

As escadas fixas devem atender ao apresentado na Tabela 5:

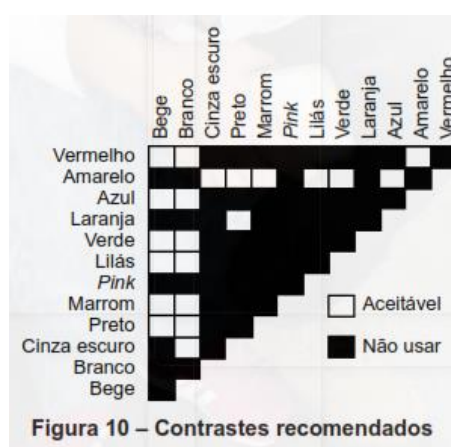
Tabela 5 – Escadas fixas

Dimensão		Local de pouco tráfego	Local de tráfego intenso
A	Distância entre a sinalização tátil de alerta e o espelho do degrau inferior	$0 \leq A \leq$ largura do degrau	
B	Largura da sinalização tátil de alerta no piso inferior	$\geq 0,25$	$\geq 0,40$
A + B	–	$0,50 \leq A + B \leq 0,65$	
C	Distância entre a sinalização tátil de alerta e o espelho do último degrau	$\geq 0,25$ (Recomendada: igual à largura do degrau)	
D	Largura da sinalização tátil de alerta no piso superior	$\geq 0,25$	$\geq 0,40$
C + D	–	$0,50 \leq C + D \leq 0,65$	

NOTA Pouco tráfego = circulação < 25 pessoas/metro/minuto. Tráfego intenso = circulação ≥ 25 pessoas/metro/minuto.
Ver Figura 11.



Figura 11 – Escadas fixas

As escadas fixas compostas de grelha devem atender ao apresentado na Tabela 6 e na Figura 12.

Tabela 6 – Escadas fixas compostas de grelha

Dimensão		Local de pouco tráfego	Local de tráfego intenso
A	Distância entre a sinalização tátil de alerta e o espelho do degrau inferior	–	
B	Largura da sinalização tátil de alerta que antecede a grelha no piso inferior	$\geq 0,25$ m	$\geq 0,40$ m
A + B	–	$0,50 \text{ m} \leq A + B \leq 0,65 \text{ m}$	
C	Distância entre a sinalização tátil de alerta e o espelho do último degrau	$\geq 0,25$ m (Recomendada: igual à largura do degrau)	
D	Largura da faixa de sinalização tátil de alerta no piso superior	$\geq 0,25$ m	$\geq 0,40$ m
C + D	–	$0,50 \leq C + D \leq 0,65$	

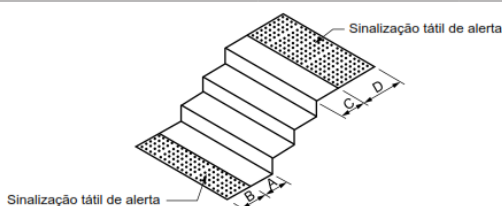
NOTA Pouco tráfego = circulação < 25 pessoas/metro/minuto. Tráfego intenso = circulação ≥ 25 pessoas/metro/minuto.



Figura 12 – Escadas fixas compostas de grelha

O escoamento de água deve, sempre que possível, ser desviado para a grelha posicionada fora da área de circulação, evitando interferências com saltos de sapato e bengalas de rastreamento.

Os degraus isolados devem atender ao apresentado na Tabela 7 e Figura 13.

Tabela 7 – Degrau isolado

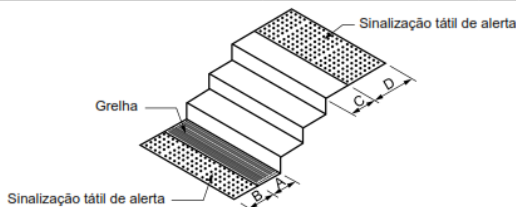
Dimensão		Local de pouco tráfego	Local de tráfego intenso
A	Distância entre a sinalização tátil de alerta e o espelho do degrau inferior	$0 \leq A \leq 0,25$	
B	Largura da sinalização tátil de alerta no piso inferior	$\geq 0,25$	$\geq 0,40$
A + B	–	$0,50 \leq A + B \leq 0,65$	
C	Distância entre a sinalização tátil de alerta e o espelho do último degrau	$\geq 0,25$	
D	Largura da sinalização tátil de alerta no piso superior	$\geq 0,25$	$\geq 0,40$
C + D	–	$\geq 0,50$	$\geq 0,65$

NOTA Pouco tráfego = circulação < 25 pessoas/metro/minuto. Tráfego intenso = circulação ≥ 25 pessoas/metro/minuto (ver Figura 13).



Figura 13 – Degrau isolado

A sinalização tátil de alerta deve medir entre 0,25 m e 0,60 m na base e no topo de rampas, com inclinação $i > 5\%$. Na base não pode haver afastamento entre a sinalização tátil e o início do declive. No topo, a sinalização tátil pode afastar-se de 0,25 m a 0,32 m do início do declive, conforme a Figura 14. Rampas com $i < 5\%$ não precisam ser sinalizadas.

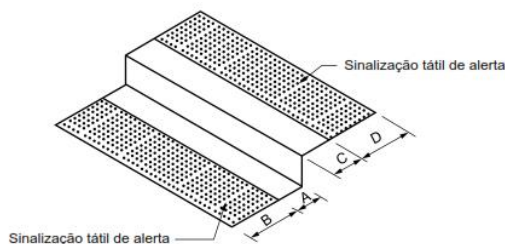

Figura 14 – Rampas fixas com $i \geq 5\%$

Travessia de pedestres

Os locais de travessia devem ter sinalização tátil de alerta no piso, posicionada paralelamente à faixa de travessia ou perpendicularmente à linha de caminhada, para orientar o deslocamento as pessoas com deficiência visual, conforme as Figuras 22 e 23. Para dimensionamento dos rebaixamentos de calçadas, consultar a ABNT NBR 9050.

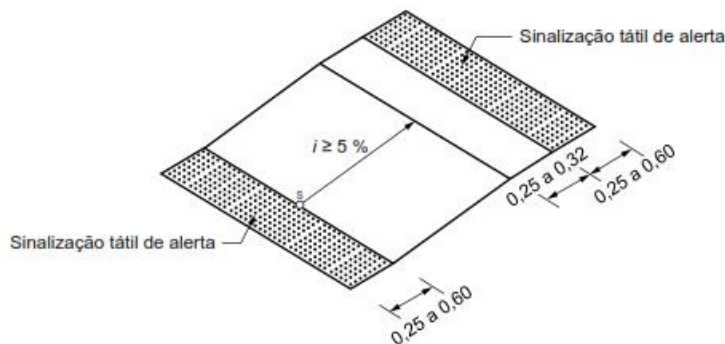

Figura 22 – Rebaixamento de calçada sem rampas complementares



Figura 23 – Rebaixamento de calçada com rampas complementares $i \leq 5\%$

Sinalização tátil direcional no piso

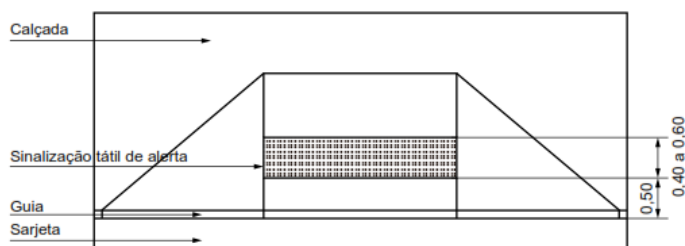
A largura e a cor das faixas que compõem uma sinalização tátil direcional devem ser constantes. A sinalização tátil de alerta utilizada nas mudanças de direção deve possuir a mesma cor da sinalização tátil direcional. Se houver variação de cor do piso adjacente nos diferentes ambientes pelos quais passa a sinalização tátil direcional, deve ser utilizada uma única cor que contraste com todas elas ao mesmo tempo.

Quando o piso do entorno for liso, é recomendada a largura L entre 0,25 m e 0,40 m, conforme a Figura 44.

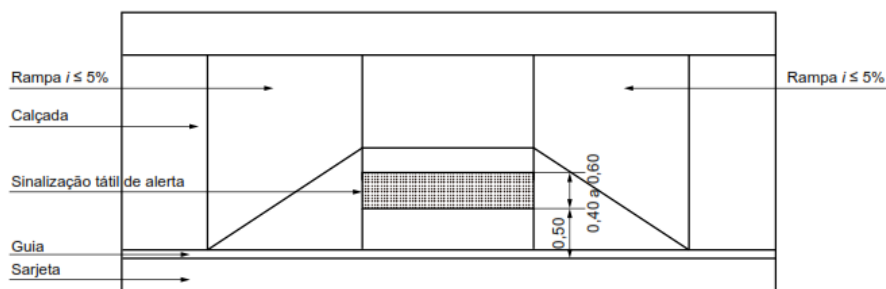

Figura 44 – Sinalização tátil direcional

Quando o piso do entorno não for liso, é recomendada a largura L entre 0,25 m e 0,40 m, acrescida de faixas laterais lisas, com mínimo de 0,60 m de largura cada uma, para permitir a percepção do relevo da sinalização tátil no piso, conforme a Figura 45.

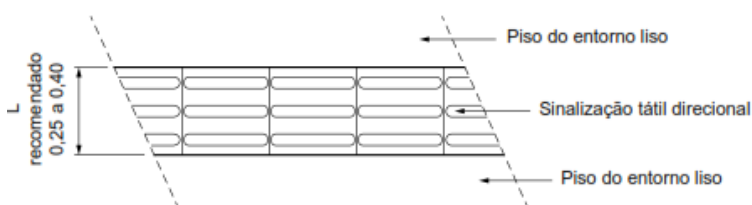

Figura 45 – Sinalização tátil direcional em piso com faixa lateral com piso liso complementa

Assentamento da sinalização tátil no piso

Recomendações gerais

É recomendado que os pisos táteis sejam assentados de forma integrada ao piso do ambiente, destacando-se apenas os relevos, conforme a Figura 75.

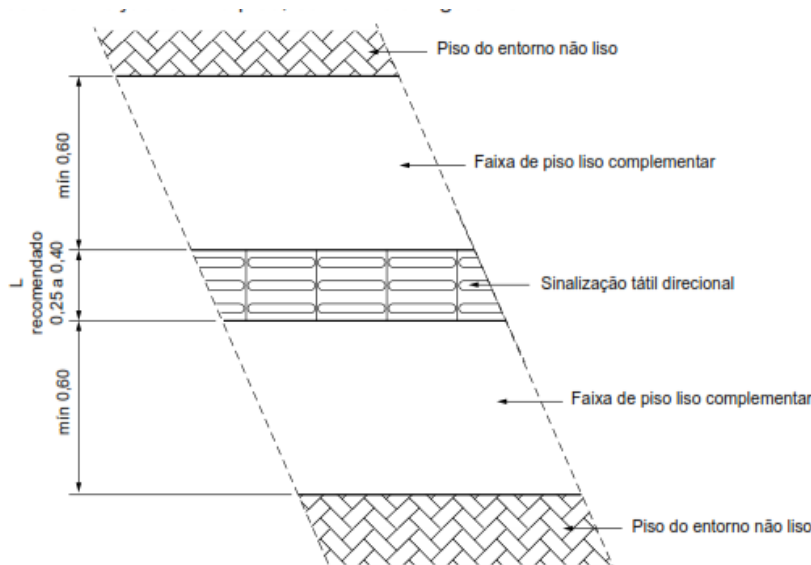

Figura 75 – Detalhe do piso tátil integrado ao piso

Pisos táteis sobrepostos

Admite-se o uso de pisos táteis sobrepostos ao piso acabado, sendo considerada a altura do relevo como a altura total do piso sobreposto. O desnível entre a superfície do piso acabado e a superfície do piso tátil não pode exceder 2 mm, devendo ser chanfrado nas bordas, a 45°, conforme a Figura 76.

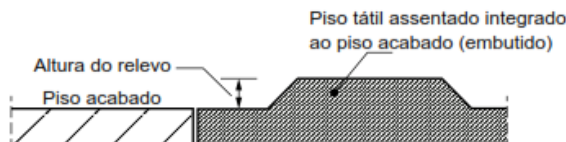
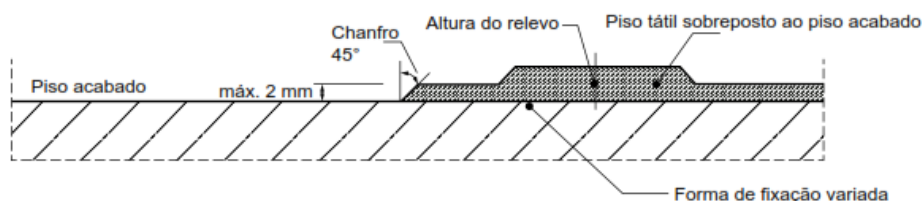

Esta figura é indicativa da posição do piso tátil em relação à superfície do piso acabado, cuja forma de fixação deve proporcionar resistência de arrancamento.

Figura 76 – Detalhe do piso tátil sobreposto ao piso acabado

Relevos táteis aplicados diretamente no piso

Os relevos táteis aplicados diretamente no piso devem ser posicionados no piso conforme a Figura 77.

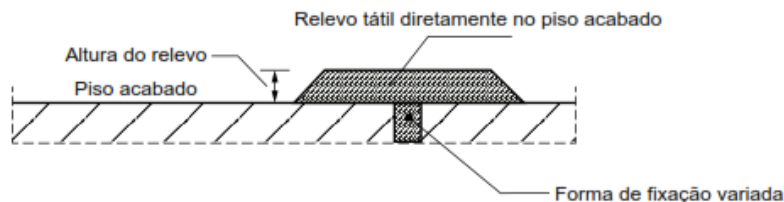

A forma de fixação deve proporcionar resistência de arrancamento.

Figura 77 – Detalhe dos relevos táteis aplicados diretamente no piso

19.8. PISO TÁTIL ALERTA OU DIRECIONAL DE BORRACHA 25 X25 CM, ASSENTADO COM COLA

Admite-se o uso de pisos táteis sobrepostos ao piso acabado, sendo considerada a altura do relevo como a altura total do piso sobreposto. O desnível entre a superfície do piso acabado e a superfície do piso tátil não pode exceder 2 mm, devendo ser chanfrado nas bordas, a 45°, conforme a Figura 76.

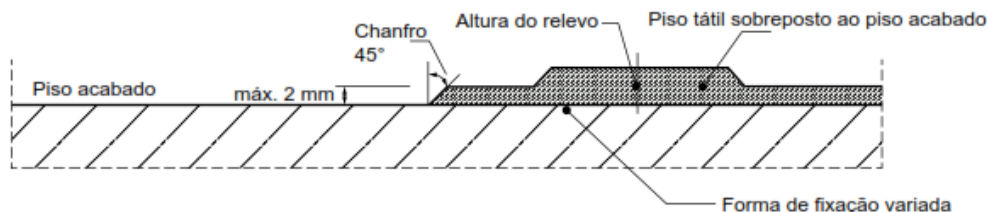

Esta figura é indicativa da posição do piso tátil em relação à superfície do piso acabado, cuja forma de fixação deve proporcionar resistência de arrancamento.

Figura 76 – Detalhe do piso tátil sobreposto ao piso acabado

Quando houver necessidade de realização de cortes e emendas na sinalização tátil, é recomendável preservar ao máximo a continuidade do relevo.

Execução:

Demarcar o layout do piso tátil, usando como gabarito, as placas a serem aplicadas.

Aplicar “mascara” com fita crepe de 25mm, para orientar o campo de aplicação da cola escolhida.

Aplicar no piso já delimitado pela máscara e limpo de impurezas uma camada decola.

Aplicar, no verso das placas, camada uniforme de cola, com pincel macio de 2”.

Esperar a secagem, ou seja, somente após completa evaporação do solvente as placas deverão ser assentadas. A máscara de fita crepe é utilizada como guia de aplicação.

É importante eliminar bolhas de ar que podem se formar sob as placas.

A eliminação de bolhas é completada com o uso de uma marreta de borracha, em batidas ritmadas do centro para fora da placa.

O uso de estilete para acabamento no corte da camada de cola aplicada no piso permite um arremate perfeito.

Ao remover a fita crepe, observar se há excessos de cola, e proceder à limpeza no ato da instalação usando um pano umedecido com removedor.

Rebater as bordas com a marreta de borracha, de modo a garantir aderência perfeita, o que evita descolamentos.

Caso haja necessidade, 24 horas após aplicação, pode-se aplicar ao redor das placas uma camada de veda borda.

Após aplicação é procedida à limpeza, removendo-se todas as máscaras de fita crepe, rebarbas de cola e restos de materiais. Recomenda-se guardar as placas de piso tátil, que sobraem para futuras reposições.

Cuidados:

Excesso de cola prejudica a colocação, podendo reagir de maneira inadequada com a borracha.

Nunca aplicar cola nas placas e contra piso sob ação do sol, poderá haver expansão de bolhas de ar sob as placas, ficando difícil a solução.

Não utilizar máquinas de lavar piso tipo mecânica / rotativa / enceradeira elétrica rotativa ou máquina tipo Wap (pressão).

OBSERVAÇÃO: OS ITENS 20, 21, 22 E 23 ABAIXO CITADOS ESTÃO EM ANEXO EM FORMATO DE MEMORIAL DE ACORDO COM NORMATIVAS E RESPONSABILIDADES DOS PROFISSIONAIS DAS RESPECTIVAS ÁREAS.

20. MOVIMENTO DE TERRA

21. FUNDAÇÃO

22. ESTRUTURA

23. IMPERMEABILIZAÇÃO

24. ALVENARIAS, FECHAMENTOS E DIVISÓRIAS

ALVENARIA

24.1. ALVENARIA DE VEDAÇÃO DE BLOCOS CERÂMICOS FURADOS NA HORIZONTAL DE 9X19X19 CM (ESPESSURA 9 CM) E ARGAMASSA DE ASSENTAMENTO COM PREPARO EM BETONEIRA. AF_12/2021

Será executada alvenaria de ½ vez. **Ver planta de proposta arquitetônica.**

As alvenarias de elevação com assente de ½ vez serão executadas com tijolo cerâmico furado na horizontal, preferencialmente com junta de 10 mm, observando o nivelamento de fiadas, e prumo. Os materiais deverão ser de primeira qualidade.

As fiadas serão perfeitamente niveladas, alinhadas e aprumadas. As juntas terão espessura máxima de 1,5 cm e serão rebaixadas a ponta de colher para que o reboco adira perfeitamente.

A ligação da alvenaria com concreto armado em pilares será executada através de esperas de ferro diâmetro 4,2 mm previamente fixados a cada 38 cm aproximadamente que corresponde a duas fiadas de tijolos.

VERGAS E CONTRAVERGAS

24.2. VERGA PRÉ-MOLDADA PARA JANELAS COM ATÉ 1,5 M DE VÃO. AF_03/2016

Janelas em paredes de alvenaria exigem reforços estruturais, vergas - sobre o vão - e contravergas - abaixo da abertura, que melhoram a distribuição de cargas, evitam o aparecimento de trincas e impedem esforços sobre as esquadrias.

São previstas em projeto, que também e devem ultrapassar 25 cm para cada lado do vão.

25. ESQUADRIAS

PORTAS EM ALUMÍNIO

25.1. PORTA EM ALUMÍNIO DE ABRIR TIPO VENEZIANA COM GUARNIÇÃO, FIXAÇÃO COM PARAFUSOS, ADEQUADA PARA PNE- FORNECIMENTO E INSTALAÇÃO. AF_12/2019

Para instalação da porta, verifique se o vão livre possui folga mínima de 2 cm na altura, tendo como base as dimensões da esquadria. No caso de utilização de guarnição, instalar a esquadria faceando pelo lado interno considerando a parede acabada (reboco, cerâmica, pré-moldado ou pedras). Durante o serviço, proteja as superfícies expostas da esquadria com material plástico a fim de evitar danos à superfície. Colocar calços de madeira para apoio da esquadria e papelão entre estes para evitar danos ao produto. A esquadria deve ser instalada aprumada e nivelada (alinhamento uniforme horizontal, vertical e em profundidade). Preencher com massa reforçada de areia e cimento (traço 1:0,5:4,5 – cimento, cal e areia média) no local de todos os chumbadores.

Recomendação:

Não retirar as placas de fibra de madeira das esquadrias, caso as mesmas possuam, pois elas servirão de proteção para o produto.

26. REVESTIMENTO

PAREDE

26.1. CHAPISCO APLICADO EM ALVENARIAS E ESTRUTURAS DE CONCRETO INTERNAS, COM COLHER DE PEDREIRO. ARGAMASSA TRAÇO 1:3 COM PREPARO EM BETONEIRA 400L. AF_06/2014

Características:

Argamassa para chapisco convencional – argamassa preparada em obra misturando-se cimento e areia e traço 1:3, com preparo em betoneira 400 L.

Execução:

Umedecer a base para evitar ressecamento da argamassa;

Com a argamassa preparada conforme especificado pelo projetista, aplicar com colher de pedreiro vigorosamente, formando uma camada uniforme de espessura de 3 a 5 mm.

26.2. EMBOÇO, PARA RECEBIMENTO DE CERÂMICA, EM ARGAMASSA TRAÇO 1:2:8, PREPARO MECÂNICO COM BETONEIRA 400L, APLICADO MANUALMENTE EM FACES INTERNAS DE PAREDES, PARA AMBIENTE COM ÁREA ENTRE 5M2 E 10M2, ESPESSURA DE 20MM, COM EXECUÇÃO DE TALISCAS. AF_06/2014

Características:

Argamassa de cimento, cal e areia média, traço 1:2:8, preparo com betoneira 400 litros, conforme composição auxiliar de argamassa, e espessura média real de 20 mm.

Execução:

Taliscamento da base e Execução das mestras.

Lançamento da argamassa com colher de pedreiro.

Compressão da camada com o dorso da colher de pedreiro.

Sarrafeamento da camada com a régua metálica, seguindo as mestras executadas, retirando-se o excesso.

Acabamento superficial: desempenamento com desempenadeira de madeira.

26.3. EMBOÇO OU MASSA ÚNICA EM ARGAMASSA TRAÇO 1:2:8, PREPARO MECÂNICO COM BETONEIRA 400 L, APLICADA MANUALMENTE EM PANOS DE FACHADA COM PRESENÇA DE VÃOS, ESPESSURA DE 25 MM. AF_06/2014

Características:

Argamassa traço 1:2:8 (cimento, cal e areia média) para emboço/massa única e preparo mecânico com betoneira de 400 litros.

Tela de aço soldada galvanizada/zincada para alvenaria, fio D = *1,24 mm, malha 25 x 25 mm.

Execução:

Reforçar encontros da estrutura com alvenaria com tela metálica eletrossoldada fixando-a com pinos.

Aplicar a argamassa com colher de pedreiro.

Com régua, comprimir e alisar a camada de argamassa. Retirar o excesso.

Acabamento superficial: sarrafeamento e posterior desempeno.

Detalhes construtivos como juntas, frisos, quinas, cantos, peitoris, pingadeiras e reforços: realizados antes, durante ou logo após a execução do revestimento.

26.4. REVESTIMENTO CERÂMICO PARA PAREDES INTERNAS, MEIA OU PAREDE INTEIRA, PLACAS TIPO ESMALTADA EXTRA DE 20X20 CM, PARA EDIFICAÇÕES HABITACIONAIS UNIFAMILIAR (CASAS) E EDIFICAÇÕES PÚBLICAS PADRÃO. AF_11/2014

Características:

Cerâmica esmaltada tipo grês ou semi-grês de dimensões 20x20 cm;

Argamassa colante industrializada para assentamento de placas cerâmicas, do tipo AC I, preparada conforme indicação do fabricante;

Argamassa para rejunte.

Execução:

Aplicar e estender a argamassa de assentamento, sobre uma base totalmente limpa, seca e curada, com o lado liso da desempenadeira formando uma camada uniforme de 3 mm a 4 mm sobre área tal que facilite a colocação das placas cerâmicas e que seja possível respeitar o tempo de abertura, de acordo com as condições atmosféricas e o tipo de argamassa utilizada;

Aplicar o lado denteado da desempenadeira sobre a camada de argamassa formando sulcos;

Assentar cada peça cerâmica, comprimindo manualmente ou aplicando pequenos impactos com martelo de borracha. A espessura de juntas especificada para o tipo de cerâmica deverá ser observada podendo ser obtida empregando-se espaçadores previamente gabaritados;

Após no mínimo 72 horas da aplicação das placas, aplicar a argamassa para rejuntamento com auxílio de uma desempenadeira de EVA ou borracha em movimentos contínuos de vai e vem;

Limpar a área com pano umedecido.

27. PISOS

27.1. REVESTIMENTO CERÂMICO PARA PISO COM PLACAS TIPO PORCELANATO DE DIMENSÕES 45X45 CM APLICADA EM AMBIENTES DE ÁREA MENOR QUE 5 M².

AF_06/2014

Execução:

Aplicar e estender a argamassa de assentamento, sobre a base totalmente limpa, seca e curada, com o lado liso da desempenadeira formando uma camada uniforme de 3 mm a 4 mm sobre área tal que facilite a colocação das placas cerâmicas e que seja possível respeitar o tempo de abertura, de acordo com as condições atmosféricas e o tipo de argamassa utilizada.

Aplicar o lado denteado da desempenadeira sobre a camada de argamassa formando sulcos.

Aplicar uma camada de argamassa colante no tardo das peças.

Assentar cada peça cerâmica, comprimindo manualmente ou aplicando pequenos impactos com martelo de borracha. A espessura de juntas especificada para o tipo de cerâmica deverá ser observada podendo ser obtida empregando-se espaçadores previamente gabaritados.

Após no mínimo 72 horas da aplicação das placas, aplicar a argamassa para rejuntamento com auxílio de uma desempenadeira de EVA ou borracha em movimentos contínuos de vai e vem.

Limpar a área com pano umedecido.

28. PINTURAS

PAREDES

28.1. APLICAÇÃO DE FUNDO SELADOR ACRÍLICO EM PAREDES, UMA DEMÃO.

AF_06/2014

Características:

Selador acrílico paredes internas e externas – resina à base de dispersão aquosa de copolímero estireno acrílico utilizado para uniformizar a absorção e selar as superfícies internas como alvenaria, reboco, concreto e gesso.

Execução:

Observar a superfície: deve estar limpa, seca, sem poeira, gordura, graxa, sabão ou bolor antes de qualquer aplicação;

Diluir o selador em água potável, conforme fabricante;

Aplicar uma demão de fundo selador com rolo ou trincha.

Local de aplicação: Ver quadro de acabamentos.

Cor: Conforme projeto arquitetônico.

28.2. APLICAÇÃO MANUAL DE MASSA ACRÍLICA EM PAREDES EXTERNAS DE CASAS, UMA DEMÃO. AF_05/2017

Características:

Tinta acrílica Premium, cor branco fosco – tinta à base de dispersão aquosa de copolímero estireno acrílico, fosca, linha Premium.

Execução:

Considera-se a aplicação de uma camada de retoque, além das duas demãos;

Observar a superfície: deve estar limpa, seca, sem poeira, gordura, graxa, sabão ou bolor antes de qualquer aplicação;

Diluir a tinta em água potável, conforme fabricante;

Aplicar duas demãos de tinta com rolo ou trincha. Respeitar o intervalo de tempo entre as duas aplicações.

Informações complementares:

Adotaram-se as tintas classificadas como Premium, uma vez que, devido ao seu poder de cobertura e necessidade de um número menor de demãos, torna mais econômico o serviço de pintura que as demais. Sendo assim, esse nível de desempenho não se aplica para as tintas econômica e Standard.

Local de aplicação: Ver quadro de acabamentos.

28.3. APLICAÇÃO MANUAL DE PINTURA COM TINTA LÁTEX ACRÍLICA EM PAREDES, DUAS DEMÃOS. AF_06/2014

Características:

Tinta acrílica Premium, cor branco fosco – tinta à base de dispersão aquosa de copolímero estireno acrílico, fosca, linha Premium.

Execução:

Considera-se a aplicação de uma camada de retoque, além das duas demãos;
Observar a superfície: deve estar limpa, seca, sem poeira, gordura, graxa, sabão ou bolor antes de qualquer aplicação;

Diluir a tinta em água potável, conforme fabricante;

Aplicar duas demãos de tinta com rolo ou trincha. Respeitar o intervalo de tempo entre as duas aplicações.

Informações complementares:

Adotaram-se as tintas classificadas como Premium, uma vez que, devido ao seu poder de cobertura e necessidade de um número menor de demãos, torna mais econômico o serviço de pintura que as demais. Sendo assim, esse nível de desempenho não se aplica para as tintas econômica e Standard.

Local de aplicação: Ver quadro de acabamentos.

TETO

28.4. APLICAÇÃO DE FUNDO SELADOR ACRÍLICO EM TETO, UMA DEMÃO.

AF_06/2014

Características: Selador acrílico paredes internas e externas – resina à base de dispersão aquosa de copolímero estireno acrílico utilizado para uniformizar a absorção e selar as superfícies internas como alvenaria, reboco, concreto e gesso.

Execução:

Observar a superfície: deve estar limpa, seca, sem poeira, gordura, graxa, sabão ou bolor antes de qualquer aplicação;

Diluir o selador em água potável, conforme fabricante;

Aplicar uma demão de fundo selador com rolo ou trincha.

Local de aplicação: Ver quadro de acabamentos.

Cor: Conforme projeto arquitetônico.

28.5. APLICAÇÃO E LIXAMENTO DE MASSA ACRÍLICA EM TETO, UMA DEMÃO.

AF_06/2014

Características:

Massa corrida PVA para paredes internas – massa niveladora monocomponente à base de dispersão aquosa, para uso interno e externo, em conformidade à NBR 15348:2006;

Lixa em folha para parede ou madeira, número 120 (cor vermelha).

Execução:

Observar a superfície: deve estar limpa, seca, sem poeira, gordura, graxa, sabão ou bolor antes de qualquer aplicação;

Se necessário, amolecer o produto em água potável, conforme fabricante.

Aplicar em camadas finas com espátula ou desempenadeira até obter o nivelamento desejado.

Aguardar a secagem final para efetuar o lixamento final e remoção do pó.

Informações complementares:

Caso haja opção pelo insumo INX 4056 – Massa acrílica p/ paredes interior/exterior, deve ser considerado o coeficiente de 0,1639 gl.

Local de aplicação: Ver quadro de acabamentos.

28.6. APLICAÇÃO E LIXAMENTO DE MASSA LÁTEX EM TETO, UMA DEMÃO.

AF_06/2014

Características:

Massa corrida PVA para paredes internas – massa niveladora monocomponente à base de dispersão aquosa, para uso interno e externo, em conformidade à NBR 15348:2006;

Lixa em folha para parede ou madeira, número 120 (cor vermelha).

Execução:

Observar a superfície: deve estar limpa, seca, sem poeira, gordura, graxa, sabão ou bolor antes de qualquer aplicação;

Se necessário, amolecer o produto em água potável, conforme fabricante.

Aplicar em camadas finas com espátula ou desempenadeira até obter o nivelamento desejado.

Aguardar a secagem final para efetuar o lixamento final e remoção do pó.

Informações complementares:

Caso haja opção pelo insumo INX 4056 – Massa acrílica p/ paredes interior/exterior, deve ser considerado o coeficiente de 0,1639 gl.

Local de aplicação: Ver quadro de acabamentos.

29. MOVIMENTO DE TERRA

30. FUNDAÇÃO

31. IMPERMEABILIZAÇÃO

32. ESCADA E RAMPA

33. REVESTIMENTO PISCINA RAMPA E ESCADA

PAREDE

33.1. CHAPISCO APLICADO EM ALVENARIA (SEM PRESENÇA DE VÃOS) E ESTRUTURAS DE CONCRETO DE FACHADA, COM ROLO PARA TEXTURA ACRÍLICA. ARGAMASSA TRAÇO 1:4 E EMULSÃO POLIMÉRICA (ADESIVO) COM PREPARO EM BETONEIRA 400L. AF_10/2022

Antes de começar a aplicação, a superfície da base deve estar limpa livre e irregularidades, incrustações metálicas, poeira, graxas ou óleos); - Umedecer a base para evitar ressecamento da argamassa; -Com a argamassa preparada conforme especificado pelo projetista, aplicar com colher de pedreiro vigorosamente, formando uma camada uniforme de espessura de 3 a 5 mm.

33.2. IMPERMEABILIZAÇÃO DE PAREDES COM ARGAMASSA DE CIMENTO E AREIA, COM ADITIVO IMPERMEABILIZANTE, E = 2CM. AF_06/2018

Chapiscar a superfície a ser impermeabilizada para aumentar a aderência da camada de argamassa; Lançar a argamassa com aditivo impermeabilizante sobre o chapisco, utilizando colher de pedreiro, com energia suficiente para garantir a aderência; Nivelar com sarrafo de madeira, de forma a resultar numa espessura de 2 cm.

33.3. REVESTIMENTO CERÂMICO PARA PAREDES EXTERNAS EM PASTILHAS DE PORCELANA 2,5 X 2,5 CM (PLACAS DE 30 X 30 CM), ALINHADAS A PRUMO, APLICADO EM PANOS SEM VÃOS. AF_10/2014

Aplicar e estender a argamassa de assentamento, sobre base totalmente limpa, seca e curada, com o lado liso da desempenadeira, formando camada uniforme de 3 mm a 4 mm sobre área, tal que facilite a colocação das placas e possibilite respeitar o tempo de abertura, de acordo com as condições atmosféricas e o tipo de argamassa utilizada; - Aplicar o lado denteado da desempenadeira sobre a camada de argamassa formando sulcos; Aplicar camada de argamassa colante no tardo das peças; Assentar as placas, comprimindo manualmente ou aplicando pequenos impactos com martelo de borracha. A espessura de juntas especificada para o tipo de cerâmica deverá ser observada, podendo ser obtida empregando-se espaçadores previamente gabaritados; Logo após o assentamento, rejuntar com a mesma argamassa colante, com auxílio de desempenadeira de borracha em movimentos contínuos de vai e vem; Limpar a área com pano umedecido.

33.4. FORNECIMENTO E INSTALAÇÃO DE PISO ANTIDERRAPANTE 45X45 CM

33.5. PISO EM GRANITO APLICADO EM CALÇADAS OU PISOS EXTERNOS. AF_05/2020

Adicionar um pouco da água na betoneira e ligá-la; Lançar o agregado e o cimento conformedosaagemindicadaeadicionaraáguarestanteaospoucosatéseobter uma mistura homogênea e livre de grumos; Respeitar o tempo mínimo de batida indicado pela norma e/ou pelo fabricante da betoneira; Sobre contrapiso limpo, nivelado e com acabamento rugoso, definir os pontos de nível e assentar as juntas plásticas com a própria argamassa do piso, formando painéis de 1,20 x 1,20 m; Lançar a argamassa de granilite e sarrafejar com régua metálica; Após a cura, realizar os dois primeiros polimentos mecânicos (polimentos iniciais); Aplicar a lixadeira para dar acabamento aos cantos; Realizar o estucamento com cimento branco e água, formando uma nata; Executar um novo polimento mecânico (polimento intermediário); Efetuar o polimento mecânico final; Aplicar a lixadeira para dar acabamento aos cantos; Lavar o piso granilite; Por fim, aplicar o acabamento, isto é, duas demãos de selador e uma de cera.

34. ESQUADRIAS

GUARDA CORPO

34.1. GUARDA-CORPO EM AÇO INOX COM CORRIÇÃO DUPLO, FIXADO NO CHÃO - D= 1.1/2" - FORNECIMENTO E INSTALAÇÃO

Conferir medidas na obra; Cortar e perfurar as peças, conforme projeto; Lixar perfeitamente todas as linhas de cortes e perfuração executadas nos perfis e chapas, eliminando todas as rebarbas; Fixar o montante vertical no substrato de concreto através de chumbadores mecânicos, com profundidade mínima de 90 mm, e respeitando a distância mínima de 5cm da borda do concreto; Soldar as peças horizontais do gradil e, em seguida todas as verticais, conforme projeto; Soldar a travessa superior aos montantes, conforme projeto, e realizar as emendas, se necessário; Lixar os pontos de solda, eliminando os excessos.

34.2. CORRIMÃO SIMPLES EM AÇO INOX , FIXADO NA PAREDE - D= 1.1/2" - FORNECIMENTO E INSTALAÇÃO

Conferir medidas na obra; Fazer as marcações nas paredes e fixar os suportes utilizando os parafusos com bucha de nylon; Cortar e perfurar o corrimão, conforme projeto; Lixar as linhas de corte e perfuração, eliminando as rebarbas; - Soldar o corrimão sobre os suportes; Soldar as emendas entre os trechos de corrimão; Lixar perfeitamente as soldas, retirando o excesso; As extremidades dos corrimãos devem ser finalizadas em curva, sem emenda e avançando 30 cm em relação ao início e ao término da escada ou da rampa.

35. SERVIÇOS COMPLEMENTARES

35.1. LETRA DE AÇO INOX NO22 ALT=20CM FORNECIMENTO E COLOCACAO

35.2. PLACA DE INAUGURAÇÃO EM ALUMÍNIO 0,40 X 0,60 M - FORNCIMENTO E COLOCAÇÃO

Posicionar as peças, nivelar e marcar os pontos para furação; Posicionar e parafusar a coluna; Posicionar o tanque sobre a coluna, parafusando nos locais marcados; Rejuntar utilizando argamassa industrializada de rejuntamento.

35.3. FORNECIMENTO E INSTALAÇÃO DE BANCADA DE GRANITO POLIDO TIPO ANDORINHA

Características:

Granito para bancada, polido, tipo andorinha/ quartz/ castelo/ corumba ou outros equivalentes da região, e= *2,5* cm

35.4. SUPORTE MÃO FRANCESA EM AÇO, ABAS IGUAIS 40 CM, CAPACIDADE MINIMA 70 KG, BRANCO - FORNECIMENTO E INSTALAÇÃO. AF_01/2020

35.5. LIMPEZA FINAL (VARRIÇÃO E REMOÇÃO DE ENTULHOS)

Execução:

Varrer toda a área de contrapiso com vassoura de cerdas rígidas.

Retirar todos os entulhos da obra.

Os resíduos deverão ser descartados em local apropriado e credenciado junto aos órgãos municipais.

35.6. LIMPEZA DE SUPERFÍCIE COM JATO DE ALTA PRESSÃO. AF_04/2019

Execução:

Jatear a água na superfície, empurrando as sujeiras para o ponto de escoamento;

Retirar o excesso de água do piso com rodo.

NOTAS E OBSERVAÇÕES

- a) Todas as informações necessárias para sanar possíveis dúvidas estão descritas neste memorial e nas pranchas dos projetos;
- b) Caso haja dúvidas na execução das instalações e as mesmas não forem sanadas após a leitura deste memorial, o proprietário poderá entrar em contato com o autor dos projetos;
- c) Quaisquer alterações nos projetos deverão ter a autorização do autor dos mesmos.

Cuiabá, 29 de maio de 2023.

JÚLIA GONÇALVES MENDONÇA
Arquiteta e Urbanista
CAU A242426-6