

MEMORIAL DESCRITIVO E ESPECIFICAÇÕES TÉCNICAS

PROJETO DE INSTALAÇÕES TELEFONICAS

OBRA: UNIDADE DESCENTRALIZADA DE REABILITAÇÃO

MUNICÍPIO: SANTO ANTONIO DO LESTE/MT

LOCAL / DATA: CUIABÁ – MT / ABRIL / 2023

INFORMAÇÕES GERAIS

Pretendente/Consumidor: MUNICÍPIO SANTO ANTÔNIO DO LESTE

Obra.....: UNIDADE DESCENTRALIZADA DE REABILITAÇÃO

Localidade: AV. GRAMADOS COM ESQUINA COM A RUA DAS FLORES

Data: ABRIL / 2023

Descrição do Projeto: **O presente memorial descritivo tem por objetivo fixar normas específicas para a Instalação de telefonia e dados para atender a Unidade Descentralizada de Reabilitação de Santo Antônio do Leste, localizado no Município de Santo Antônio do Leste – MT.**

CONSIDERAÇÕES INICIAIS

O presente memorial descritivo de procedimentos estabelece as condições técnicas mínimas a serem obedecidas na execução das obras e serviços acima citados, fixando, portanto, os parâmetros mínimos a serem atendidos para materiais, serviços e equipamentos, seguindo as normas técnicas da **ABNT** e constituirão parte integrante dos contratos de obras e serviços. A planilha orçamentária descreve os quantitativos, como também valores em consonância com os projetos básicos fornecidos.

CRITÉRIO DE SIMILARIDADE

Todos os materiais a serem empregados na execução dos serviços deverão ser comprovadamente de boa qualidade e satisfazer rigorosamente as especificações a seguir. Todos os serviços serão executados em completa obediência aos princípios de boa técnica, devendo, ainda, satisfazer rigorosamente às Normas Brasileiras.

INTERPRETAÇÃO DE DOCUMENTOS FORNECIDOS DOCUMENTOS DA OBRA

No caso de divergências de interpretação entre documentos fornecidos, será obedecida a seguinte ordem de prioridade:

- Em caso de divergências entre esta especificação, a planilha orçamentária e os desenhos/projetos fornecidos, consulte à CENTRAL DE PROJETOS AMM;
- Em caso de divergência entre os projetos de datas diferentes, prevalecerão sempre os mais recentes;
- As cotas dos desenhos prevalecem sobre o desenho (escala);

INSTALAÇÕES TELEFONICAS

1. INTRODUÇÃO

O presente memorial tem por finalidade descrever os serviços para a execução da **INSTALAÇÕES TELEFONICAS para atender a Unidade Descentralizada de Reabilitação de Santo Antônio do Leste, localizado no Município de Santo Antônio do Leste – MT.**

Todos os serviços deverão ser executados de acordo com o projeto de Telefonia e as especificações de materiais que fazem parte integrante do Memorial Descritivo em conformidade com a planilha orçamentária.

Todos os serviços devem ser feitos por pessoal especializado e habilitado, de modo a atender as Normas Técnicas da ABNT, relativas à execução dos serviços.

Ficará a critério da fiscalização, impugnar parcial ou totalmente qualquer trabalho que esteja em desacordo com o proposto nas normas, como também as especificações de material e do projeto em questão conforme seja o caso.

Toda e qualquer alteração do projeto durante a obra deverá ser feita mediante consulta prévia da fiscalização.

Todos os serviços das instalações do projeto de SPDA devem obedecer aos passos descritos neste memorial.

2. OBJETIVO

O projeto das instalações telefônicas, juntamente com este memorial descritivo tem como objetivo definir e disciplinar a instalação do Sistema de Cabeamento Estruturado, de modo a possibilitar a transmissão de sinais de dados, voz e imagem nos ambientes das edificações, incluindo a entrada de alimentação telefônica, localização dos componentes, características técnicas dos equipamentos do sistema, bem como as indicações necessárias à execução das instalações.

3. NORMAS E DETERMINAÇÕES

Na elaboração do projeto foram observadas as normas, código e práticas complementares aplicáveis ao serviço em pauta, em especial as normas técnicas vigentes preconizadas pela ABNT.

4. INFRAESTRUTURA PROJETADA

O cabeamento estruturado consiste num sistema que deve suportar o tráfego de dados, voz e imagem para tecnologias atuais e futuras. Entre as diversas vantagens deste sistema podemos citar as seguintes:

- **Conformidade com Normas:** As normas determinam parâmetros, onde a necessidade mais restritiva é considerada para todo o sistema. Desta forma a infra-estrutura fica preparada para

atender às aplicações atuais e futuras. Isso não ocorre quando há projetos distintos, por exemplo, telefonia e dados têm cabos e componentes com especificações diferentes.

- **Flexibilidade:** No sistema de cabeamento estruturado deve haver pelo menos um ponto duplo de telecomunicações (para dados ou voz) em cada área de trabalho, isto permite uma melhor adaptação a mudanças de layout inesperadas. O mesmo ponto pode ser habilitado para telefonia ou para lógica de acordo com a circunstância.
- **Modularidade:** O padrão de tomadas, portas dos painéis de distribuição e cordões dos equipamentos são projetados para diversas aplicações, tornando o sistema modular. Por exemplo, não é necessária a troca de uma tomada em um ponto que estava sendo utilizado para telefonia para passar a usá-lo como ponto de lógica. No mesmo painel pode ser conectado um cordão do sistema de telefonia como um de lógica.

Na maioria das vezes a instalação não exige ferramentas diferentes para os diversos sistemas. Todas as interligações podem ser testadas utilizando-se apenas um método e equipamento padrão.

5. ALIMENTADOR TELEFONICO

Para alimentar a estrutura projetada para a UDR, considerou-se que a concessionária de telefonia contratada pelo município entregaria o cabo do alimentador telefônico junto ao padrão de entrada. O alimentador telefônico interno (Cabo CTP – APL – 50, 10 pares), seguirá a partir do ponto de entrega subterrâneo, abrigado em eletroduto PEAD de 1.1/2” até a caixa de telefonia (conforme projeto). Sempre que forem necessárias emendas neste cabo estas deverão ser realizadas com conectores lineares tipo 101-E. A emenda deve ser realizada em caixa de passagem.

6. EQUIPAMENTOS

6.1. Quadro de Telefonia - DG

Manter o QDGT existente.

6.2 RACK

Para possibilitar a conexão dos cabos das tomadas de saída até os equipamentos ativos (dados) e equipamentos de telefone (voz), foi projetado um distribuidor (rack) que será instalado na parede.

A função destes distribuidores é interligar o Cabeamento horizontal ao equipamento ativo (SWICTH) habilitando todos os pontos de saída de dados e também aos equipamentos de voz.

O painel distribuidor (painel instalado dentro do rack) é do tipo "Patch Panel" Cat 6 descarregado com 24 portas RJ 45.

No Cabeamento horizontal, os cabos vindos das tomadas devem chegar nas portas traseiras dos patch panels. Tais cabos serão arrumados formando um feixe, o qual deverá ser fixado à estrutura suporte.

O rack será constituído por um patch panel de 24 portas, régua de tomadas, etc. Em cada porta dos Patch panel deverão ser colocadas plaquetas de identificação do cabo com o seu respectivo número (conforme marcação da sua respectiva estação de trabalho).

No racks deve ser instalado conjuntos de organizadores de cabos e régua de anéis guia, para arranjo e coordenação dos cabos e cordões.

Serão instalados dois racks na edificação, um rack no bloco administrativo que atenderá os pontos daqueles ambientes e também alimentará um segundo rack localizado na sala de informática que atenderá exclusivamente aquela sala.

Os racks deverão ter as seguintes características:

- Mini rack de parede 19" composto de quatro colunas verticais com perfis em "U", tampas laterais, no fundo e porta de acesso com chave. Possui também teto em chapa de aço e base de sustentação com colunas que servem como passa cabos verticais. Deve possuir kit de ventilação de dois ventiladores;
- Largura compatível com padrão IEC 19";
- 20U.

6.3 Cabos de Rede

Conforme premissa adotada, o cabeamento horizontal será lançado em eletrocalhas e eletrodutos galvanizados fixados a laje derivando nos diversos pontos marcados (nas áreas de trabalhos).

Cabo de 4 pares trançado compostos por condutores sólidos de cobre nú, 24 AWG, isolado em polietileno de alta densidade. Capa externa em PVC não propagante a chama.

Compatibilidade total com as normas ANSI/TIA-568-C.2 e ISO/IEC 11801, categoria 5e, para cabeamento horizontal ou secundário entre os painéis de distribuição e os conectores da área de trabalho.

Nos vários setores do prédio serão distribuídas tomadas RJ 45 interligadas até o painel distribuidor (Patch panel) localizados no interior do rack.

6.4 Conectores RJ45 CAT 6 (Fêmea)

Conector RJ45 8P/8C acoplado a um sistema de terminação IDC 110 ou similar para instalação em espelhos nas áreas de trabalho e painéis de conexão. Compatibilidade total com a norma ANSI/TIA/EIA 568C.2-1, categoria 5e para conectores fêmea RJ45, instalados no quadro de telefonia, com no mínimo 8 conectores.

6.5 Tomadas RJ45 CAT 6 (Fêmea)

Os pontos de saída junto aos postos de trabalho terão tomadas modulares (Keystone jack, tomada de telecomunicação, conector RJ-45 ou simplesmente conector fêmea) padrão RJ45.

As tomadas deverão obedecer os requisitos da norma ANSI/TIA/EIA-568B.2 (Balanced Twisted Pair Cabling Components), para cabeamento horizontal ou secundário, uso interno, em ponto de acesso na área de trabalho para tomadas de serviços em sistemas de cabeamento estruturado para categoria 5e.

A conexão de cada terminal (estação) à tomada RJ 45 deverá ser executada com a utilização de cabos com uso de plugues macho RJ 45 nas extremidades. Estes cabos (Patch cord) devem ser executados pelo fabricante dos produtos de Cabeamento.

Todas as tomadas deverão ser identificadas por etiquetas adequadas, em acrílico ou com proteção plástica para não permitir seu descoramento, em coerência com sua ligação.

6.6 Bloco M10

Utilizado dentro do quadro de telefonia para interligar cabos externos com os cabos internos da telefonia.

6.7 Tomada em barra 2P+T – 10A de sobrepor

Régua com 6 tomadas 2P+T 10A-250V, instalada no RACK para alimentar equipamentos ali instalados.

6.8 Path Cord

Cabo confeccionado com cabo de par-trançado flexível, categoria 5e (U/UTP) com dois plugs RJ45 montados nas extremidades; utilizado para a interconexão de dispositivos eletrônicos na Área de Trabalho ou para interconexão dentro dos racks (patch cord).

6.9 SWITCH

Switch com 24 portas de 10/100/1000mbps e capacidade de routing/switching de 10 Gbps. suporte aos protocolos IEEE 802.3 10base-t, IEEE 802.3u 100BASE-TW e IEEE 802.3ab 1000BASE-T. Será instalado dentro do quadro de telefonia.

6.10 Patch Panel 24P descarregado

- Painel de conexão modular com 48 conectores RJ45, dimensões para instalação no padrão 19 polegadas e altura útil de uma UA. Compatibilidade total com ANSI/TIA/EIA-568B.2 categoria 6. Utilizado para a terminação de cabos UTP rígidos ou flexíveis nos Armários de Telecomunicações.
- Apresenta largura de 19", conforme requisitos da norma ANSI/TIA/EIA-310D.

6.11 Voice Panel 30 Portas

- Painel para terminação de telefonia com 30 (trinta) portas (Voice Panel), equipado com conectores frontais tipo RJ45 fêmea;
- Permite a conexão de até dois pares por porta, portanto, compatível com sistemas de telefonia a quatro fios (Terminais Inteligentes – TI);
- A conexão traseira é do tipo engate rápido, equipada por terminais IDC (Insulation Displacement Connection);

- Compatível para instalação em armários de telecomunicações padrão 19 polegadas, ocupando apenas 1U (44,45mm) de altura;
- Também possui bandeja traseira para suporte dos cabos telefônicos e terminal para vinculação de aterramento;

6.12 Calha de Tomadas

Esta deve ter as seguintes características:

- Tipo: Horizontal;
- Montagem: no rack;
- Ocupação: 1U de altura;
- Número de tomadas: 6 unidades – 2P+T – 10A

7 OBSERVAÇÕES COMPLEMENTARES

7.1 TERMINAÇÕES DOS PAINÉIS E PONTOS DE TELECOMUNICAÇÕES

Para os cabos de par-trançado, o padrão de codificação de cores dos pares e os pinos dos conectores RJ-45 8 vias adotado será o T568A conforme indica a tabela abaixo.

Pino do conector RJ-45	Cor da capa do fio	Par da T568A
1	Branco/verde	3
2	Verde	3
3	Branco/laranja	2
4	Azul	1
5	Branco/azul	1
6	Laranja	2
7	Branco/marrom	4
8	Marrom	4

Codificação de pares conforme T568A

Para o conector RJ-45 fêmea ("tomada") a distribuição dos pinos é idêntica para qualquer fabricante, conforme ilustra a figura 1. Já o local da terminação isto é, o ponto onde os fios do cabo UTP são interligados ao produto, geralmente é implementado através de um conector IDC 110, cuja disposição é dependente do fabricante. Nesses casos, deve-se observar atentamente o manual de instalação ou as legendas existentes no produto.



Figura 1 - Identificação dos pares de uma tomada RJ45 e de um conector IDC 110

Nos casos onde essa terminação é provida pelo sistema IDC 110 ou Krone, faz-se necessária a utilização de uma ferramenta de inserção e corte específica (*punch down impact tool*). Outros sistemas existentes podem requerer ferramentas ou dispositivos proprietários que devem ser adquiridos em conjunto com os produtos.

Para a retirada da capa externa dos cabos UTP e alguns cabos ópticos existem ferramentas especiais (*stripping tools*) que possuem a abertura específica para o diâmetro dos cabos que mantém a capa dos pares internos preservados

Na terminação dos cabos, para assegurar o desempenho de transmissão categoria 5e, deve-se manter o cabo com os pares trançados. Assegure-se de que não mais de 13 mm dos pares sejam destrançados nos pontos de terminação (painel de conexão e tomada de parede). Deve-se preservar o passo da trança idêntico ao do fabricante para manter as características originais e, dessa forma, manter sua compatibilidade elétrica que assegure o desempenho requerido.

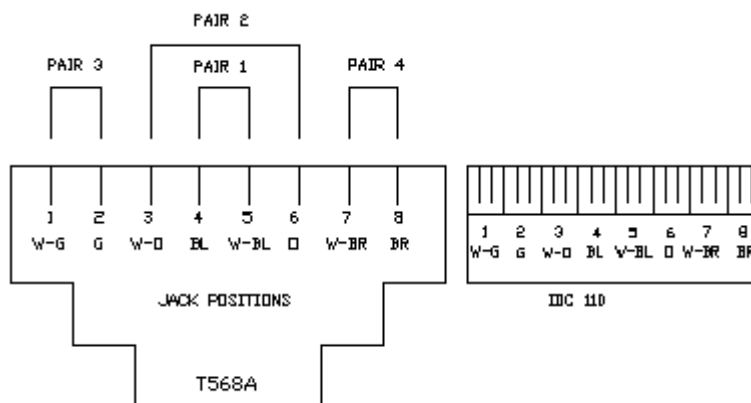
7.2 IDENTIFICAÇÃO DOS PONTOS DE UMA REDE LOCAL

A identificação dos componentes da rede local é obrigatória para os componentes passivos e ativos. Esta identificação é válida para qualquer componente do sistema, independente do meio físico.

As etiquetas de identificação a serem instaladas junto aos componentes deverão ser legíveis (executadas em impressora), duradouras (não descolar ou desprender facilmente) e práticas (facilitar a manutenção).

Os cabos de manobra utilizados junto aos painéis de conexão devem ter uma identificação numérica seqüencial nas duas pontas para facilitar a identificação das extremidades, visto que após a montagem nos organizadores de cabos verticais e horizontais, qualquer movimentação dos cabos em procedimentos de manutenção ou reconfiguração poderá demandar tempo para a identificação das duas pontas.

Para os diversos tipos de cabo, o sistema de identificação deverá utilizar um dos seguintes mecanismos de gravação:

- marcadores plásticos tipo Helaclip, Ovalgrip, Helaflex da Hellermann;
- gravação por meio de canetas;
- etiquetas adesivas especiais para cabeamento.

8 RECOMENDAÇÕES PARA EXECUÇÃO

8.1 INFRAESTRUTURA – Eletrodutos galvanizados, eletrodutos metálicos flexíveis, eletroduto PEAD, caixas de passagem

- A instalação deverá atender ao manual de montagem fornecido pelo fabricante e deverá ser executada por empresa especializada;
 - Os eletrodutos deverão ser cortados perpendicularmente ao seu eixo longitudinal, conforme disposição da NBR;
 - Para o dobramento não serão permitidos, em uma única curva, ângulos maiores que 90°, conforme NBR 5410. O número de curvas entre duas caixas não poderá ser superior a 3 de 90° ou equivalente a 270°, conforme disposição da NBR;
 - Deverão ser instalados com cuidado, de modo a se evitar morsas que reduzam os seus diâmetros ou secções, quando cortados a serra, terão suas bordas limitadas para remover as rebarbas. As emendas serão feitas com conexões adequadas;
 - As ligações dos eletrodutos com a caixa de passagem serão feitas com arruelas pelo lado externo e bucha pelo lado ;
 - Após a instalação dos eletrodutos, eles devem ser tampados, nas caixas, com papelão ou estopa;
 - As caixas e condutes deverão ser fixadas de modo firme e permanente nas paredes, presas a pontos dos condutos por meio de arruelas de fixação e buchas apropriadas, de modo a obter uma ligação perfeita e de boa condutibilidade entre todos os condutos e respectivas caixa;

8.2 MATERIAIS TELEFONICOS – Cabos e pontos de lógica

- A instalação deverá atender ao manual de montagem fornecido pelo fabricante e deverá ser executada por empresa especializada;
 - Antes da enfição dos cabos, deve-se passar uma bucha de estopa através dos eletrodutos, para se retirar à umidade e outra qualquer sujeira.
 - Os cabos somente deverão ser enfiados após estar totalmente concluída a estrutura física das instalações telefônicas.
 - No caso dos condutores serem puxados por método mecânicos, não deverão ser submetidos à tração maior que a permitida pelo fabricante do cabo, responsabilizando-se a instaladora/montadora pelos eventuais danos às características físicas e/ou elétricas do condutor;

8.3 RECOMENDAÇÕES GERAIS

- A empresa responsável pela obra/instaladora não deve prevalecer-se de qualquer erro involuntário, ou de qualquer omissão eventualmente existente para eximir-se de suas responsabilidades. Esta deverá realizar as suas instalações com base nas Normas prescritas pela Associação Brasileira de Normas Técnicas;
- A empresa responsável pela obra/instaladora será responsável pelo registro das modificações de projetos realizados em obra (“as built”);
- Todos os equipamentos e materiais deverão ser novos, de primeira utilização e todos os equipamentos metálicos deverão receber proteção contra corrosão;
- A aquisição dos equipamentos e materiais deverá ser efetuada junto a fornecedores tradicionais, dando-se preferência aos que tenham fabricação em série, de modo a facilitar a reposição de peças e componentes;
- Toda a instalação deverá ser executada com esmero e bom acabamento, com todos os condutos cuidadosamente instalados, formando um conjunto físico de boa aparência.

NOTAS E OBSERVAÇÕES

- Todas as informações necessárias para sanar possíveis dúvidas estão descritas neste memorial e nas pranchas dos projetos;
- Caso haja dúvidas na execução das instalações e as mesmas não forem sanas após a leitura deste memorial, o proprietário poderá entrar em contato com o autor dos projetos;
- Quaisquer alterações nos projetos deverão ter a autorização do autor dos mesmos.

Cuiabá, 27de abril de 2023.

Fábio Lopes de Araújo
Engenheiro Eletricista
CREA – 1200573099