



PROCESSO ADMINISTRATIVO Nº 052/2022

DA: SECRETARIA MUNICIPAL DE OBRAS E SERVIÇOS PÚBLICOS  
PARA: COORDENADORIA DE CONTABILIDADE E ORÇAMENTO - SECRETARIA  
MUNICIPAL DE ECONOMIA E FINANÇAS

Considerando a necessidade de Abertura de Processo Administrativo de licitação para contratação de empresa para construção do canteiro da av. Brasil, localizada neste Município conforme solicitação, projeto de execução e planilha orçamentária em anexo elaborada pelo setor de engenharia desta prefeitura, solicitamos a Vossa Senhoria, através do Departamento de Contabilidade, informação através de Certidão se existe rubrica orçamentária e por qual (is) dotação (ões) orçamentária(s) que ocorrerá(ao) a(s) possíveis despesa(s) correspondente (s) à referida solicitação

Santo Antônio do Leste - MT, 18 de abril de 2022

**EDEMAR MENEGASSI**  
Secretário Municipal de Viação Obras  
e Serviços Públicos  
Portaria nº 005/2022 de 18/04/2022



ESTADO DE MATO GROSSO  
PREFEITURA MUNICIPAL DE SANTO ANTONIO DO LESTE  
CNPJ: 04.217.362/0001-90

ASSINADO  
RUBRICADO

**PORTARIA Nº. 005/2021.**  
**DE: 01 DE JANEIRO DE 2021.**

**JOSE ARIMATEIA VIEIRA ALVES**, Prefeito Municipal de Santo Antonio do Leste, Estado de Mato Grosso, no uso de suas atribuições legais.

**RESOLVE;**

**Artigo 1º** - NOMEIA o Sr. **EDEMAR MENEGATTI** para responder pelo cargo de **SECRETÁRIO DE VIAÇÃO, OBRAS E SERVIÇOS PÚBLICOS** desta Prefeitura, conforme Lei Municipal nº 808/2020 de 13 de outubro 2020.

**Artigo 2º** - Determinar a Secretaria Municipal de Administração e Planejamento que tome as providências necessárias para a execução desta portaria.

**Artigo 3º** - Esta Portaria entra em vigor na data de sua publicação.

**Artigo 4º** - Revogam – se as disposições em contrário.

**REGISTRA-SE**

**PUBLICA-SE**

**CUMRA-SE.**

**GABINETE DO PREFEITO**  
**EM: 01 DE JANEIRO DE 2021**

**JOSE ARIMATEIA VIEIRA ALVES**  
**PREFEITO MUNICIPAL**

Registrada na secretaria de Administração e Planejamento e Publicada por afixação em local de costume, conforme na legislação em vigor.

Registrada na secretaria de Administração e Planejamento e Publicadas por afixação em local de costume, conforme na legislação em vigor.

**PREFEITURA/RECURSOS HUMANOS  
PORTARIA Nº. 003/2021.**

**DE: 01 DE JANEIRO DE 2021.**

**JOSE ARIMATEIA VIEIRA ALVES**, Prefeito Municipal de Santo Antônio do Leste, Estado de Mato Grosso, no uso de suas atribuições legais.

**RESOLVE;**

**Artigo 1º - NOMEIA** o Sr. **EDER LUIZ DE CASTRO**, para responder pelo cargo de **SECRETÁRIO DE AGRICULTURA TURISMO E MEIO AMBIENTE** desta Prefeitura, conforme Lei Municipal nº 808/2020 de 13 de outubro 2020.

**Artigo 2º - Determinar** a Secretaria Municipal de Administração e Planejamento que tome as providências necessárias para a execução desta portaria.

**Artigo 3º - Esta Portaria** entra em vigor na data de sua publicação.

**Artigo 4º - Revogam – se** as disposições em contrário.

**REGISTRA-SE**

**PUBLICA-SE**

**CUMPRA-SE.**

**GABINETE DO PREFEITO**

**EM: 01 DE JANEIRO DE 2021**

**JOSE ARIMATEIA VIEIRA ALVES PREFEITO MUNICIPAL**

Registrada na secretaria de Administração e Planejamento e Publicada por afixação em local de costume, conforme na legislação em vigor.

**PREFEITURA/RECURSOS HUMANOS  
PORTARIA Nº. 002/2021.**

**DE: 01 DE JANEIRO DE 2021.**

**JOSE ARIMATEIA VIEIRA ALVES**, Prefeito Municipal de Santo Antônio do Leste, Estado de Mato Grosso, no uso de suas atribuições legais.

**RESOLVE;**

**Artigo 1º - NOMEIA** a Sr. **CLAUDILENE OLIVEIRA SANTOS**, para responder pelo cargo de **SECRETÁRIO DE EDUCAÇÃO E CULTURA** desta Prefeitura, conforme Lei Municipal nº 808/2020 de 13 de outubro 2020.

**Artigo 2º - Determinar** a Secretaria Municipal de Administração e Planejamento que tome as providências necessárias para a execução desta portaria.

**Artigo 3º - Esta Portaria** entra em vigor na data de sua publicação.

**Artigo 4º - Revogam – se** as disposições em contrário.

**REGISTRA-SE**

**PUBLICA-SE**

**CUMPRA-SE.**

**GABINETE DO PREFEITO**

**EM: 01 DE JANEIRO DE 2021**

**JOSE ARIMATEIA VIEIRA ALVES PREFEITO MUNICIPAL**

Registrada na secretaria de Administração e Planejamento e Publicada por afixação em local de costume, conforme na legislação em vigor.

**PREFEITURA/RECURSOS HUMANOS  
PORTARIA Nº. 001/2021.**

**DE: 01 DE JANEIRO DE 2021.**

**JOSE ARIMATEIA VIEIRA ALVES**, Prefeito Municipal de Santo Antônio do Leste, Estado de Mato Grosso, no uso de suas atribuições legais.

**RESOLVE:**

**Artigo 1º - NOMEIA** o Sr. **MARCOS DA SILVA ALVES** para responder pelo cargo de **SECRETÁRIO DE SAÚDE** desta Prefeitura, conforme Lei Municipal nº 808/2020 de 13 de outubro 2020.

**Artigo 2º - Determinar** a Secretaria Municipal de Administração e Planejamento que tome as providências necessárias para a execução desta portaria.

**Artigo 3º - Esta Portaria** entra em vigor na data de sua publicação.

**Artigo 4º - Revogam – se** as disposições em contrário.

**REGISTRA-SE**

**PUBLICA-SE**

**CUMPRA-SE.**

**GABINETE DO PREFEITO**

**EM: 01 DE JANEIRO DE 2021**

**JOSE ARIMATEIA VIEIRA ALVES PREFEITO MUNICIPAL**

Registrada na secretaria de Administração e Planejamento e Publicada por afixação em local de costume, conforme na legislação em vigor.

**PREFEITURA/RECURSOS HUMANOS  
PORTARIA Nº. 005/2021.**

**DE: 01 DE JANEIRO DE 2021.**

**JOSE ARIMATEIA VIEIRA ALVES**, Prefeito Municipal de Santo Antônio do Leste, Estado de Mato Grosso, no uso de suas atribuições legais.

**RESOLVE;**

**Artigo 1º - NOMEIA** o Sr. **EDEMAR MENEGASSI**, para responder pelo cargo de **SECRETÁRIO DE VIAÇÃO, OBRAS E SERVIÇOS PÚBLICOS** desta Prefeitura, conforme Lei Municipal nº 808/2020 de 13 de outubro 2020.

**Artigo 2º - Determinar** a Secretaria Municipal de Administração e Planejamento que tome as providências necessárias para a execução desta portaria.

**Artigo 3º - Esta Portaria** entra em vigor na data de sua publicação.

**Artigo 4º - Revogam – se** as disposições em contrário.

**REGISTRA-SE**

**PUBLICA-SE**

**CUMPRA-SE.**

**GABINETE DO PREFEITO**

**EM: 01 DE JANEIRO DE 2021**

**JOSE ARIMATEIA VIEIRA ALVES PREFEITO MUNICIPAL**

Registrada na secretaria de Administração e Planejamento e Publicada por afixação em local de costume, conforme na legislação em vigor.

**PREFEITURA/RECURSOS HUMANOS  
PORTARIA Nº. 006/2021.**

**DE: 01 DE JANEIRO DE 2021.**

**JOSE ARIMATEIA VIEIRA ALVES**, Prefeito Municipal de Santo Antônio do Leste, Estado de Mato Grosso, no uso de suas atribuições legais.

**RESOLVE;**

**Artigo 1º - NOMEIA** a Sr. **ROSANI MENEGASSI ALVES**, para responder pelo cargo de **SECRETÁRIO DE ASSISTÊNCIA E AÇÃO SOCIAL** desta Prefeitura, conforme Lei Municipal nº 808/2020 de 13 de outubro 2020.



GOVERNO MUNICIPAL  
**SANTO ANTONIO DO LESTE**  
Continuidade do progresso, de mãos dadas com o povo!  
Gestão 2021/2024

PROCESO Nº 052/2022  
RUB 04  
RUB 04

PROCESSO ADMINISTRATIVO Nº 052/2022

DA: **SECRETARIA DE FINANÇAS**

A: **SECRETARIA MUNICIPAL DE OBRAS E SERVIÇOS PÚBLICOS**

SENHOR SECRETÁRIO,

Objetivando atender à solicitação desta secretaria, onde nos solicita disponibilidade financeira para **contratação de empresa para construção do canteiro da av. Brasil, localizada neste Município**, conforme solicitação, projeto de execução e planilha orçamentária em anexo elaborada pelo setor de engenharia da Associação Mato-grossense dos Municípios, informo que existe rubrica orçamentaria e encaminhamento para que efetue os trâmites necessários.

Santo Antônio do Leste - MT, 26 de maio de 2022.

  
**DAVID PAULO CORREIA DA SILVA**  
SECRETÁRIO MUNICIPAL DE ECONOMIA E FINANÇAS  
PORTARIA Nº. 004/2021 DE 21/01/2021

RUB 04  
RUB 04



ESTADO DE MATO GROSSO  
PREFEITURA MUNICIPAL DE SANTO ANTONIO DO LESTE  
CNPJ: 04.217.362/0001-90

PORTARIA Nº. 004/2021.  
DE: 01 DE JANEIRO DE 2021

JOSE ARIMATEIA VIEIRA ALVES, Prefeito Municipal de Santo Antônio do Leste, Estado de Mato Grosso, no uso de suas atribuições legais.

**RESOLVE;**

**Artigo 1º - NOMEIA** o Srº. **DAVID PAULO CORREIA DA SILVA**, para responder pelo cargo de **SECRETÁRIO DE ECONOMIA E FINANÇAS** desta Prefeitura, conforme Lei Municipal nº 808/2020 de 13 de outubro de 2020.

**Artigo 2º - Determinar a Secretaria Municipal de Administração e Planejamento** que tome as providências necessárias para a execução desta portaria.

**Artigo 3º - Esta Portaria** entra em vigor na data de sua publicação.

**Artigo 4º - Revogam – se** as disposições em contrário.

**REGISTRA-SE**

**PUBLICA-SE**

**CUMPRA-SE.**

**GABINETE DO PREFEITO**  
**EM: 01 DE JANEIRO DE 2021**

**JOSE ARIMATEIA VIEIRA ALVES**  
**PREFEITO MUNICIPAL**

Registrada na secretaria de Administração e Planejamento e Publicada por afixação em local de costume, conforme na legislação em vigor.

- i) Fotocópia da Carteira de Trabalho e comprovante de inscrição no PIS/PASEP;
- j) Fotocópia legível da CNH se for o caso;
- k) Comprovante de exame de saúde física e mental (exame médico) necessário ao desempenho das funções inerentes ao cargo pretendido;
- l) Declaração negativa de acumulação de cargo público ou de condições da acumulação amparada pela Constituição Federal;
- m) Declaração de não estar cumprindo sanção por inidoneidade, aplicada por qualquer órgão público e/ou entidade da esfera federal, estadual e/ou municipal (declarado pelo próprio candidato e com firma reconhecida);
- n) Declaração, de próprio punho, de não ter sido demitido do serviço público por motivo justo, ou de não ter sido exonerado a bem do serviço público, nos últimos 05 (cinco) anos.
- o) Declaração de Bens;
- p) Comprovante de abertura de conta, em agência bancária na qual a Prefeitura de Santo Antonio do Leste mantém convênio para recebimento de créditos salariais; e
- q) Não Registrar antecedentes criminais ou estar respondendo pelos crimes contra o Patrimônio, Administração, Fé Pública, os costumes e os previstos na Lei nº 1.343 de 23/08/2006 (tráfico de entorpecentes), comprovado através de Certidão Civil e Criminal.
- r) Outros documentos que a Administração julgar necessário;

#### PREFEITURA/RECURSOS HUMANOS EDITAL DE CONVOCAÇÃO Nº 001/2021

A Prefeitura Municipal de Santo Antonio do Leste – MT, por intermédio de seu representante legal, Sr. JOSE ARIMATEIA VIEIRA ALVES – Prefeito Municipal, **CONVOCA** os (a) candidatos (a) relacionados (a) no anexo I deste Edital, aprovados (a) no Processo Seletivo Simplificado nº 004/2020, realizado em 07/07/2020, tendo o resultado sido homologado em 07/07/2020, para comparecerem nesta **COORDENADORIA DE RECURSOS HUMANOS** desta Prefeitura, no prazo de até 04 (quatro) dias nos horários de expediente (07h às 13h), munidos de todos os documentos constantes no mesmo item do Edital e relacionado no Anexo II deste edital, para tomarem posse em seus respectivos cargos.

Será considerado desistente e, portanto eliminado do processo seletivo simplificado, o(s) candidato(s) convocado(s) que não comparecer(em) na data estabelecida e munido dos documentos exigidos, podendo a Prefeitura Municipal de Santo Antonio do Leste – MT convocar o(s) candidato(s) aprovado(s), obedecida rigorosamente a ordem de classificação.

Maiores informações poderão ser obtidas junto à Coordenadoria de Recursos Humanos desta Prefeitura em horário de expediente.

Gabinete do Prefeito Municipal de Santo Antonio do Leste, ao 01 dia do mês de Janeiro de 2021.

**JOSE ARIMATEIA VIEIRA ALVES** *Prefeito Municipal*

#### ANEXO I

|    |                        |
|----|------------------------|
| Nº | TECNICO EM ENFERMAGEM  |
| 01 | LEONIR MACEDO DE SOUZA |
| 02 | LUZIA TAUFMAM          |

#### ANEXO II

##### DO EDITAL DE CONVOCAÇÃO Nº 001/2021.

1. - Para tomar posse, o candidato deverá apresentar documentação (original ou fotocópia autenticada) que comprove:

- a) Comprovante de Escolaridade/Pré-Requisitos exigidos para o cargo, apresentado em via original e fotocópia ou cópia autenticada em cartório;

- b) Comprovante de Residência;
- c) Fotocópia legível da Certidão de Nascimento ou Casamento;
- d) Fotocópia da Certidão de Nascimento dos filhos menores de 18 anos e Carteira de vacina dos filhos até 05 anos de idade (se houver);
- e) CPF dos filhos caso houver;
- f) Fotocópia do Título de eleitor e Certidão que comprove não ter sido punição política – certidão original emitida pela justiça eleitoral;
- g. Fotocópia do Certificado de Reservista, para os candidatos do sexo masculino;
- h) Fotocópia do RG e CPF do candidato e do cônjuge (se casado);
- i) Fotocópia da Carteira de Trabalho e comprovante de inscrição no PIS/PASEP;
- j) Fotocópia legível da CNH se for o caso;
- k) Comprovante de exame de saúde física e mental (exame médico) necessário ao desempenho das funções inerentes ao cargo pretendido;
- l) Declaração negativa de acumulação de cargo público ou de condições da acumulação amparada pela Constituição Federal;
- m) Declaração de não estar cumprindo sanção por inidoneidade, aplicada por qualquer órgão público e/ou entidade da esfera federal, estadual e/ou municipal (declarado pelo próprio candidato e com firma reconhecida);
- n) Declaração, de próprio punho, de não ter sido demitido do serviço público por motivo justo, ou de não ter sido exonerado a bem do serviço público, nos últimos 05 (cinco) anos.
- o) Declaração de Bens;
- p) Comprovante de abertura de conta, em agência bancária na qual a Prefeitura de Santo Antonio do Leste mantém convênio para recebimento de créditos salariais; e
- q) Não Registrar antecedentes criminais ou estar respondendo pelos crimes contra o Patrimônio, Administração, Fé Pública, os costumes e os previstos na Lei nº 1.343 de 23/08/2006 (tráfico de entorpecentes), comprovado através de Certidão Civil e Criminal.
- r) Outros documentos que a Administração julgar necessário;

#### PREFEITURA/RECURSOS HUMANOS PORTARIA Nº 004/2021.

01 DE JANEIRO DE 2021.

**JOSE ARIMATEIA VIEIRA ALVES**, Prefeito Municipal de Santo Antonio do Leste, Estado de Mato Grosso, no uso de suas atribuições legais

#### RESOLVE;

Artigo 1º - NOMEIA o Sr. **DAVID PAULO CORREIA DA SILVA**, para assumir o cargo de **SECRETÁRIO DE ECONOMIA E FINANÇAS** desta Prefeitura, conforme Lei Municipal nº 808/2020 de 13 de outubro de 2020.

Artigo 2º - Determinar a Secretaria Municipal de Administração a providenciar o que for necessário para a execução desta Portaria.

Artigo 3º - Esta Portaria entra em vigor na data de sua publicação.

Artigo 4º - Revogam – se as disposições em contrário.

**REGISTRA-SE**

**PUBLICA-SE**

**CUMpra-SE.**

**GABINETE DO PREFEITO**

**EM: 01 DE JANEIRO DE 2021**

**JOSE ARIMATEIA VIEIRA ALVES** **PREFEITO MUNICIPAL**

Registrada na secretaria de Administração e Planejamento e Publicada por afixação em local de costume, conforme na legislação em vigor.

**PREFEITURA/RECURSOS HUMANOS  
PORTARIA Nº. 003/2021.**

**DE: 01 DE JANEIRO DE 2021.**

**JOSE ARIMATEIA VIEIRA ALVES**, Prefeito Municipal de Santo Antônio do Leste, Estado de Mato Grosso, no uso de suas atribuições legais.

**RESOLVE;**

**Artigo 1º - NOMEIA** o Sr. **EDER LUIZ DE CASTRO**, para responder pelo cargo de **SECRETÁRIO DE AGRICULTURA TURISMO E MEIO AMBIENTE** desta Prefeitura, conforme Lei Municipal nº 808/2020 de 13 de outubro 2020.

**Artigo 2º - Determinar** a Secretaria Municipal de Administração e Planejamento que tome as providências necessárias para a execução desta portaria.

**Artigo 3º - Esta Portaria entra em vigor** na data de sua publicação.

**Artigo 4º - Revogam** – se as disposições em contrário.

**REGISTRA-SE**

**PUBLICA-SE**

**CUMRA-SE.**

**GABINETE DO PREFEITO**

**EM: 01 DE JANEIRO DE 2021**

**JOSE ARIMATEIA VIEIRA ALVES PREFEITO MUNICIPAL**

Registrada na secretaria de Administração e Planejamento e Publicada por afixação em local de costume, conforme na legislação em vigor.

**PREFEITURA/RECURSOS HUMANOS  
PORTARIA Nº. 002/2021.**

**DE: 01 DE JANEIRO DE 2021.**

**JOSE ARIMATEIA VIEIRA ALVES**, Prefeito Municipal de Santo Antônio do Leste, Estado de Mato Grosso, no uso de suas atribuições legais.

**RESOLVE;**

**Artigo 1º - NOMEIA** a Sr. **CLAUDILENE OLIVEIRA SANTOS**, para responder pelo cargo de **SECRETÁRIO DE EDUCAÇÃO E CULTURA** desta Prefeitura, conforme Lei Municipal nº 808/2020 de 13 de outubro 2020.

**Artigo 2º - Determinar** a Secretaria Municipal de Administração e Planejamento que tome as providências necessárias para a execução desta portaria.

**Artigo 3º - Esta Portaria entra em vigor** na data de sua publicação.

**Artigo 4º - Revogam** – se as disposições em contrário.

**REGISTRA-SE**

**PUBLICA-SE**

**CUMRA-SE.**

**GABINETE DO PREFEITO**

**EM: 01 DE JANEIRO DE 2021**

**JOSE ARIMATEIA VIEIRA ALVES PREFEITO MUNICIPAL**

Registrada na secretaria de Administração e Planejamento e Publicada por afixação em local de costume, conforme na legislação em vigor.

**PREFEITURA/RECURSOS HUMANOS  
PORTARIA Nº. 001/2021.**

**DE: 01 DE JANEIRO DE 2021.**

**JOSE ARIMATEIA VIEIRA ALVES**, Prefeito Municipal de Santo Antônio do Leste, Estado de Mato Grosso, no uso de suas atribuições legais.

**RESOLVE;**

**Artigo 1º - NOMEIA** o Sr. **MARCOS DA SILVA ALVES**, para responder pelo cargo de **SECRETÁRIO DE SAÚDE** desta Prefeitura, conforme Lei Municipal nº 808/2020 de 13 de outubro 2020.

**Artigo 2º - Determinar** a Secretaria Municipal de Administração e Planejamento que tome as providências necessárias para a execução desta portaria.

**Artigo 3º - Esta Portaria entra em vigor** na data de sua publicação.

**Artigo 4º - Revogam** – se as disposições em contrário.

**REGISTRA-SE**

**PUBLICA-SE**

**CUMRA-SE.**

**GABINETE DO PREFEITO**

**EM: 01 DE JANEIRO DE 2021**

**JOSE ARIMATEIA VIEIRA ALVES PREFEITO MUNICIPAL**

Registrada na secretaria de Administração e Planejamento e Publicada por afixação em local de costume, conforme na legislação em vigor.

**PREFEITURA/RECURSOS HUMANOS  
PORTARIA Nº. 005/2021.**

**DE: 01 DE JANEIRO DE 2021.**

**JOSE ARIMATEIA VIEIRA ALVES**, Prefeito Municipal de Santo Antônio do Leste, Estado de Mato Grosso, no uso de suas atribuições legais.

**RESOLVE;**

**Artigo 1º - NOMEIA** o Sr. **ADENAR MENEGASSI**, para responder pelo cargo de **SECRETÁRIO DE VIAÇÃO, OBRAS E SERVIÇOS** desta Prefeitura, conforme Lei Municipal nº 808/2020 de 13 de outubro 2020.

**Artigo 2º - Determinar** a Secretaria Municipal de Administração e Planejamento que tome as providências necessárias para a execução desta portaria.

**Artigo 3º - Esta Portaria entra em vigor** na data de sua publicação.

**Artigo 4º - Revogam** – se as disposições em contrário.

**REGISTRA-SE**

**PUBLICA-SE**

**CUMRA-SE.**

**GABINETE DO PREFEITO**

**EM: 01 DE JANEIRO DE 2021**

**JOSE ARIMATEIA VIEIRA ALVES PREFEITO MUNICIPAL**

Registrada na secretaria de Administração e Planejamento e Publicada por afixação em local de costume, conforme na legislação em vigor.

**PREFEITURA/RECURSOS HUMANOS  
PORTARIA Nº. 006/2021.**

**DE: 01 DE JANEIRO DE 2021.**

**JOSE ARIMATEIA VIEIRA ALVES**, Prefeito Municipal de Santo Antônio do Leste, Estado de Mato Grosso, no uso de suas atribuições legais.

**RESOLVE;**

**Artigo 1º - NOMEIA** a Sr. **ROSANI MENEGASSI ALVES**, para responder pelo cargo de **SECRETÁRIO DE ASSISTÊNCIA E AÇÃO SOCIAL** desta Prefeitura, conforme Lei Municipal nº 808/2020 de 13 de outubro 2020.



**PREFEITURA MUNICIPAL DE SANTO ANTONIO DO LESTE**

Rua "A", 367 - Jd. Santa Inês  
04.217.362/0001-90

Exercício: 2022  
Emissão: 26/05/2022

Página 1

Ao  
Ilmo(a). Sr(a). Secretario(a)

Prezado(a) Senhor(a):

Estamos através da presente, encaminhando ao Ilmo., para efeito de disponibilidade quanto a limites para processos de licitação pública. O saldo existente, apurado nesta data pela Coordenadoria de Contabilidade, da verba orçamentária abaixo destacada:

Código da Ficha : **804**

Órgão : 02 PODER EXECUTIVO

Unidade : 09 SECRETARIA MUN. VIACAO OBRAS E SERVICOS PUBLICOS

FUNÇÃO : 15 Urbanismo

SUBFUNÇÃO : 452 Serviços Urbanos

PROGRAMA : 5011 GESTÃO DE VIAÇÃO, OBRAS E SERVIÇOS URBANOS

PROJETO ATIVIDADE : 1170 Construção do Canteiro da Av. Brasil

ELEMENTO : 4.4.90.51.00 OBRAS E INSTALAÇÕES

**Fonte de Recursos : 1.2.500**

Fonte Descrição: R

Saldo Orçamentário : 1.971.014,95

Atenciosamente,

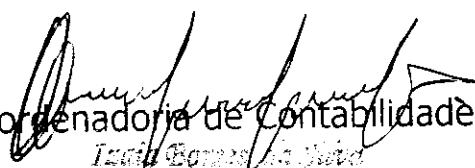
  
Coordenadoria de Contabilidade  
Izilda Borges da Silva  
CRC-MT 0000000000  
CPF: 376.351.361-20



GOVERNO MUNICIPAL  
**SANTO ANTONIO DO LESTE**  
Continuidade do progresso, de mãos dadas com o povo!  
Gestão 2021/2024

Nº 09  
RUB 04

PROCESSO ADMINISTRATIVO Nº 052/2022

DA: **SECRETARIA MUNICIPAL DE OBRAS E SERVIÇOS PUBLICOS**  
AO: **GABINETE DO PREFEITO**

EXCELENTÍSSIMO SR. PREFEITO

Solicito **autorização** de Vossa Excelência, para que o Departamento Responsável promova o procedimento administrativo de Licitação na modalidade tomada de preços para a **contratação de empresa para construção do canteiro da av. Brasil, localizada neste Município**, com a solicitação, projeto de **execução** e planilha orçamentária em anexo elaborada pelo setor de engenharia da Associação Mato-grossense dos Municípios.

Santo Antônio, do Leste - MT, 26 de maio de 2021.

**EDEMAR MENEGASSI**  
Secretário Municipal de Viação Obras  
e Serviços Públicos  
Portaria nº 005/2021 de 01/05/2021



**PREFEITURA MUNICIPAL DE SANTO ANTONIO DO LESTE**

Rua "A", 367 - Jd. Santa Inês

CNPJ : 04.217.362/0001-90

**Solicitação de Materiais / Serviços**

|                 |                         |                   |
|-----------------|-------------------------|-------------------|
| Requisição      | Responsável             | Data              |
| <b>01599/22</b> | <b>EDEMAR MENEGASSI</b> | <b>26/05/2022</b> |

Descrição

**PRESTAÇÃO DE SERVIÇO**

|                    |   |
|--------------------|---|
| Poder              | <b>PODER EXECUTIVO</b>                                  |
| Órgão              | <b>SECRETARIA MUN. VIACAO OBRAS E SERVICOS PUBLICOS</b> |
| Sector Solicitante | <b>COORDENADORIA DE VIACAO</b>                          |
| Centro de Custo    | <b>20 COORDENADORIA DE VIACAO</b>                       |
| Placa              |   |

**Observação**

CONTRATAÇÃO DE EMPRESA PARA CONSTRUÇÃO DO CANTEIRO DA AVENIDA BRASIL , LOCALIZADA NESSE MUNICIPIO .

| Item | Cód. Produto                   | Cód.TCE | Descrição do Produto  | Unidade | Qtde | Qtde Rec.  | C. Custo |
|------|--------------------------------|---------|---|---------|------|------------|----------|
|      | Descrição Detalhada do Produto |         |   |         |      | Observação |          |
| 1    | 001.034.770                    | 1       | CONTRATAÇÃO DE EMPRESA PARA CONSTRUÇÃO DO CANTEIRO DA AVENIDA BRASIL , LOCALIZADA NESSE MUNICIPIO . | SER     | 1    | 0          | 20       |

-----  
Presidente

  
-----  
Secretário

-----  
Almoxarifado

**PREFEITURA MUNICIPAL DE SANTO ANTONIO DO LESTE**

Rua "A", 367 - Jd. Santa Inês

CNPJ: 04.217.362/0001-90

Página 1 de 1

**QUADRO DE COTAÇÕES**

| COTAÇÃO    | DATA         | DESCRIÇÃO               |                  |
|------------|--------------|-------------------------|------------------|
| 01599/22   | 26/05/2022   | PRESTAÇÃO DE SERVIÇO    |                  |
| ABERTURA   | ENCERRAMENTO | CENTRO DE CUSTO         | RESPONSÁVEL      |
| 26/05/2022 | 26/05/2022   | COORDENADORIA DE VIACAO | EDEMAR MENEGASSI |

| PRODUTO              |   | UNIDADE      | QUANTIDADE   |
|----------------------|---|--------------|--------------|
| ITEM                 | DESCRIÇÃO DO PRODUTO  |              |              |
| 001.834.770          | CONTRATAÇÃO DE EMPRESA PARA CONSTRUÇÃO DO CANTEIRO DA AVENIDA | SER          | 1,00         |
| PROPOSTANTES         |   |              |              |
| CODIGO               | NOME  | VLR UNIT.    | TOTAL        |
| 21801                | MUNICIPIO DE SANTO ANTONIO DO LESTE                           | 1.791.831,77 | 1.791.831,77 |
| PROPOSTENTE VENCEDOR |   |              |              |
| 21801                | MUNICIPIO DE SANTO ANTONIO DO LESTE                           | 1.791.831,77 | 1.791.831,77 |
| PREÇO MÉDIO DO ÍTEM  |   | 1.791.831,77 | 1.791.831,77 |

| RELAÇÃO DE PROPOSTANTES PARTICIPANTES |                                     |                    |              |
|---------------------------------------|-------------------------------------|--------------------|--------------|
| CODIGO                                | PROPOSTANTES                        |                    | VALOR        |
| 21801                                 | MUNICIPIO DE SANTO ANTONIO DO LESTE | 04.217.362/0001-90 | 1.791.831,77 |

| RELAÇÃO DOS PROPOSTANTES VENCEDORES |                                     |  |              |
|-------------------------------------|-------------------------------------|--|--------------|
| CODIGO                              | PROPOSTANTES                        |  | VALOR        |
| 21801                               | MUNICIPIO DE SANTO ANTONIO DO LESTE |  | 1.791.831,77 |
| TOTAL DOS PROPOSTANTES VENCEDORES   |                                     |  | 1.791.831,77 |

Aprovado por:

Digitador (a)  
Corina Maria Alves Carrijo

F.M.S.A.L  
FLS Nº 60  
RUB 04



# ORÇAMENTO

|   |                                 | <b>ASSOCIAÇÃO MATO-GROSSENSE DOS MUNICÍPIOS</b><br>SITE: www.amm.org.br - e-mail: centraldeprojetosamm@gmail.com<br>AV. RUBENS DE MENDONÇA N° 3.920 - CEP: 78.000-070 - CUIABÁ - MT<br>FONE: (65) 2123-1200 - FAX: 2123-1251 |        | <br> |  | Ref.: Tabela de Serviços SINAPI (FEVEREIRO/2022) e/ou composições PiniTCPO<br><b>NÃO DESONERADO</b> |                         |
|--|---------------------------------|--|--------|--|--|---|-------------------------|
|  |                                 |  |        |  |  | <b>BDI</b>  | <b>20,47%</b>           |
| <b>COORDENAÇÃO DE PROJETOS</b>   |                                 |  |        |  |  |   |                         |
| <b>OBRA:</b> CONSTRUÇÃO DO CANTEIRO DA AV. BRASIL<br><b>LOCAL:</b> AVENIDA BRASIL, ENTRE BAIRRO CENTRO E NOVO CAMPO, SANTO ANTÔNIO DO LESTE - MT 78628-000 |                                 |  |        |  |  | <b>DATA:</b> 05/04/2022<br><b>LEIS SOCIAIS:</b> 114,45%   |                         |
| <b>CONSTRUÇÃO DO CANTEIRO DA AV. BRASIL</b>  |                                 |  |        |  |  |   |                         |
| 1.0  | ADMINISTRAÇÃO OBRA              |  | 3,68%  |  |  |   | 65.915,40               |
| 2.0  | SERVIÇOS INICIAIS               |  | 0,78%  |  |  |   | 13.908,29               |
| 3.0  | MOVIMENTO DE TERRA              |  | 0,14%  |  |  |   | 2.561,51                |
| 4.0  | FUNDAÇÃO                        |  | 0,07%  |  |  |   | 1.214,62                |
| 5.0  | IMPERMEABILIZAÇÃO               |  | 0,21%  |  |  |   | 3.737,56                |
| 6.0  | MOVIMENTO DE TERRA              |  | 0,05%  |  |  |   | 879,13                  |
| 7.0  | FUNDAÇÃO                        |  | 0,16%  |  |  |   | 2.815,89                |
| 8.0  | ESTRUTURA                       |  | 0,18%  |  |  |   | 3.248,22                |
| 9.0  | IMPERMEABILIZAÇÃO               |  | 0,01%  |  |  |   | 103,26                  |
| 10.0   | COBERTURAS                      |  | 0,83%  |  |  |   | 14.832,71               |
| 11.0   | MURETAS                         |  | 0,34%  |  |  |   | 6.105,14                |
| 12.0   | ALAMBRADO DOS CAMPOS            |  | 0,91%  |  |  |   | 16.226,18               |
| 13.0   | CAMPO DE GRAMASINTETICA         |  | 0,77%  |  |  |   | 13.741,25               |
| 14.0   | CAMPO DE AREIA                  |  | 0,13%  |  |  |   | 2.417,02                |
| 15.0   | ESQUADRIAS                      |  | 2,71%  |  |  |   | 48.581,82               |
| 16.0   | PISOS                           |  | 46,63% |  |  |   | 835.488,62              |
| 17.0   | INSTALAÇÕES ELÉTRICAS           |  | 1,95%  |  |  |   | 34.953,31               |
| 18.0   | PINTURAS                        |  | 4,16%  |  |  |   | 74.552,17               |
| 19.0   | PLAYGROUND                      |  | 2,79%  |  |  |   | 49.998,16               |
| 20.0   | FUNDAÇÃO PERGOLADO              |  | 0,03%  |  |  |   | 538,56                  |
| 21.0   | PERGOLADO                       |  | 0,38%  |  |  |   | 6.782,30                |
| 22.0   | URBANIZAÇÃO E SERVIÇOS EXTERNOS |  | 24,71% |  |  |   | 442.683,80              |
| 23.0   | ACESSIBILIDADE                  |  | 4,30%  |  |  |   | 77.047,26               |
| 24.0   | SERVIÇOS COMPLEMENTARES         |  | 4,10%  |  |  |   | 73.501,59               |
| <b>TOTAL GERAL</b>   |                                 |  |        |  |  | <b>100,00%</b>  | <b>R\$ 1.791.831,77</b> |

JESSYKA  
WISNIESKI  
SOUZA:00106  
264176

Assinado de forma digital por JESSYKA WISNIESKI  
SOUZA:00106264176  
Dados: 2022.04.05 10:01:22 -04'00'

*Jessyka Wisnieski Souza*  
Jessyka Wisnieski Souza  
Engenheira Civil  
CREA-MT 040.491

|  |   |   |  |  |           |           |           |
|--|---|---|--|--|-----------|-----------|-----------|
|               | <b>ASSOCIAÇÃO MATO-GROSSENSE<br/>DOS MUNICÍPIOS</b>   |   | <br><br> | Ref.: Tabela de Serviços<br>SINAPI (FEVEREIRO/2022)<br>e/ou composições PiniTCPO |           |           |           |
|  | SITE: <a href="http://www.amm.org.br">www.amm.org.br</a> - e-mail: <a href="mailto:centraldeprojetosamm@gmail.com">centraldeprojetosamm@gmail.com</a><br>AV. RUBENS DE MENDONÇA Nº 3.920 - CEP: 78.049-938 - CUIABÁ - MT<br>FONE: (65) 2123-1200 - FAX: 2123-1251 |   |  | NÃO DESONERADO   |           |           |           |
|  |   |   |  | BDI 20,47%   |           |           |           |
| <b>COORDENAÇÃO DE PROJETOS</b>   |   |   |  |  |           |           |           |
| OBRA: CONSTRUÇÃO DO CANTEIRO DA AV. BRASIL   |   |   | DATA: 05/04/2022   |  |           |           |           |
| LOCAL: AVENIDA BRASIL, ENTRE BAIRRO CENTRO E NOVO CAMPO, SANTO ANTÔNIO DO LESTE - MT 78628-000 |   |   | LEIS SOCIAIS: 114,45%  |  |           |           |           |
| <b>ORÇAMENTO</b>   |   |   |  |  |           |           |           |
| <b>CONSTRUÇÃO DO CANTEIRO DA AV. BRASIL</b>  |   |   |  |  |           |           |           |
| <b>65.915,40</b>   |   |   |  |  |           |           |           |
| 1.1  | AMM CIV 001   | ADMINISTRAÇÃO LOCAL   | UN   | 1,00   | 54.715,20 | 65.915,40 | 65.915,40 |
| <b>13.399,20</b>   |   |   |  |  |           |           |           |
| 2.1  | AMM CIV 006   | PLACA DE OBRA EM CHAPA DE AÇO GALVANIZADO   | M2   | 12,50  | 324,65    | 391,11    | 4.888,88  |
| 2.2  | 93584   | EXECUÇÃO DE DEPÓSITO EM CANTEIRO DE OBRA EM CHAPA DE MADEIRA COMPENSADA, NÃO INCLUSO MOBILIÁRIO. AF_04/2016 | M2   | 6,00   | 843,28    | 1.015,90  | 6.095,40  |
| 2.3  | AMM CIV 007   | ENTRADA PROVISÓRIA DE ENERGIA ELÉTRICA AÉREA TRIFÁSICA 40A EM POSTE MADEIRA                                 | UN   | 1,00   | 2.427,17  | 2.924,01  | 2.924,01  |

JESSYKA Assinado de forma  
 digital por JESSYKA  
 WISNIESKI WISNIESKI  
 SOUZA:00 SOUZA:001062641  
 76  
 106264176 Dados: 2022.04.05  
 10:01:40 -04'00'

  
 Jessyka Wisniewski Souza  
 Engenheira Civil  
 CREA-MT 040.491

P.M.S.A.L  
 FLS Nº 13  
 RUB 024

|  |  |   |   |
|--|--|---|---|
|               | <h2 style="margin:0;">ASSOCIAÇÃO MATO-GROSSENSE DOS MUNICÍPIOS</h2> <p style="font-size: small; margin: 5px 0;">SITE <a href="http://www.amm.org.br">www.amm.org.br</a> - e-mail: <a href="mailto:centraldeprojetosamm@gmail.com">centraldeprojetosamm@gmail.com</a><br/>       AV. RUBENS DE MENDONÇA N° 3.920 - CEP: 78.049-938 - CUIABÁ - MT<br/>       FONE: (65) 2123-1200 - FAX: 2123-1251</p> |  | Ref.: Tabela de Serviços SINAPI (FEVEREIRO/2022) e/ou composições PlniTCPO<br><br>NÃO DESONERADO<br><br><b>BDI 20,47%</b> |
| <b>COORDENAÇÃO DE PROJETOS</b>   |  |   |   |
| OBRA: CONSTRUÇÃO DO CANTEIRO DA AV. BRASIL   |  | DATA: 05/04/2022  |   |
| LOCAL: AVENIDA BRASIL, ENTRE BAIRRO CENTRO E NOVO CAMPO, SANTO ANTÔNIO DO LESTE - MT 78628-000 |  | LEIS SOCIAIS: 114,45%   |   |
| <b>ORÇAMENTO</b>   |  |   |   |
| <b>BASE PARA ALAMBRADO</b>   |  |   |   |

1.601,00

| ORÇAMENTO |        |   |    |       |        |        |          |
|-----------|--------|---|----|-------|--------|--------|----------|
| 3.1       | 96522  | ESCAVAÇÃO MANUAL PARA BLOCO DE COROAMENTO OU SAPATA (SEM ESCAVAÇÃO PARA COLOCAÇÃO DE FÓRMAS) AF_06/2017 | M3 | 15,35 | 119,60 | 144,08 | 2.212,20 |
| 3.2       | 96995  | REATERRO MANUAL APILOADO COM SOQUETE. AF_10/2017  | M3 | 4,60  | 40,36  | 48,62  | 223,65   |
| 3.3       | 101616 | PREPARO DE FUNDO DE VALA COM LARGURA MENOR QUE 1,5 M (ACERTO DO SOLO NATURAL). AF_08/2020               | M2 | 21,48 | 4,86   | 5,85   | 125,66   |
|           |        |   |    |       |        |        | 1.214,51 |

| ORÇAMENTO |        |   |    |      |        |        |          |
|-----------|--------|---|----|------|--------|--------|----------|
| 4.1       | 96526  | ESCAVAÇÃO MANUAL DE VALA PARA VIGA BALDRAME (SEM ESCAVAÇÃO PARA COLOCAÇÃO DE FÓRMAS) AF_06/2017 | M3 | 3,41 | 241,37 | 290,78 | 992,14   |
| 4.2       | 96995  | REATERRO MANUAL APILOADO COM SOQUETE. AF_10/2017  | M3 | 3,41 | 40,36  | 48,62  | 165,89   |
| 4.3       | 101616 | PREPARO DE FUNDO DE VALA COM LARGURA MENOR QUE 1,5 M (ACERTO DO SOLO NATURAL). AF_08/2020       | M2 | 9,67 | 4,86   | 5,85   | 56,59    |
|           |        |   |    |      |        |        | 3.737,06 |

|     |             |  |   |       |       |       |          |
|-----|-------------|--|---|-------|-------|-------|----------|
| 5.1 | AMM EST 001 | ESTACA A TRADO(BROCA) D=25CM C/CONCRETO FCK=15MPA+20KG ACO/M3 MOLD.IN-LOCO | M | 43,00 | 72,15 | 86,92 | 3.737,06 |
|-----|-------------|--|---|-------|-------|-------|----------|

ALOISO DE ARRUDA E SILVA  
 JUNIOR:34640576153  
 Assinado de forma digital por ALOISO DE ARRUDA E SILVA JUNIOR:34640576153  
 Dados: 2022.04.05 11:25:44 -04'00'

A. A. A. A.  
 Engº Aulo de Arruda e Silva Junior  
 CREA 06777-D - MT  
 RN 120.471.987-0  
 Fone (65) 99622-7274

|  |   |   |  |  |
|--|---|---|--|--|
|               | <b>ASSOCIAÇÃO MATO-GROSSENSE<br/>DOS MUNICÍPIOS</b> | SITE: <a href="http://www.amm.org.br">www.amm.org.br</a> - e-mail: <a href="mailto:centraldeprojetosamm@gmail.com">centraldeprojetosamm@gmail.com</a><br>AV. RUBENS DE MENDONÇA Nº 3.920 - CEP: 78.049-938 - CUIABÁ - MT<br>FONE: (65) 2123-1200 - FAX: 2123-1251 | <br> | Ref.: Tabela de Serviços<br>SINAPI (FEVEREIRO/2022)<br>e/ou composições PiniTCPO |
|  |   |   |  | NÃO DESONERADO<br><b>BDI 20,47%</b>  |
| <b>COORDENAÇÃO DE PROJETOS</b>   |   |   |  |  |
| OBRA: CONSTRUÇÃO DO CANTEIRO DA AV. BRASIL   |   |   | DATA: 05/04/2022   |  |
| LOCAL: AVENIDA BRASIL, ENTRE BAIRRO CENTRO E NOVO CAMPO, SANTO ANTÔNIO DO LESTE - MT 78628-000 |   |   | LEIS SOCIAIS: 114,45%  |  |
| <b>ORÇAMENTO</b>   |   |   |  |  |
| <b>QUIOSQUE</b>  |   |   |  |  |

|          |                        |               |
|----------|------------------------|---------------|
| <b>6</b> | <b>SAPATA OU BLOCO</b> | <b>674,13</b> |
|----------|------------------------|---------------|

|     |        |  |    |      |        |        |        |
|-----|--------|--|----|------|--------|--------|--------|
| 6.1 | 96522  | ESCAVAÇÃO MANUAL PARA BLOCO DE COROAMENTO OU SAPATA (SEM ESCAVAÇÃO PARA COLOCAÇÃO DE FÓRMAS). AF_06/2017 | M3 | 4,68 | 119,60 | 144,08 | 674,29 |
| 6.2 | 96995  | REATERRO MANUAL AFILOADO COM SOQUETE. AF_10/2017   | M3 | 4,04 | 40,36  | 48,62  | 196,42 |
| 6.3 | 101616 | PREPARO DE FUNDO DE VALA COM LARGURA MENOR QUE 1,5 M (ACERTO DO SOLO NATURAL). AF_08/2020                | M2 | 1,44 | 4,86   | 5,85   | 8,42   |

|          |               |                 |
|----------|---------------|-----------------|
| <b>7</b> | <b>SAPATA</b> | <b>3.815,93</b> |
|----------|---------------|-----------------|

|     |        |   |    |       |        |        |        |
|-----|--------|---|----|-------|--------|--------|--------|
| 7.1 | 96619  | LASTRO DE CONCRETO MAGRO, APLICADO EM BLOCOS DE COROAMENTO OU SAPATAS, ESPESSURA DE 5 CM. AF_08/2017                                      | M2 | 1,44  | 26,76  | 32,24  | 46,43  |
| 7.2 | 94965  | CONCRETO FCK = 25MPA, TRAÇO 1:2,3:2,7 (EM MASSA SECA DE CIMENTO/ AREIA MEDIA/ BRITA 1) - PREPARO MECÂNICO COM BETONEIRA 400 L. AF_05/2021 | M3 | 0,58  | 434,48 | 523,42 | 303,58 |
| 7.3 | 103670 | LANÇAMENTO COM USO DE BALDES, ADENSAMENTO E ACABAMENTO DE CONCRETO EM ESTRUTURAS. AF_02/2022  | M3 | 0,58  | 229,19 | 276,11 | 160,14 |
| 7.4 | 96535  | FABRICAÇÃO, MONTAGEM E DESMONTAGEM DE FÓRMA PARA SAPATA, EM MADEIRA SERRADA, E=25 MM, 4 UTILIZAÇÕES. AF_06/2017                           | M2 | 2,72  | 122,82 | 147,96 | 402,45 |
| 7.5 | 96546  | ARMAÇÃO DE BLOCO, VIGA BALDRAME OU SAPATA UTILIZANDO AÇO CA-50 DE 10 MM - MONTAGEM. AF_06/2017  | KG | 23,40 | 14,85  | 17,89  | 418,63 |

|          |              |                 |
|----------|--------------|-----------------|
| <b>8</b> | <b>PILAR</b> | <b>1.242,78</b> |
|----------|--------------|-----------------|

|     |        |  |    |       |        |          |        |
|-----|--------|--|----|-------|--------|----------|--------|
| 7.6 | 103669 | CONCRETAGEM DE PILARES, FCK = 25 MPA, COM USO DE BALDES - LANÇAMENTO, ADENSAMENTO E ACABAMENTO. AF_02/2022   | M3 | 0,48  | 907,07 | 1.092,75 | 524,52 |
| 7.7 | 92413  | MONTAGEM E DESMONTAGEM DE FÓRMA DE PILARES RETANGULARES E ESTRUTURAS SIMILARES, PE-DIREITO SIMPLES, EM MADEIRA SERRADA, 4 UTILIZAÇÕES. AF_09/2020                    | M2 | 4,24  | 98,66  | 118,86   | 503,97 |
| 7.8 | 92779  | ARMAÇÃO DE PILAR OU VIGA DE UMA ESTRUTURA CONVENCIONAL DE CONCRETO ARMADO EM UMA EDIFICAÇÃO TERREA OU SOBRADO UTILIZANDO AÇO CA-50 DE 12,5 MM - MONTAGEM. AF_12/2015 | KG | 24,20 | 12,44  | 14,99    | 362,78 |
| 7.9 | 92775  | ARMAÇÃO DE PILAR OU VIGA DE UMA ESTRUTURA CONVENCIONAL DE CONCRETO ARMADO EM UMA EDIFICAÇÃO TERREA OU SOBRADO UTILIZANDO AÇO CA-60 DE 5,0 MM - MONTAGEM. AF_12/2015  | KG | 4,20  | 18,46  | 22,24    | 93,41  |

|          |              |                 |
|----------|--------------|-----------------|
| <b>9</b> | <b>PILAR</b> | <b>1.242,78</b> |
|----------|--------------|-----------------|

|     |        |  |    |       |        |          |          |
|-----|--------|--|----|-------|--------|----------|----------|
| 8.1 | 103669 | CONCRETAGEM DE PILARES, FCK = 25 MPA, COM USO DE BALDES - LANÇAMENTO, ADENSAMENTO E ACABAMENTO. AF_02/2022   | M3 | 1,12  | 907,07 | 1.092,75 | 1.223,88 |
| 8.2 | 92413  | MONTAGEM E DESMONTAGEM DE FÓRMA DE PILARES RETANGULARES E ESTRUTURAS SIMILARES, PE-DIREITO SIMPLES, EM MADEIRA SERRADA, 4 UTILIZAÇÕES. AF_09/2020                    | M2 | 10,04 | 98,66  | 118,86   | 1.193,35 |
| 8.3 | 92779  | ARMAÇÃO DE PILAR OU VIGA DE UMA ESTRUTURA CONVENCIONAL DE CONCRETO ARMADO EM UMA EDIFICAÇÃO TERREA OU SOBRADO UTILIZANDO AÇO CA-50 DE 12,5 MM - MONTAGEM. AF_12/2015 | KG | 40,60 | 12,44  | 14,99    | 608,59   |
| 8.4 | 92775  | ARMAÇÃO DE PILAR OU VIGA DE UMA ESTRUTURA CONVENCIONAL DE CONCRETO ARMADO EM UMA EDIFICAÇÃO TERREA OU SOBRADO UTILIZANDO AÇO CA-60 DE 5,0 MM - MONTAGEM. AF_12/2015  | KG | 10,00 | 18,46  | 22,24    | 222,40   |

|           |                    |               |
|-----------|--------------------|---------------|
| <b>10</b> | <b>AMM EST 002</b> | <b>103,28</b> |
|-----------|--------------------|---------------|

|     |             |   |    |      |       |       |        |
|-----|-------------|---|----|------|-------|-------|--------|
| 9.1 | AMM EST 002 | IMPERMEABILIZAÇÃO DE ESTRUTURAS ENTERRADAS, COM TINTA ASFALTICA, DUAS DEMAOS. | M2 | 5,68 | 15,09 | 18,18 | 103,28 |
|-----|-------------|---|----|------|-------|-------|--------|

ALOISO DE ARRUDA E  
SILVA  
JUNIOR:34640576153

Assinado de forma digital por  
ALOISO DE ARRUDA E SILVA  
JUNIOR:34640576153  
Dados: 2022.04.05 11:26:26 -04'00'

*A. A. A. A.*

Engº Aulo de Arruda e Silva Junior  
CREA 06777-D - MT  
RN 120.471.887-0  
Fone (65) 99622-7274

|   |   |  |  |
|---|---|--|--|
|  | <b>ASSOCIAÇÃO MATO-GROSSENSE<br/>         DOS MUNICÍPIOS</b><br><br>SITE: <a href="http://www.amm.org.br">www.amm.org.br</a> - e-mail: <a href="mailto:centraldeprojetosamm@gmail.com">centraldeprojetosamm@gmail.com</a><br>AV. RUBENS DE MENDONÇA Nº 3.920 - CEP: 78.049-938 - CUIABÁ - MT<br>FONE: (65) 2123-1200 - FAX: 2123-1251 | <br><br> | Ref.: Tabela de Serviços<br>SINAPI (FEVEREIRO/2022)<br>e/ou composições PiniTCPO |
|   |   |  | NÃO DESONERADO<br><br><b>BDI 20,47%</b>  |

**COORDENAÇÃO DE PROJETOS**

OBRA: CONSTRUÇÃO DO CANTEIRO DA AV. BRASIL  
 LOCAL: AVENIDA BRASIL, ENTRE BAIRRO CENTRO E NOVO CAMPO, SANTO ANTÔNIO DO LESTE - MT 78628-000  
 DATA: 05/04/2022  
 LEIS SOCIAIS: 114,45%

**ORÇAMENTO**

**10.0 - ESTRUTURA DE MADEIRA**

|      |       |   |    |        |       |       |          |
|------|-------|---|----|--------|-------|-------|----------|
| 10.1 | 92540 | TRAMA DE MADEIRA COMPOSTA POR RIPAS, CAIBROS E TERÇAS PARA TELHADOS DE MAIS QUE 2 ÁGUAS PARA TELHA DE ENCAIXE DE CERÂMICA OU DE CONCRETO, INCLUSO TRANSPORTE VERTICAL. AF_07/2019 | M2 | 107,62 | 69,02 | 83,15 | 8.948,27 |
| 10.2 | 94198 | TELHAMENTO COM TELHA CERÂMICA DE ENCAIXE, TIPO PORTUGUESA, COM MAIS DE 2 ÁGUAS, INCLUSO TRANSPORTE VERTICAL. AF_07/2019   | M2 | 107,62 | 45,39 | 54,68 | 5.884,44 |

**11.0 - CANTEIRO**

**11.1 - ALVENARIA**

|      |        |   |    |       |       |       |          |
|------|--------|---|----|-------|-------|-------|----------|
| 11.1 | 103328 | ALVENARIA DE VEDAÇÃO DE BLOCOS CERÂMICOS FURADOS NA HORIZONTAL DE 9X19X19 CM (ESPESSURA 9 CM) E ARGAMASSA DE ASSENTAMENTO COM PREPARO EM BETONEIRA. AF_12/2021                              | M2 | 27,19 | 78,91 | 95,06 | 2.584,87 |
| 11.2 | 87894  | CHAPISCO APLICADO EM ALVENARIA (SEM PRESENÇA DE VAOS) E ESTRUTURAS DE CONCRETO DE FACHADA, COM COLHER DE PEDREIRO. ARGAMASSA TRAÇO 1:3 COM PREPARO EM BETONEIRA 400L. AF_06/2014            | M2 | 54,38 | 5,56  | 6,70  | 364,37   |
| 11.3 | 87792  | EMBOÇO OU MASSA ÚNICA EM ARGAMASSA TRAÇO 1:2:8, PREPARO MECÂNICO COM BETONEIRA 400 L, APLICADA MANUALMENTE EM PANOS CEGOS DE FACHADA (SEM PRESENÇA DE VAOS), ESPESSURA DE 25 MM. AF_06/2014 | M2 | 54,38 | 33,68 | 40,57 | 2.206,36 |
| 11.4 | 88485  | PINTURA DE FUNDO SELADOR ACRÍLICO EM PAREDES, UMA DEMÃO. AF_06/2014   | M2 | 54,38 | 1,80  | 2,17  | 118,01   |
| 11.5 | 88489  | APLICAÇÃO MANUAL DE PINTURA COM TINTA LÁTEX ACRÍLICA EM PAREDES, DUAS DEMÃOS. AF_06/2014  | M2 | 54,38 | 12,69 | 15,29 | 831,53   |

**12.0 - ALAMBRADO**

|      |        |  |    |       |        |        |           |
|------|--------|--|----|-------|--------|--------|-----------|
| 12.1 | 102362 | ALAMBRADO PARA QUADRA POLIESPORTIVA, ESTRUTURADO POR TUBOS DE AÇO GALVANIZADO, (MONTANTES COM DIÂMETRO 2", TRAVESSAS E ESCORAS COM DIÂMETRO 1 1/2), COM TELA DE ARAME GALVANIZADO, FIO 14 BWG E MALHA QUADRADA 5X5CM (EXCETO MURETA). AF_03/2021 | M2 | 78,68 | 171,19 | 206,23 | 16.226,18 |
|------|--------|--|----|-------|--------|--------|-----------|

**13.0 - CONTRAMARCO**

|      |             |  |    |       |        |        |          |
|------|-------------|--|----|-------|--------|--------|----------|
| 13.1 | AMM PAI 004 | FORNECIMENTO E INSTALAÇÃO DE GRAMA SINTÉTICA   | M2 | 57,02 | 97,86  | 117,89 | 6.722,09 |
| 13.2 | 94992       | EXECUÇÃO DE PASSEIO (CALÇADA) OU PISO DE CONCRETO COM CONCRETO MOLDADO IN LOCO, FEITO EM OBRA, ACABAMENTO CONVENCIONAL, ESPESSURA 6 CM, ARMADO. AF_07/2016 | M2 | 57,02 | 102,18 | 123,10 | 7.019,16 |

**14.0 - CONTRAMARCO**

|      |        |   |    |       |        |        |          |
|------|--------|---|----|-------|--------|--------|----------|
| 14.1 | 100323 | LASTRO COM MATERIAL GRANULAR (AREIA MÉDIA), APLICADO EM PISOS OU LAJES SOBRE SOLO, ESPESSURA DE 10 CM. AF_07/2019 | M3 | 16,42 | 122,19 | 147,20 | 2.417,02 |
|------|--------|---|----|-------|--------|--------|----------|

**15.0 - PORTAS EM AÇO**

|      |             |  |    |        |        |        |           |
|------|-------------|--|----|--------|--------|--------|-----------|
| 15.1 | 100701      | PORTA DE FERRO, DE ABRIR, TIPO GRADE COM CHAPA, COM GUARNIÇÕES. AF_12/2019   | M2 | 3,36   | 555,53 | 669,25 | 2.248,68  |
| 15.2 | AMM CIV 002 | GRADIL NYLOR 3D, MALHA 20X5CM, Ø 5MM 250X203 CM, BELGO OU SIMILAR, INCLUSIVE POSTES (SEÇÃO 80X40MM E H=1,60M) E ACESSÓRIOS | M2 | 158,22 | 243,08 | 292,84 | 46.333,14 |

**16.0 - EXECUÇÃO DE PASSEIO (CALÇADA) OU PISO DE CONCRETO COM CONCRETO MOLDADO IN LOCO, FEITO EM OBRA, ACABAMENTO CONVENCIONAL, ESPESSURA 6 CM, ARMADO. AF\_07/2016**

|      |        |   |    |          |        |        |            |
|------|--------|---|----|----------|--------|--------|------------|
| 16.1 | 94992  | EXECUÇÃO DE PASSEIO (CALÇADA) OU PISO DE CONCRETO COM CONCRETO MOLDADO IN LOCO, FEITO EM OBRA, ACABAMENTO CONVENCIONAL, ESPESSURA 6 CM, ARMADO. AF_07/2016  | M2 | 3.145,35 | 102,18 | 123,10 | 387.193,08 |
| 16.2 | 93682  | EXECUÇÃO DE VIA EM PISO INTERTRAVADO, COM BLOCO RETANGULAR COLORIDO DE 20 X 10 CM, ESPESSURA 8 CM. AF_12/2015   | M2 | 3.038,72 | 95,92  | 115,55 | 351.124,10 |
| 16.3 | 94275  | ASSENTAMENTO DE GUIA (MEIO-FIO) EM TRECHO RETO, CONFECCIONADA EM CONCRETO PRÉ-FABRICADO, DIMENSÕES 100X15X13X20 CM (COMPRIMENTO X BASE INFERIOR X BASE SUPERIOR X ALTURA), PARA URBANIZAÇÃO INTERNA DE EMPREENDIMENTOS. AF_06/2016_P  | M  | 1.551,75 | 48,36  | 58,26  | 90.404,96  |
| 16.4 | 94276  | ASSENTAMENTO DE GUIA (MEIO-FIO) EM TRECHO CURVO, CONFECCIONADA EM CONCRETO PRÉ-FABRICADO, DIMENSÕES 100X15X13X20 CM (COMPRIMENTO X BASE INFERIOR X BASE SUPERIOR X ALTURA), PARA URBANIZAÇÃO INTERNA DE EMPREENDIMENTOS. AF_06/2016_P | M  | 70,05    | 51,74  | 62,33  | 4.366,22   |
| 16.5 | 102498 | PINTURA DE MEIO-FIO COM TINTA BRANCA A BASE DE CAL (CAIAÇÃO). AF_05/2021  | M  | 1.621,80 | 1,23   | 1,48   | 2.400,26   |

JESSYKA  
 WISNIESKI  
 SOUZA:0010  
 6264176

Assinado de forma  
 digital por JESSYKA  
 WISNIESKI  
 SOUZA:00106264176  
 Dados: 2022.04.05  
 10:01:52 -04'00'

*Jessyka Wisniewski Souza*  
 Jessyka Wisniewski Souza  
 Engenheira Civil  
 CREA-MT 040.491

|   |   |  |  |
|---|---|--|--|
|  | <b>ASSOCIAÇÃO MATO-GROSSENSE<br/>DOS MUNICÍPIOS</b>   | <br> | Ref.: Tabela de Serviços<br>SINAPI (FEVEREIRO/2022)<br>e/ou composições PiniTCPO |
|   | SITE: www.amm.org.br - e-mail: centraldeprojetosamm@gmail.com<br>AV. RUBENS DE MENDONÇA Nº 3.920 - CEP: 78.049-938 - CUIABÁ - MT<br>FONE: (65) 2123-1200 - FAX: 2123-1251 |  | NÃO DESONERADO   |
|   |   |  | <b>BDI 20,47%</b>  |

**COORDENAÇÃO DE PROJETOS**

|  |                       |
|--|-----------------------|
| OBRA: CONSTRUÇÃO DO CANTEIRO DA AV. BRASIL   | DATA: 05/04/2022      |
| LOCAL: AVENIDA BRASIL, ENTRE BAIRRO CENTRO E NOVO CAMPO, SANTO ANTONIO DO LESTE - MT 78628-000 | LEIS SOCIAIS: 114,45% |

**ORÇAMENTO**

| Item  | Descrição  | Unid. | Quantidade | Valor Unit. | Valor Total | Valor Unit. | Valor Total |
|-------|--|-------|------------|-------------|-------------|-------------|-------------|
| 17.1  | 91927 CABO DE COBRE FLEXÍVEL ISOLADO, 2,5 MM², ANTI-CHAMA 0,6/1,0 KV, PARA CIRCUITOS TERMINAIS - FORNECIMENTO E INSTALAÇÃO. AF. 12/2015  | M     | 385,00     | 5,54        | 6,67        | 2.567,95    |             |
| 17.2  | 91929 CABO DE COBRE FLEXÍVEL ISOLADO, 4 MM², ANTI-CHAMA 0,6/1,0 KV, PARA CIRCUITOS TERMINAIS - FORNECIMENTO E INSTALAÇÃO. AF. 12/2015  | M     | 233,00     | 7,82        | 9,42        | 2.194,86    |             |
| 17.3  | 92980 CABO DE COBRE FLEXÍVEL ISOLADO, 10 MM², ANTI-CHAMA 0,6/1,0 KV, PARA DISTRIBUIÇÃO - FORNECIMENTO E INSTALAÇÃO. AF. 12/2015  | M     | 14,00      | 12,20       | 14,70       | 205,80      |             |
| 17.4  | 93660 DISJUNTOR BIPOLAR TIPO DIN, CORRENTE NOMINAL DE 10A - FORNECIMENTO E INSTALAÇÃO. AF. 10/2020   | UN    | 5,00       | 59,51       | 71,69       | 358,45      |             |
| 17.5  | 93665 DISJUNTOR BIPOLAR TIPO DIN, CORRENTE NOMINAL DE 40A - FORNECIMENTO E INSTALAÇÃO. AF. 10/2020   | UN    | 1,00       | 67,43       | 81,23       | 81,23       |             |
| 17.6  | 95801 CONDULETE DE ALUMÍNIO, TIPO X, PARA ELETRODUTO DE AÇO GALVANIZADO DN 20 MM (3/4"), APARENTE - FORNECIMENTO E INSTALAÇÃO. AF. 11/2016 P   | UN    | 2,00       | 33,09       | 39,86       | 79,72       |             |
| 17.7  | 91854 ELETRODUTO FLEXÍVEL CORRUGADO, PVC, DN 25 MM (3/4"), PARA CIRCUITOS TERMINAIS, INSTALADO EM PAREDE - FORNECIMENTO E INSTALAÇÃO. AF. 12/2015  | M     | 39,00      | 7,66        | 9,23        | 359,97      |             |
| 17.8  | 91890 CURVA 90 GRAUS PARA ELETRODUTO, PVC, ROSCÁVEL, DN 25 MM (3/4"), PARA CIRCUITOS TERMINAIS, INSTALADA EM FORRO - FORNECIMENTO E INSTALAÇÃO. AF. 12/2015                                      | UN    | 2,00       | 8,76        | 10,55       | 21,10       |             |
| 17.9  | 97607 LUMINÁRIA ARANDELA TIPO TARTARUGA, DE SOBREPOR, COM 1 LÂMPADA LED DE 6 W, SEM REATOR - FORNECIMENTO E INSTALAÇÃO. AF. 02/2020  | UN    | 4,00       | 144,04      | 173,52      | 694,08      |             |
| 17.10 | 100623 POSTE DE AÇO CONICO CONTÍNUO CURVO DUPLO, ENGASTADO, H=9M, INCLUSIVE LUMINÁRIAS, SEM LÂMPADAS - FORNECIMENTO E INSTALAÇÃO. AF. 11/2019  | UN    | 2,00       | 3.074,64    | 3.704,02    | 7.408,04    |             |
| 17.11 | 101657 LUMINÁRIA DE LED PARA ILUMINAÇÃO PÚBLICA, DE 98 W ATÉ 137 W - FORNECIMENTO E INSTALAÇÃO. AF. 08/2020  | UN    | 4,00       | 536,87      | 646,77      | 2.587,08    |             |
| 17.12 | 101632 RELÉ FOTOELÉTRICO PARA COMANDO DE ILUMINAÇÃO EXTERNA 1000 W - FORNECIMENTO E INSTALAÇÃO. AF. 08/2020  | UN    | 2,00       | 54,12       | 65,20       | 130,40      |             |
| 17.13 | 101879 QUADRO DE DISTRIBUIÇÃO DE ENERGIA EM CHAPA DE AÇO GALVANIZADO, DE EMBUTIR, COM BARRAMENTO TRIFÁSICO, PARA 24 DISJUNTORES DIN 100A - FORNECIMENTO E INSTALAÇÃO. AF. 10/2020                | UN    | 1,00       | 670,73      | 808,03      | 808,03      |             |
| 17.14 | 100579 ASSENTAMENTO DE POSTE DE CONCRETO COM COMPRIMENTO NOMINAL DE 10 M, CARGA NOMINAL MENOR OU IGUAL A 1000 DAN, ENGASTAMENTO SIMPLES COM 1,6 M DE SOLO (NÃO INCLUI FORNECIMENTO). AF. 11/2019 | UN    | 2,00       | 432,13      | 520,58      | 1.041,18    |             |
| 17.15 | 97667 ELETRODUTO FLEXÍVEL CORRUGADO, PEAD, DN 50 (1 1/2"), PARA REDE ENTERRADA DE DISTRIBUIÇÃO DE ENERGIA ELÉTRICA - FORNECIMENTO E INSTALAÇÃO. AF. 12/2021                                      | M     | 79,00      | 6,42        | 7,73        | 610,67      |             |
| 17.16 | 97886 CAIXA ENTERRADA ELÉTRICA RETANGULAR, EM ALVENARIA COM TJOLOS CERÂMICOS MACIÇOS, FUNDO COM BRITA, DIMENSÕES INTERNAS: 0,3X0,3X0,3 M. AF. 12/2020  | UN    | 6,00       | 182,50      | 195,76      | 1.174,56    |             |
| 17.17 | 97887 CAIXA ENTERRADA ELÉTRICA RETANGULAR, EM ALVENARIA COM TJOLOS CERÂMICOS MACIÇOS, FUNDO COM BRITA, DIMENSÕES INTERNAS: 0,4X0,4X0,4 M. AF. 12/2020  | UN    | 1,00       | 257,37      | 310,05      | 310,05      |             |
| 17.18 | 93358 ESCAVAÇÃO MANUAL DE VALA COM PROFUNDIDADE MENOR OU IGUAL A 1,30 M. AF. 02/2021   | M3    | 17,70      | 66,57       | 80,20       | 1.419,54    |             |
| 17.19 | 93382 REATERRO MANUAL DE VALAS COM COMPACTAÇÃO MECANIZADA. AF. 04/2016   | M3    | 17,70      | 23,95       | 28,73       | 508,52      |             |
| 17.20 | 96985 HASTE DE ATERRAMENTO 5/8 PARA SPDA - FORNECIMENTO E INSTALAÇÃO. AF. 12/2017  | UN    | 3,00       | 61,40       | 73,97       | 221,91      |             |
| 17.21 | 98111 CAIXA DE INSPEÇÃO PARA ATERRAMENTO, CIRCULAR, EM POLIETILENO, DIÂMETRO INTERNO = 0,3 M. AF. 12/2020  | UN    | 1,00       | 52,71       | 63,50       | 63,50       |             |



**COMPOSIÇÕES ELÉTRICAS**

|       |   |    |        |          |          |          |  |
|-------|---|----|--------|----------|----------|----------|--|
| 17.22 | AMM ELE 001 FORNECIMENTO E INSTALAÇÃO DE DISPOSITIVO DPS CLASSE II, 1 POLO, TENSÃO MÁXIMA DE 175 V, CORRENTE MÁXIMA DE 45 KA (TIPO AC)  | UN | 3,00   | 115,44   | 139,07   | 417,21   |  |
| 17.23 | AMM ELE 002 FORNECIMENTO E INSTALAÇÃO DE PLACA DE SINALIZAÇÃO DE ENERGIA (20X20CM)  | UN | 1,00   | 29,31    | 35,31    | 35,31    |  |
| 17.24 | AMM ELE 003 FORNECIMENTO E INSTALAÇÃO DE REFLETOR BIVOLT DE LED, 100W DE POTÊNCIA, FLUXO LUMINOSO A PARTIR DE 80 LM/W, TEMPERATURA DE COR APROXIMADAMENTE 6500K (BRANCO FRIO) | UN | 8,00   | 198,03   | 238,57   | 1.908,56 |  |
| 17.25 | AMM ELE 004 FORNECIMENTO E INSTALAÇÃO DE ABRACADEIRA TIPO D 3/4" C/ PARAFUSO*   | UN | 4,00   | 7,24     | 8,72     | 34,88    |  |
| 17.26 | AMM ELE 005 ARAME DE AÇO GALVANIZADO No. 12 BWG   | M  | 100,00 | 2,47     | 2,98     | 298,00   |  |
| 17.27 | AMM ELE 006 FORNECIMENTO E INSTALAÇÃO DE PARAFUSO M16 EM AÇO GALVANIZADO, COMPRIMENTO = 500 MM, DIÂMETRO = 16 MM, ROSCA MÁQUINA, COM CABECA SEXTAVADA E PORCA                 | UN | 6,00   | 23,03    | 27,74    | 166,44   |  |
| 17.28 | AMM ELE 007 FORNECIMENTO E INSTALAÇÃO DE ARRUELA QUADRADA EM AÇO GALVANIZADO, DIMENSÃO = 38 MM, ESPESSURA = 3MM, DIÂMETRO DO FURO = 18 MM                                     | UN | 12,00  | 1,18     | 1,42     | 17,04    |  |
| 17.29 | AMM ELE 008 FORNECIMENTO E INSTALAÇÃO DE CRUZETA DE CONCRETO LÉVE, COMP. 2000 MM SECAO, 90 X 90 MM  | UN | 2,00   | 191,11   | 230,23   | 460,46   |  |
| 17.30 | AMM ELE 009 FORNECIMENTO E INSTALAÇÃO DE SUPORTE MAO-FRANCA EM AÇO, ABAS IGUAIS 30 CM, CAPACIDADE MÍNIMA 60 KG, BRANCO  | UN | 4,00   | 27,38    | 32,98    | 131,92   |  |
| 17.31 | AMM ELE 010 FORNECIMENTO E INSTALAÇÃO DE PADRÃO DE ENTRADA DE ENERGIA CATEGORIA "B1" (ENERGISA)   | UN | 1,00   | 2.056,14 | 2.477,03 | 2.477,03 |  |
| 17.32 | AMM ELE 014 FORNECIMENTO E INSTALAÇÃO DE POSTE DE CONCRETO ARMADO DE SECAO CIRCULAR, EXTENSAO DE 11,00 M, RESISTENCIA DE 200 A 300 DAN, TIPO C-14                             | UN | 2,00   | 1.621,63 | 1.953,58 | 3.907,16 |  |
| 17.33 | AMM ELE 015 FORNECIMENTO E INSTALAÇÃO DE CINTA DE AÇO GALVANIZADO PARA POSTE CIRCULAR DE CONCRETO 210MM   | UN |        | 42,07    | 50,68    | 0,00     |  |
| 17.34 | AMM ELE 011 MURETA MEDIÇÃO ALVEN. 1 1/2 V.(35CM) REBOC.C/PINTURA ACRIL. E LAJE CONC. 20MPA MALHA 8,0MM CADA 10CM REVEST.C/ARGAMASSA 1:3 C/ IMPERMEABILIZANTE                  | M2 | 3,00   | 524,35   | 631,68   | 1.895,04 |  |
| 17.35 | AMM ELE 012 CABO DE COBRE NU 10MM2 - FORNECIMENTO E INSTALAÇÃO  | M  | 8,00   | 12,79    | 15,41    | 123,28   |  |
| 17.36 | AMM ELE 013 TERMINAL OU CONECTOR DE PRESSAO - PARA CABO 10MM2 - FORNECIMENTO E INSTALAÇÃO   | UN | 8,00   | 15,78    | 19,01    | 152,08   |  |
| 17.37 | AMM ELE 016 FORNECIMENTO E INSTALAÇÃO DE INTERRUPTOR SIMPLES 1 TECLA, CONJUNTO MONTADO PARA SOBREPOR 4X2" EM CONDULETE DE ALUMÍNIO DE 3/4"                                    | CJ | 2,00   | 34,14    | 41,13    | 82,26    |  |

FABIO LOPES  
DE  
ARAUJO:688  
86233191

Assinado de forma  
digital por FABIO  
LOPES DE  
ARAUJO:68886233191  
Dados: 2022.04.05  
10:44:53 -04'00'



  
Fábio Lopes de Araújo  
Engenheiro Eletricista  
CREA 120.057.309-9

|  |  |  |  |         |           |           |           |
|--|--|--|--|---------|-----------|-----------|-----------|
|   | <b>ASSOCIAÇÃO MATO-GROSSENSE<br/>DOS MUNICÍPIOS</b><br><br>SITE: www.amm.org.br - e-mail: centraldeprojetosamm@gmail.com<br>AV. RUBENS DE MENDONÇA N° 3.920 - CEP: 78.049-938 - CUIABÁ - MT<br>FONE: (65) 2123-1200 - FAX: 2123-1251 | <br><br> | Ref.: Tabela de Serviços<br>SINAPI (FEVEREIRO/2022)<br>e/ou composições PiniTCPO |         |           |           |           |
|  |  |  | NÃO DESONERADO<br><br><b>BDI 20,47%</b>  |         |           |           |           |
| <b>COORDENAÇÃO DE PROJETOS</b>   |  |  |  |         |           |           |           |
| OBRA: CONSTRUÇÃO DO CANTEIRO DA AV. BRASIL<br>LOCAL: AVENIDA BRASIL, ENTRE BAIRRO CENTRO E NOVO CAMPO, SANTO ANTÔNIO DO LESTE - MT 78628-000 |  |  | DATA: 05/04/2022<br>LEIS SOCIAIS: 114,45%  |         |           |           |           |
| <b>ORÇAMENTO</b>   |  |  |  |         |           |           |           |
| <b>74.963,17</b>   |  |  |  |         |           |           |           |
| <b>PINTURA VERTICAL - CIRCULAR</b>   |  |  |  |         |           |           |           |
| 18.1   | 102491   | PINTURA DE PISO COM TINTA ACRÍLICA, APLICAÇÃO MANUAL, 2 DEMÃOIS, INCLUSO FUNDO PREPARADOR. AF_05/2021  | M2   | 3145,35 | 15,23     | 18,35     | 57.717,25 |
| <b>PINTURA HORIZONTAL DE SINALIZAÇÃO</b>   |  |  |  |         |           |           |           |
| 18.2   | 102513   | PINTURA DE SIMBOLOS E TEXTOS COM TINTA ACRÍLICA, DEMARCAÇÃO COM FITA ADESIVA E APLICAÇÃO COM ROLO. AF_05/2021  | M2   | 382,96  | 36,49     | 43,96     | 16.834,92 |
| <b>43.998,18</b>   |  |  |  |         |           |           |           |
| <b>COMPONENTOS</b>   |  |  |  |         |           |           |           |
| 19.1   | AMM PLAY 006   | FORNECIMENTO E INSTALAÇÃO DO PLAYGROUND  | CJ   | 1,00    | 36.077,43 | 43.462,48 | 43.462,48 |
| <b>LASTRO DE ÁREA</b>  |  |  |  |         |           |           |           |
| 19.2   | 100323   | LASTRO COM MATERIAL GRANULAR (AREIA MÉDIA), APLICADO EM PISOS OU LAJES SOBRE SOLO, ESPESURA DE 10 CM. AF_07/2019   | M3   | 44,40   | 122,19    | 147,20    | 6.535,68  |

JESSYKA  
 WISNIESKI  
 SOUZA:001  
 06264176

Assinado de forma  
 digital por JESSYKA  
 WISNIESKI  
 SOUZA:00106264176  
 Dados: 2022.04.05  
 10:02:03 -04'00"

*Jessyka Wisniewski Souza*  
 Jessyka Wisniewski Souza  
 Engenheira Civil  
 CREA-MT 040.491



|  |   |   |   |   |   |          |          |
|--|---|---|---|---|---|----------|----------|
|   | <b>ASSOCIAÇÃO MATO-GROSSENSE<br/>DOS MUNICÍPIOS</b>   |   |  |   | Ref.: Tabela de Serviços<br>SINAPI (FEVEREIRO/2022)<br>e/ou composições PINTCPO |          |          |
|  | SITE: www.amm.org.br - e-mail: centraldeprojetosamm@gmail.com<br>AV. RUBENS DE MENDONÇA Nº 3.920 - CEP: 78.049-938 - CUIABÁ - MT<br>FONE: (65) 2123-1200 - FAX: 2123-1251 |   |  |   | NÃO DESONERADO<br><br><b>BDI 20,47%</b>   |          |          |
| <b>COORDENAÇÃO DE PROJETOS</b>   |   |   |   |   |   |          |          |
| OBRA: CONSTRUÇÃO DO CANTEIRO DA AV. BRASIL<br>LOCAL: AVENIDA BRASIL, ENTRE BAIRRO CENTRO E NOVO CAMPO, SANTO ANTÔNIO DO LESTE - MT 78628-000 |   |   |   | DATA: 05/04/2022<br>LEIS SOCIAIS: 114,45% |   |          |          |
| <b>ORÇAMENTO</b>   |   |   |   |   |   |          |          |
| <b>MOVIMENTAÇÃO DE TERRA</b>   |   |   |   |   |   |          |          |
| 20.1   | 96522   | ESCAVAÇÃO MANUAL PARA BLOCO DE COROAMENTO OU SAPATA (SEM ESCAVAÇÃO PARA COLOCAÇÃO DE FÓRMAS) AF_06/2017                                   | M3  | 0,50                                      | 119,60  | 144,08   | 72,04    |
| 20.2   | 101616  | PREPARO DE FUNDO DE VALA COM LARGURA MENOR QUE 1,5 M (ACERTO DO SOLO NATURAL). AF_08/2020   | M2  | 1,28                                      | 4,86  | 5,85     | 7,49     |
| <b>FUNDÇÃO</b>   |   |   |   |   |   |          |          |
| 20.3   | 96619   | LASTRO DE CONCRETO MAGRO, APLICADO EM BLOCOS DE COROAMENTO OU SAPATAS, ESPESURA DE 5 CM. AF_08/2017                                       | M2  | 1,28                                      | 26,76   | 32,24    | 41,27    |
| 20.4   | 94965   | CONCRETO FCK = 25MPA, TRAÇO 1:2,3:2,7 (EM MASSA SECA DE CIMENTO/ AREIA MÉDIA/ BRITA 1) - PREPARO MECÂNICO COM BETONEIRA 400 L. AF_05/2021 | M3  | 0,52                                      | 434,48  | 523,42   | 272,18   |
| 20.5   | 103670  | LANÇAMENTO COM USO DE BALDES, ADENSAMENTO E ACABAMENTO DE CONCRETO EM ESTRUTURAS. AF_02/2022  | M3  | 0,52                                      | 229,19  | 276,11   | 143,58   |
| <b>6.782,30</b>  |   |   |   |   |   |          |          |
| 21.1   | AMM EST 003   | FORNECIMENTO E INSTALAÇÃO DE PERGOLADO  | UN  | 2,00                                      | 2.814,93  | 3.391,15 | 6.782,30 |

ALOISO DE  
ARRUDA E SILVA  
JUNIOR:346405761  
53

Assinado de forma digital  
por ALOISO DE ARRUDA E  
SILVA JUNIOR:34640576153  
Dados: 2022.04.05 11:27:05  
-04'00'

*A. A. A. A.*

Eng. ALOISO DE ARRUDA E SILVA JUNIOR  
CREA 06777-D - MT  
RN 120.471.587-0  
Fone (65) 99622-7274

|  |   |   |  |  |          |          |            |
|--|---|---|--|--|----------|----------|------------|
|   | <b>ASSOCIAÇÃO MATO-GROSSENSE<br/>DOS MUNICÍPIOS</b>   |   | <br> | Ref.: Tabela de Serviços<br>SINAPI (FEVEREIRO/2022)<br>e/ou composições PiniTCPO |          |          |            |
|  | SITE: www.amm.org.br - e-mail: centraldeprojetosamm@gmail.com<br>AV. RUBENS DE MENDONÇA Nº 3.920 - CEP: 78.049-938 - CUIABÁ - MT<br>FONE: (65) 2123-1200 - FAX: 2123-1251 |   |  | NÃO DESONERADO<br><br><b>BDI 20,47%</b>  |          |          |            |
| <b>COORDENAÇÃO DE PROJETOS</b>   |   |   |  |  |          |          |            |
| OBRA: CONSTRUÇÃO DO CANTEIRO DA AV. BRASIL<br>LOCAL: AVENIDA BRASIL, ENTRE BAIRRO CENTRO E NOVO CAMPO, SANTO ANTÔNIO DO LESTE - MT 78628-000 |   |   | DATA: 05/04/2022<br>LEIS SOCIAIS: 114,45%  |  |          |          |            |
| <b>ORÇAMENTO</b>   |   |   |  |  |          |          |            |
| <b>442.623,99</b>  |   |   |  |  |          |          |            |
| <b>22.0</b>  |   |   |  |  |          |          |            |
| 22.1   | AMM PAI 003   | PLANTIO DE PALMEIRA AZUL COM ALTURA DE MUDA MAIOR QUE 2,00 M E MENOR OU IGUAL A 4,00 M. AF_05/2018  | UN   | 130,00   | 2.073,13 | 2.497,50 | 324.675,00 |
| 22.2   | AMM PAI 001   | FORNECIMENTO E ESPALHAMENTO DE TERRA VEGETAL PREPARADA  | M3   | 130,72   | 156,13   | 188,09   | 24.587,22  |
| 22.3   | AMM PAI 002   | PLANTIO DE GRAMA ESMERALDA EM PLACAS  | M2   | 4357,35  | 17,80    | 21,44    | 93.421,58  |
| <b>23.0</b>  |   |   |  |  |          |          |            |
| <b>23.1</b>  |   |   |  |  |          |          |            |
| 23.1   | AMM CIV 003   | PISO TÁTIL DIRECIONAL E/OU ALERTA, DE CONCRETO, COLORIDO, P/DEFICIENTES VISUAIS, DIMENSÕES 25X25CM, APLICADO COM ARGAMASSA AC-II, REJUNTADO | M2   | 399,68   | 148,01   | 178,31   | 71.266,94  |
| 23.2   | 100947  | TRANSPORTE COM CAMINHÃO CARROCERIA 9T, EM VIA URBANA PAVIMENTADA, DMT ATÉ 30KM (UNIDADE: TXKM). AF_07/2020                                  | TXKM   | 479,61   | 1,78     | 2,14     | 1.026,37   |
| 23.3   | 100948  | TRANSPORTE COM CAMINHÃO CARROCERIA 9T, EM VIA URBANA PAVIMENTADA, ADICIONAL PARA DMT EXCEDENTE A 30 KM (UNIDADE: TXKM). AF_07/2020          | TXKM   | 5659,46  | 0,70     | 0,84     | 4.753,95   |
| <b>24.0</b>  |   |   |  |  |          |          |            |
| <b>24.1</b>  |   |   |  |  |          |          |            |
| 24.1   | AMM CIV 004   | BANCO DE PRAÇA EM MADEIRA, PÉS METÁLICOS  | UN   | 72,00  | 630,00   | 758,96   | 54.645,12  |
| 24.2   | AMM CIV 005   | CONJUNTO SELETIVO 50 L (6 LIXEIRAS 1 SUPORTE) C/ ADESIVO  | UN   | 3,00   | 2.017,72 | 2.430,75 | 7.292,25   |
| 24.3   | 99814   | LIMPEZA DE SUPERFÍCIE COM JATO DE ALTA PRESSÃO. AF_04/2019  | M2   | 6184,07  | 1,55     | 1,87     | 11.564,22  |
| <b>RS 1.791.631,77</b>   |   |   |  |  |          |          |            |

JESSYKA WISNIESKI  
 SOUZA:00176  
 06264176

Assinado de forma digital por JESSYKA WISNIESKI SOUZA:00106264176  
 Dados: 2022.04.05 10:02:15 -04'00'

*Jessyka Wisniewski Souza*  
 JESSYKA WISNIESKI SOUZA  
 Engenheira Civil  
 CREA-MT 040.491

**ASSOCIAÇÃO MATO-GROSSENSE DOS MUNICÍPIOS**  
**COORDENAÇÃO DE PROJETOS**  
 SITE: [amm.org.br](http://amm.org.br) - E-mail: [pavimentacaoamm@gmail.com](mailto:pavimentacaoamm@gmail.com)  
 AV. RUBENS DE MENDONÇA Nº 3929 - CEP: 78000-070 - CUIABÁ - MT  
 FONE: (65) 2123-1200 FAX: 2123-1253

OBRA: CONSTRUÇÃO DO CANTEIRO DA AV. BRASIL  
 LOCAL: AVENIDA BRASIL, ENTRE BAIRRO CENTRO E NOVO CAMPO, SANTO ANTÔNIO DO LESTE - MT 78628-000  
 PROPR.: PREFEITURA MUNICIPAL DE SANTO ANTÔNIO DO LESTE - MT  
 DATA: 07/12/2021

**PLANILHA PARA CÁLCULO DE TRANSPORTE DE PISO TÁTIL (PAVIMENTADO) ATÉ 30 KM**

| ITEM                      | LOGRADOURO  | ÁREA TOTAL DE PISO TÁTIL (m²) | PESO POR M² (kg/m²) | PESO (t) | DMT (km) | MOMENTO DE TRANSP. (t.km) |
|---------------------------|---|-------------------------------|---------------------|----------|----------|---------------------------|
| 1                         | TRANSPORTE COM CAMINHÃO CARROCERIA 9T, EM VIA URBANA PAVIMENTADA, DMT ATÉ 30KM (UNIDADE: TXKM) AF_07/2020 | 399,88                        | 40,00               | 15,987   | 30,00    | 15,987*30km               |
| <b>TOTAL &gt;&gt;&gt;</b> |   | <b>399,88</b>                 |                     |          |          | <b>479,818</b>            |

CONSIDERANDO TRANSPORTE DE CUIABÁ  
 CÓD 100947 TRANSPORTE COM CAMINHÃO CARROCERIA 9T, EM VIA URBANA PAVIMENTADA, DMT ATÉ 30KM (UNIDADE: TXKM). AF\_07/2020

**PLANILHA PARA CÁLCULO DE TRANSPORTE DE PISO TÁTIL (PAVIMENTADO) EXCEDE 30 KM**



| ITEM                      | LOGRADOURO  | ÁREA TOTAL DE PISO TÁTIL (m²) | PESO POR M² (kg/m²) | PESO (t) | DMT (km)      | MOMENTO DE TRANSP. (t.km) |
|---------------------------|---|-------------------------------|---------------------|----------|---------------|---------------------------|
| 1                         | TRANSPORTE COM CAMINHÃO CARROCERIA 9T, EM VIA URBANA PAVIMENTADA, ADICIONAL PARA DMT EXCEDENTE A 30 KM (UNIDADE: TXKM) AF_07/2020 | 399,88                        | 40,00               | 15,987   | 354,00        | 15,987*354km              |
| <b>TOTAL &gt;&gt;&gt;</b> |   | <b>399,88</b>                 |                     |          | <b>354,00</b> | <b>5.659,460</b>          |

CONSIDERANDO TRANSPORTE DE CUIABÁ  
 CÓD 100948 TRANSPORTE COM CAMINHÃO CARROCERIA 9T, EM VIA URBANA PAVIMENTADA, ADICIONAL PARA DMT EXCEDENTE A 30 KM (UNIDADE: TXKM). AF\_07/2020

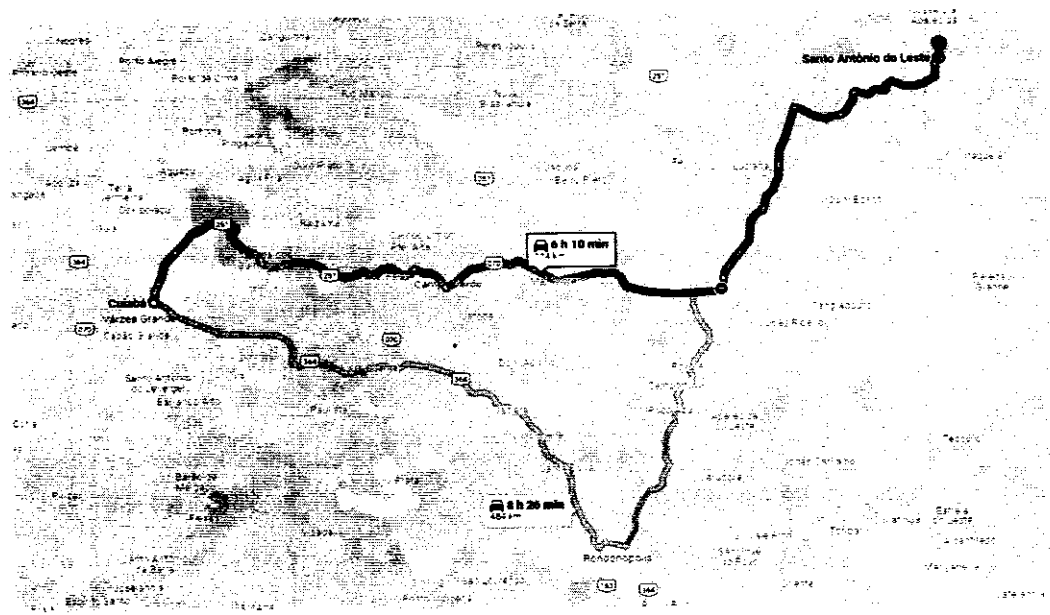
- |                       |                        |
|-----------------------|------------------------|
| Produto               | Tatil Direcional 25x25 |
| Uso                   | Externo                |
| Tipo                  | Ladrilho hidráulico    |
| Comprimento           | 25 cm                  |
| Alura                 | 2,0 a 2,5 cm           |
| Comprimento           | 25 cm                  |
| Peso                  | 40 kg/m²               |
| Quantidade por pacote | 8 peças                |
| Quantidade de peças   | 16 peças/m²            |



**JESSYKA WISNIESKI SOUZA:001606264176**  
 Assinado de forma digital por JESSYKA WISNIESKI SOUZA:00106264176  
 Dados: 2022.04.05 10:02:25 -04'00'  
*Jessyka Wisniewski Souza*  
 Jessyka Wisniewski Souza  
 Engenharia Civil  
 CREA-MT 040.491

|   |  |  |  |
|---|--|--|--|
|  | <b>ASSOCIAÇÃO MATO-GROSSENSE DOS MUNICÍPIOS</b><br>SITE: www.amm.org.br - e-mail: centraldeprojetosamm@gmail.com<br>AV. RUBENS DE MENDONÇA N° 3.920 - CEP: 78.000-070 - CUIABÁ - MT<br>FONE: (65) 2123-1200 - FAX: 2123-1251 | <br> | Ref.: Tabela de Serviços SINAPI (FEVEREIRO/2022) e/ou composições PiniTCPO |
|   |  |  | <b>BDI 20,47%</b>  |

**COORDENAÇÃO DE PROJETOS**

|        |   |               |            |
|--------|---|---------------|------------|
| OBRA:  | CONSTRUÇÃO DO CANTEIRO DA AV. BRASIL  | DATA:         | 05/04/2022 |
| LOCAL: | AVENIDA BRASIL, ENTRE BAIRRO CENTRO E NOVO CAMPO, SANTO ANTÔNIO DO LESTE - MT 78628-000 | LEIS SOCIAIS: | 114,45%    |

**COMPOSIÇÃO DE PREÇOS / CIVIL**

| AMM CIV 001               | ADMINISTRAÇÃO LOCAL   | UN | Quantidade | Custos Unit. (R\$) | UN Custos Total (R\$) |
|---------------------------|---|----|------------|--------------------|-----------------------|
| SINAPI ou Cot. De Mercado | COMPONENTES   |    |            |                    |                       |
| <b>MÃO DE OBRA</b>        |   |    |            |                    |                       |
| 90780                     | MESTRE DE OBRAS COM ENCARGOS COMPLEMENTARES                 | H  | 600,00     | 34,93              | 20.958,00             |
| 90777                     | ENGENHEIRO CIVIL DE OBRA JUNIOR COM ENCARGOS COMPLEMENTARES | H  | 360,00     | 93,77              | 33.757,20             |
|                           |   |    |            | <b>Total</b>       | <b>R\$ 54.715,20</b>  |



| COMPONENTES   | UN | CALCULO                   |
|---|----|---------------------------|
| <b>MATERIAL</b>   |    |                           |
| MESTRE DE OBRAS COM ENCARGOS COMPLEMENTARES                 | H  | 5HR*5DIAS*4SEMANAS*6MESES |
| ENGENHEIRO CIVIL DE OBRA JUNIOR COM ENCARGOS COMPLEMENTARES | H  | 3HR*5DIAS*4SEMANAS*6MESES |

| AMM CIV 002               | GRADIL NYLOFOR3D, MALHA 20X5CM, Ø 5MM 250X203 CM, BELGO OU SIMILAR, INCLUSIVE POSTES (SEÇÃO 60X40MM E H=1,80M) E ACESSÓRIOS | M2                      |
|---------------------------|---|-------------------------|
| SINAPI ou Cot. De Mercado | COMPONENTES   | Custos Total (R\$)      |
| <b>MATERIAL</b>           |   |                         |
| COTAÇÃO                   | GRADIL NYLOFOR3D, MALHA 20X5CM, Ø 5MM 250X203 CM, BELGO OU SIMILAR  | 147,75                  |
| COTAÇÃO                   | POSTE DE GRADIL NYLOFOR 3D COM TAMPA, H=2,60M, SEÇÃO DE 40X60MM, BELGO OU SIMILAR   | 38,65                   |
| COTAÇÃO                   | FIXADOR POLIAMIDA 40 X 60MM, PARA POSTE NYLOFOR, BELGO OU SIMILAR   | 18,75                   |
| <b>MÃO DE OBRA</b>        |   |                         |
| 88309                     | PEDREIRO COM ENCARGOS COMPLEMENTARES  | 21,10                   |
| 88316                     | SERVENTE COM ENCARGOS COMPLEMENTARES  | 16,83                   |
|                           |   | <b>Total R\$ 243,08</b> |

\*\*COMPOSIÇÃO BASEADA NO ORSE, CÓD. 10812 - (NOVEMBRO/2019)

JESSYKA Assinado de forma digital por  
 WISNIESKI JESSYKA WISNIESKI  
 SOUZA:00176  
 06264176 Dados: 2022.04.05 10:02:36 -04'00'

*Jessyka Wisnieski Souza*  
 Jessyka Wisnieski Souza  
 Engenheira Civil  
 CREA-MT 040.491

|   |   |  |   |
|---|---|--|---|
|  | <b>ASSOCIAÇÃO MATO-GROSSENSE DOS MUNICÍPIOS</b><br><small>SITE: www.amm.org.br - e-mail: centraldeprojetosamm@gmail.com<br/>       AV. RUBENS DE MENDONÇA Nº 3.920 - CEP: 78.000-070 - CUIABÁ - MT<br/>       FONE: (65) 2123-1200 - FAX: 2123-1251</small> | <br> | Ref.: Tabela de Serviços SINAPI (FEVEREIRO/2022) e/ou composições PiniTCPO<br><br><b>BDI 20,47%</b> |
|---|---|--|---|

**COORDENAÇÃO DE PROJETOS**

OBRA: CONSTRUÇÃO DO CANTEIRO DA AV. BRASIL DATA: 05/04/2022  
 LOCAL: AVENIDA BRASIL, ENTRE BAIRRO CENTRO E NOVO CAMPO, SANTO ANTÔNIO DO LESTE - MT 78628-000 LEIS SOCIAIS: 114,45%

**COMPOSIÇÃO DE PREÇOS / CIVIL**

| PREÇO UNITÁRIO DO CONJUNTO SEM ICMS E FRETE PARA EMPRESAS FORA DE CUIABÁ |                             |              |                    |               |          |
|--|-----------------------------|--------------|--------------------|---------------|----------|
| DATA   | NOME DA EMPRESA FORNECEDORA | VALOR COTADO | CNPJ               | TELEFONE      | CONTATO  |
| 13/12/2021   | AÇOFER                      | 791,29       | 03.989.217/0001-64 | (65)3637-1010 | VERONICA |
| 13/12/2021   | TEC TELAS                   | 750,00       | 23.921.180/0001-40 | (65)3634-1509 | NICOLA   |
| 14/12/2021   | FERMAT                      | 591,00       | 73.545.972/0001-35 | (41)3015-5783 | ELZA     |

| DATA       | NOME DA EMPRESA FORNECEDORA | VALOR COTADO | CNPJ               | TELEFONE      | CONTATO  |
|------------|-----------------------------|--------------|--------------------|---------------|----------|
| 13/12/2021 | AÇOFER                      | 148,49       | 03.989.217/0001-64 | (65)3637-1010 | VERONICA |
| 13/12/2021 | TEC TELAS                   | 225,00       | 23.921.180/0001-40 | (65)3634-1509 | NICOLA   |
| 05/02/2022 | GRADIL COLOR                | 156,93       | 73.545.972/0001-35 | (41)3015-5783 | ELZA     |

\*\* A EMPRESA AÇOFER APRESENTOU OS VALORES DE R\$ 146,82 PARA O POSTE E R\$ 2,47 PARA A TAMPA

| DATA       | NOME DA EMPRESA FORNECEDORA | VALOR COTADO | CNPJ               | TELEFONE      | CONTATO  |
|------------|-----------------------------|--------------|--------------------|---------------|----------|
| 11/01/2022 | AÇOFER                      | 10,00        | 03.989.217/0001-64 | (65)3637-1010 | VERONICA |
| 13/12/2021 | TEC TELAS                   | 15,00        | 23.921.180/0001-40 | (65)3634-1509 | NICOLA   |
| 05/02/2022 | GRADIL COLOR                | 12,50        | 73.545.972/0001-35 | (41)3015-5783 | ELZA     |

| AMM CIV 063               | PISO TÁTIL DIRECIONAL E/OU ALERTA, DE CONCRETO, COLORIDO, P/DEFICIENTES VISUAIS, DIMENSÕES 25X25CM, APLICADO COM ARGAMASSA AC-II, REJUNTADO |    |            |                    | M2                 |
|---------------------------|---|----|------------|--------------------|--------------------|
| SINAPI ou Cot. De Mercado | COMPONENTES   | UN | Quantidade | Custos Unit. (R\$) | Custos Total (R\$) |
| <b>MATERIAL</b>           |   |    |            |                    |                    |
| 34357                     | REJUNTE CIMENTICIO, QUALQUER COR  | KG | 0,52       | 4,81               | 2,50               |
| 34353                     | ARGAMASSA COLANTE AC II   | KG | 4,0000     | 1,52               | 6,08               |
| COTAÇÃO                   | PISO PODOTÁTIL 25X25 CM   | M2 | 1,05       | 103,52             | 108,69             |
| <b>MÃO DE OBRA</b>        |   |    |            |                    |                    |
| 88309                     | PEDREIRO COM ENCARGOS COMPLEMENTARES  | H  | 0,50       | 21,10              | 10,55              |
| 88316                     | SERVENTE COM ENCARGOS COMPLEMENTARES  | H  | 1,20       | 16,83              | 20,19              |
| <b>TOTAL R\$</b>          |   |    |            |                    | <b>148,01</b>      |

\*\*COMPOSIÇÃO BASEADA NA TABELA ORSE CÓDIGO 07324/ORSE - MAIO/2017. 16 PEÇAS/M².

| DATA       | NOME DA EMPRESA FORNECEDORA           | VALOR COTADO | CNPJ               | TELEFONE       | CONTATO  |
|------------|---------------------------------------|--------------|--------------------|----------------|----------|
| 07/12/2021 | BLOCOS BRASIL                         | 5,11         | 26.133.028/0001-90 | (65) 3663-3778 | MARCOS   |
| 10/12/2021 | PANTANAL INDUSTRIA DE PISOS DRENANTES | 6,47         | 22.229.537/0001-60 | (65)3055-1510  | KATIUCIA |
| 07/12/2021 | GEOBLOCOS                             | 6,50         | 13.537.179/0001-62 | (65) 3667-4802 | RICARDO  |

JESSYKA WISNIESKI  
 SOUZA:001  
 06264176

Assinado de forma digital por JESSYKA WISNIESKI  
 SOUZA:00106264176  
 Dados: 2022.04.05 10:02:46 -04'00'

*Jessyka Wisniewski Souza*  
 Jessyka Wisniewski Souza  
 Engenheira Civil  
 CREA-MT 040.491

|   |  |  |  |
|---|--|--|--|
|                      | <b>ASSOCIAÇÃO MATO-GROSSENSE DOS MUNICÍPIOS</b><br>SITE: www.amm.org.br - e-mail: centraldeprojetosamm@gmail.com<br>AV. RUBENS DE MENDONÇA Nº 3.920 - CEP: 78.000-070 - CUIABÁ - MT<br>FONE: (65) 2123-1200 - FAX: 2123-1251 | <br> | Ref.: Tabela de Serviços SINAPI (FEVEREIRO/2022) e/ou composições PiniTCPO |
|   |  |  | <b>BDI 20,47%</b>  |
| <b>COORDENAÇÃO DE PROJETOS</b>  |  |  |  |
| <b>OBRA:</b> CONSTRUÇÃO DO CANTEIRO DA AV. BRASIL   | <b>DATA:</b> 05/04/2022  |  |  |
| <b>LOCAL:</b> AVENIDA BRASIL, ENTRE BAIRRO CENTRO E NOVO CAMPO, SANTO ANTÔNIO DO LESTE - MT 78628-000 | <b>LEIS SOCIAIS:</b> 114,45%   |  |  |
| <b>COMPOSIÇÃO DE PREÇOS / CIVIL</b>   |  |  |  |

| DATA       | NOME DA EMPRESA FORNECEDORA           | VALOR COTADO | CNPJ               | TELEFONE       | CONTATO  |
|------------|---------------------------------------|--------------|--------------------|----------------|----------|
| 07/12/2021 | BLOCOS BRASIL                         | 81,76        | 26.133.028/0001-90 | (65) 3663-3778 | MARCOS   |
| 10/12/2021 | PANTANAL INDUSTRIA DE PISOS DRENANTES | 103,52       | 22.229.537/0001-60 | (65)3055-1510  | KATIUCIA |
| 07/12/2021 | GEOBLOCOS                             | 104,00       | 13.537.179/0001-62 | (65) 3667-4802 | RICARDO  |

| AMM CIV 004               | BANCO DE PRAÇA EM MADEIRA, PES METÁLICOS | UN | Quantidade | Custos Unit. (R\$) | Custos Total (R\$) |
|---------------------------|--|----|------------|--------------------|--------------------|
| SINAPI ou Cot. De Mercado | COMPONENTES                              | UN | Quantidade | Custos Unit. (R\$) | Custos Total (R\$) |
| <b>MATERIAL</b>           |  |    |            |                    |                    |
| COTAÇÃO                   | BANCO DE PRAÇA EM MADEIRA, PES METÁLICOS | UN | 1,000      | 630,00             | 630,00             |
|                           |  |    |            | <b>Total R\$</b>   | <b>630,00</b>      |

| PREÇO UNITÁRIO DO CONJUNTO SEM ICMS E FRETE PARA EMPRESAS FORA DE CUIABÁ |                             |              |                    |                 |                           |
|--|-----------------------------|--------------|--------------------|-----------------|---------------------------|
| DATA   | NOME DA EMPRESA FORNECEDORA | VALOR COTADO | CNPJ               | TELEFONE        | CONTATO                   |
| 14/12/2021   | MADEIRA MADEIRA             | 440,10       | 10.490.181/0001-35 | 0800 080 0099   | www.madeiramadeira.com.br |
| 14/12/2021   | AMERICANAS                  | 469,90       | 00.776.574/0006-60 | 4003-4848       | americanas.com.br         |
| 14/12/2021   | MEGA PLAYGROUND             | 599,00       | 20.513.026/0001-40 | (11) 97267-3766 | megaplaygrounds.com.br    |

| FRETE CALCULADO PARA EMPRESAS FORA DE CUIABÁ - VALOR REFERENTE A FRETE DO CONJUNTO |                             |              |                    |                 |                           |
|--|-----------------------------|--------------|--------------------|-----------------|---------------------------|
| DATA   | NOME DA EMPRESA FORNECEDORA | VALOR COTADO | CNPJ               | TELEFONE        | CONTATO                   |
| 14/12/2021   | MADEIRA MADEIRA             | 189,90       | 10.490.181/0001-35 | 0800 080 0099   | www.madeiramadeira.com.br |
| 14/12/2021   | AMERICANAS                  | 169,90       | 00.776.574/0006-60 |                 | americanas.com.br         |
| 14/12/2021   | MEGA PLAYGROUND             | 0,00         | 20.513.026/0001-40 | (11) 97267-3766 | megaplaygrounds.com.br    |



| PREÇO UNITÁRIO COM VALOR INCLUSO DE FRETE PARA EMPRESAS FORA DE CUIABÁ |                             |              |                    |                 |                           |
|--|-----------------------------|--------------|--------------------|-----------------|---------------------------|
| DATA   | NOME DA EMPRESA FORNECEDORA | VALOR COTADO | CNPJ               | TELEFONE        | CONTATO                   |
| 14/12/2021   | MADEIRA MADEIRA             | 630,00       | 10.490.181/0001-35 | 0800 080 0099   | www.madeiramadeira.com.br |
| 14/12/2021   | AMERICANAS                  | 639,80       | 00.776.574/0006-60 |                 | americanas.com.br         |
| 14/12/2021   | MEGA PLAYGROUND             | 599,00       | 20.513.026/0001-40 | (11) 97267-3766 | megaplaygrounds.com.br    |

| AMM CIV 006               | CONJUNTO SELETIVO 50 L (5 LIXEIRAS 1 SUPORTE) C/ ADESIVO   | UN | Quantidade | Custos Unit. (R\$) | Custos Total (R\$) |
|---------------------------|--|----|------------|--------------------|--------------------|
| SINAPI ou Cot. De Mercado | COMPONENTES  | UN | Quantidade | Custos Unit. (R\$) | Custos Total (R\$) |
| <b>MATERIAL</b>           |  |    |            |                    |                    |
| COTAÇÃO                   | CONJUNTO SELETIVO 50 L (5 LIXEIRAS 1 SUPORTE) C/ ADESIVO CONCRETO FCK = 15MPA, TRAÇO 1:3,4:3,5 (EM MASSA SECA DE CIMENTO/ AREIA MÉDIA/ BRITA 1) - PREPARO MECÂNICO COM BETONEIRA 400 L. AF 05/2021 | UN | 1,00       | 1.995,62           | 1.995,62           |
| 94963                     | LANÇAMENTO COM USO DE BALDES, ADENSAMENTO E ACABAMENTO DE CONCRETO EM ESTRUTURAS. AF 02/2022   | M3 | 0,016      | 375,96             | 6,01               |
| 103670                    | ESCAVAÇÃO MANUAL DE VALA COM PROFUNDIDADE MENOR OU IGUAL A 1,30 M. AF 02/2021  | M3 | 0,016      | 229,19             | 3,66               |
| 93358                     |  | M3 | 0,016      | 66,57              | 1,06               |
| <b>MÃO DE OBRA</b>        |  |    |            |                    |                    |
| 88309                     | PEDREIRO COM ENCARGOS COMPLEMENTARES   | H  | 0,30       | 21,10              | 6,33               |
| 88316                     | SERVENTE COM ENCARGOS COMPLEMENTARES   | H  | 0,30       | 16,83              | 5,04               |
|                           |  |    |            | <b>TOTAL R\$</b>   | <b>2.017,72</b>    |

\*\*COMPOSIÇÃO BASEADA NO CÓDIGO 09369/ORSE - MAIO/2019

| PREÇO UNITÁRIO DO CONJUNTO SEM ICMS E FRETE PARA EMPRESAS FORA DE CUIABÁ |                             |              |                    |                |                              |
|--|-----------------------------|--------------|--------------------|----------------|------------------------------|
| DATA   | NOME DA EMPRESA FORNECEDORA | VALOR COTADO | CNPJ               | TELEFONE       | CONTATO                      |
| 16/12/2021   | WEBPLASTICO                 | 1.209,90     | 22.360.942/0001-13 | (11) 3476-0306 | www.webplastico.com.br       |
| 14/12/2021   | REIS LIXEIRAS               | 1.393,90     | 27.717.546/0001-14 | (11) 2193-2636 | www.loja.reislixearas.com.br |
| 16/12/2021   | TNAPLAST                    | 1.264,17     | 27.509.425/0001-87 | (11) 3197-8810 | loja.tnaplast.com.br         |

| FRETE CALCULADO PARA EMPRESAS FORA DE CUIABÁ - VALOR REFERENTE A FRETE DO CONJUNTO |                             |              |                    |                |                              |
|--|-----------------------------|--------------|--------------------|----------------|------------------------------|
| DATA   | NOME DA EMPRESA FORNECEDORA | VALOR COTADO | CNPJ               | TELEFONE       | CONTATO                      |
| 16/12/2021   | WEBPLASTICO                 | 655,17       | 22.360.942/0001-13 | (11) 3476-0306 |                              |
| 14/12/2021   | REIS LIXEIRAS               | 430,00       | 27.717.546/0001-14 | (11) 2193-2636 | www.loja.reislixearas.com.br |
| 16/12/2021   | TNAPLAST                    | 631,77       | 27.509.425/0001-87 | (11) 3197-8810 | loja.tnaplast.com.br         |

|   |   |  |   |
|---|---|--|---|
|  | <b>ASSOCIAÇÃO MATO-GROSSENSE DOS MUNICÍPIOS</b><br><small>SITE: www.amm.org.br - e-mail: centraldeprojetosamm@gmail.com<br/>       AV. RUBENS DE MENDONÇA Nº 3.920 - CEP: 78.000-070 - CUIABÁ - MT<br/>       FONE: (65) 2123-1200 - FAX: 2123-1251</small> | <br> | Ref.: Tabela de Serviços SINAPI (FEVEREIRO/2022) e/ou composições PiniTCPO<br><br><b>BDI 20,47%</b> |
|---|---|--|---|

**COORDENAÇÃO DE PROJETOS**

|  |   |
|--|---|
| <b>OBRA:</b> CONSTRUÇÃO DO CANTEIRO DA AV. BRASIL<br><b>LOCAL:</b> AVENIDA BRASIL, ENTRE BAIRRO CENTRO E NOVO CAMPO, SANTO ANTÔNIO DO LESTE - MT 78628-000 | <b>DATA:</b> 05/04/2022<br><b>LEIS SOCIAIS:</b> 114,45% |
|--|---|

**COMPOSIÇÃO DE PREÇOS / CIVIL**

**DIFAL CALCULADO PARA EMPRESAS FORA DE CUIABÁ (UNITÁRIO-FRETE)**

| DATA       | NOME DA EMPRESA FORNECEDORA | VALOR COTADO | CNPJ               | TELEFONE       | CONTATO                      |
|------------|-----------------------------|--------------|--------------------|----------------|------------------------------|
| 16/12/2021 | WEBPLASTICO                 | 130,55       | 22.360.942/0001-13 | (11) 3476-0306 |                              |
| 14/12/2021 | REIS LIXEIRAS               | 127,61       | 27.717.546/0001-14 | (11) 2193-2636 | www.loja.reislixeiras.com.br |
| 16/12/2021 | TNAPLAST                    | 132,65       | 27.509.425/0001-87 | (11) 3197-8810 | loja.tnaplast.com.br         |

**PREÇO UNITÁRIO COM VALOR INCLUIDO DE FRETE E ICMS PARA EMPRESAS FORA DE CUIABÁ**

| DATA       | NOME DA EMPRESA FORNECEDORA | VALOR COTADO | CNPJ               | TELEFONE       | CONTATO                      |
|------------|-----------------------------|--------------|--------------------|----------------|------------------------------|
| 16/12/2021 | WEBPLASTICO                 | 1.995,62     | 22.360.942/0001-13 | (11) 3476-0306 |                              |
| 14/12/2021 | REIS LIXEIRAS               | 1.951,51     | 27.717.546/0001-14 | (11) 2193-2636 | www.loja.reislixeiras.com.br |
| 16/12/2021 | TNAPLAST                    | 2.028,59     | 27.509.425/0001-87 | (11) 3197-8810 | loja.tnaplast.com.br         |



| AMM CIV 606               | PLACA DE OBRA EM CHAPA DE AÇO GALVANIZADO   | UN | Quantidade | Custos Unit. (R\$) | M2 Custos Total (R\$) |
|---------------------------|---|----|------------|--------------------|-----------------------|
| SINAPI ou Cot. De Mercado | COMPONENTES   |    |            |                    |                       |
| <b>MATERIAL</b>           |   |    |            |                    |                       |
| 4491                      | REGIAO - BRUTA  | M  | 4,00       | 8,98               | 35,92                 |
| 4813                      | PLACA DE OBRA (PARA CONSTRUCAO CIVIL) EM CHAPA GALVANIZADA *N. 22*, ADESIVADA, DE *2,4 X 1,2* M (SEM POSTES PARA FIXACAO) | M2 | 1,00       | 225,00             | 225,00                |
| 4417                      | SARRAFO NAO APARELHADO *2,5 X 7* CM, EM MACARANDUBA, ANGELIM OU EQUIVALENTE DA REGIAO - BRUTA                             | M  | 1,00       | 5,66               | 5,66                  |
| 5075                      | PREGO DE AÇO POLIDO COM CABECA 18 X 30 (2 3/4 X 10)   | KG | 0,15       | 23,76              | 3,56                  |
| <b>MÃO DE OBRA</b>        |   |    |            |                    |                       |
| 88262                     | CARPINTEIRO DE FORMAS COM ENCARGOS COMPLEMENTARES   | H  | 1,00       | 20,85              | 20,85                 |
| 88316                     | SERVENTE COM ENCARGOS COMPLEMENTARES  | H  | 2,00       | 16,83              | 33,66                 |
|                           |   |    |            | <b>TOTAL R\$</b>   | <b>324,65</b>         |

\*\*COMPOSIÇÃO BASEADA NA TABELA ORSE, CÓD. 000511/ORSE (MAIO/2020)

| AMM CIV 007               | ENTRADA PROVISÓRIA DE ENERGIA ELETRICA AEREA TRIFASICA 40A EM POSTE MADEIRA   | UN | Quantidade | Custos Unit. (R\$) | UN Custos Total (R\$) |
|---------------------------|---|----|------------|--------------------|-----------------------|
| SINAPI ou Cot. De Mercado | COMPONENTES   |    |            |                    |                       |
| <b>MATERIAL</b>           |   |    |            |                    |                       |
| 406                       | FITA AÇO INOX PARA CINTAR POSTE, L = 19 MM, E = 0,5 MM (ROLO DE 30M)  | UN | 0,1333333  | 98,58              | 13,14                 |
| 420                       | CINTA CIRCULAR EM AÇO GALVANIZADO DE 150 MM DE DIAMETRO PARA FIXACAO DE CAIXA MEDICAO, INCLUI PARAFUSOS E PORCAS                                  | UN | 2,00       | 36,27              | 72,54                 |
| 857                       | CABO DE COBRE NU 16 MM2 MEIO-DURO   | M  | 3,00       | 13,94              | 41,82                 |
| 937                       | BWF-B, 450/750V, SECAO NOMINAL 10 MM2   | M  | 27,00      | 9,82               | 265,14                |
| 1062                      | CAIXA INTERNA/EXTERNA DE MEDICAO PARA 1 MEDIDOR TRIFASICO, COM VISOR, EM CHAPA DE AÇO 18 USG (PADRAO DA CONCESSIONARIA LOCAL)                     | UN | 1,00       | 326,10             | 326,10                |
| 1096                      | ARMAÇAO VERTICAL COM HASTE E CONTRA-PINO, EM CHAPA DE AÇO GALVANIZADO 3/16", COM 4 ESTRIBOS E 4 ISOLADORES  | UN | 2,00       | 120,36             | 240,72                |
| 1539                      | CABOS ATE 16 MM2  | UN | 8,00       | 5,86               | 46,88                 |
| 1892                      | LUVA EM PVC RIGIDO ROSCAVEL, DE 1", PARA ELETRODUTO   | UN | 4,00       | 1,56               | 6,24                  |
| 2392                      | DISJUNTOR TIPO NEMA, TRIPOLAR 10 ATE 50A, TENSÃO MÁXIMA DE 415 V  | UN | 1,00       | 83,84              | 83,84                 |
| 2685                      | ELETRODUTO DE PVC RIGIDO ROSCAVEL DE 1", SEM LUVA   | M  | 8,00       | 6,15               | 49,20                 |
| 2731                      | POSTE ROLICO DE MADEIRA TRATADA, D = 20 A 25 CM, H = 12,00 M, EM EUCALIPTO OU EQUIVALENTE DA REGIAO   | M  | 7,96       | 110,97             | 883,32                |
| 3379                      | TEM PROCESSO DE DESATIVACAO! HASTE DE ATERRAMENTO EM AÇO COM 3,00 M DE COMPRIMENTO E DN = 5/8", REVESTIDA COM BAIXA CAMADA DE COBRE, SEM CONECTOR | UN | 1,00       | 51,61              | 51,61                 |
| 4346                      | PARAFUSO DE FERRO POLIDO, SEXTAVADO, COM ROSCA PARCIAL, DIAMETRO 5/8", COMPRIMENTO 6", COM PORCA E ARRUELA DE PRESSAO MEDIA                       | UN | 2,00       | 11,57              | 23,14                 |
| 11267                     | ARRUELA LISA, REDONDA, DE LATAO POLIDO, DIAMETRO NOMINAL 5/8", DIAMETRO EXTERNO = 34 MM, DIAMETRO DO FURO = 17 MM, ESPESSURA = *2,5* MM           | UN | 2,00       | 0,80               | 1,60                  |
| 12034                     | CURVA 180 GRAUS, DE PVC RIGIDO ROSCAVEL, DE 3/4", PARA ELETRODUTO   | UN | 2,00       | 4,43               | 8,86                  |
| 39176                     | BUCHA EM ALUMINIO, COM ROSCA, DE 1", PARA ELETRODUTO  | UN | 2,00       | 0,98               | 1,96                  |
| 39210                     | ARRUELA EM ALUMINIO, COM ROSCA, DE 1", PARA ELETRODUTO  | UN | 2,00       | 0,73               | 1,46                  |
| <b>MÃO DE OBRA</b>        |   |    |            |                    |                       |
| 88264                     | ELETRICISTA COM ENCARGOS COMPLEMENTARES   | H  | 8,00       | 21,87              | 174,96                |
| 88316                     | SERVENTE COM ENCARGOS COMPLEMENTARES  | H  | 8,00       | 16,83              | 134,64                |
|                           |   |    |            | <b>TOTAL R\$</b>   | <b>2.427,17</b>       |

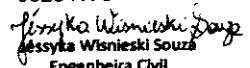
\*\*COMPOSIÇÃO DA MÃO DE OBRA BASEADA NO BOLETIM SINAPI 41598 - JANEIRO/2020

JESSYKA  
 WISNIESKI  
 SOUZA:001  
 06264176  
 Assinado de forma digital por JESSYKA WISNIESKI  
 SOUZA:00106264176  
 Dados: 2022.04.05 10:03:05 -04'00'  
  
 Engenheira Civil  
 CREA-MT 040.491

|   |  |  |  |        |
|---|--|--|--|--------|
|  | <b>ASSOCIAÇÃO MATO-GROSSENSE DOS MUNICÍPIOS</b><br>SITE: www.amm.org.br - e-mail: centraldeprojetosamm@gmail.com<br>AV. RUBENS DE MENDONÇA Nº 3.920 - CEP: 78.000-070 - CUIABÁ - MT<br>FONE: (65) 2123-1200 - FAX: 2123-1251 | <br> | Ref.: Tabela de Serviços SINAPI (FEVEREIRO/2022) e/ou composições PiniTCPO |        |
|   |  |  | BDI  | 20,47% |

**COORDENAÇÃO DE PROJETOS**

|        |   |               |            |
|--------|---|---------------|------------|
| OBRA:  | CONSTRUÇÃO DO CANTEIRO DA AV. BRASIL  | DATA:         | 25/05/2017 |
| LOCAL: | AVENIDA BRASIL, ENTRE BAIRRO CENTRO E NOVO CAMPO, SANTO ANTÔNIO DO LESTE - MT 78628-000 | LEIS SOCIAIS: | 114,45%    |

**COMPOSIÇÃO DE PREÇOS / PAISAGISMO**

| AMM PAJ 001               | FORNECIMENTO E ESPALHAMENTO DE TERRA VEGETAL PREPARADA |    |            |                    | M3                 |
|---------------------------|--|----|------------|--------------------|--------------------|
| SINAPI ou Cot. De Mercado | COMPONENTES  | UN | Quantidade | Custos Unit. (R\$) | Custos Total (R\$) |
|                           | <b>MATERIAL</b>  |    |            |                    |                    |
| 7253                      | TERRA VEGETAL (GRANEL)                                 | M3 | 0,90       | 143,57             | 129,21             |
|                           | <b>MÃO DE OBRA</b>                                     |    |            |                    |                    |
| 88316                     | SERVENTE COM ENCARGOS COMPLEMENTARES                   | H  | 1,60       | 16,83              | 26,92              |
|                           |  |    |            | <b>Total R\$</b>   | <b>156,13</b>      |



\*\*COMPOSIÇÃO BASEADA NA TABELA ORSE - (MAIO/2019), CÓDIGO 02394/ORSE - PALAVRA CHAVE "TERRA VEGETAL"

| AMM PAJ 002               | PLANTIO DE GRAMA ESMERALDA EM PLACAS                                |    |            |                    | M2                 |
|---------------------------|---|----|------------|--------------------|--------------------|
| SINAPI ou Cot. De Mercado | COMPONENTES   | UN | Quantidade | Custos Unit. (R\$) | Custos Total (R\$) |
|                           | <b>MATERIAL</b>   |    |            |                    |                    |
| 3322                      | GRAMA ESMERALDA OU SAO CARLOS OU CURITIBANA, EM PLACAS, SEM PLANTIO | M2 | 1,00       | 15,00              | 15,00              |
|                           | <b>MÃO DE OBRA</b>  |    |            |                    |                    |
| 88316                     | SERVENTE COM ENCARGOS COMPLEMENTARES                                | H  | 0,08       | 16,83              | 1,34               |
| 88441                     | JARDINEIRO COM ENCARGOS COMPLEMENTARES                              | H  | 0,08       | 18,26              | 1,46               |
|                           |   |    |            | <b>Total R\$</b>   | <b>17,80</b>       |

\*\*COMPOSIÇÃO BASEADA NA TABELA ORSE maio/2019, CÓDIGO 08277/ORSE - FOI ADICIONADO O INSUMO 3322 - GRAMA ESMERALDA NA COMPOSIÇÃO.

JESSYKA WISNIESKI SOUZA:00106264176  
 Assinado de forma digital por JESSYKA WISNIESKI SOUZA:00106264176  
 Dados: 2022.04.05 10:03:15 -04'00'

Jessyka Wisniewski Souza  
 Engenheira Civil  
 CREA-MT 040.491

|   |  |  |  |        |
|---|--|--|--|--------|
|  | <b>ASSOCIAÇÃO MATO-GROSSENSE DOS MUNICÍPIOS</b><br>SITE: www.amm.org.br - e-mail: centraldeprojetosamm@gmail.com<br>AV. RUBENS DE MENDONÇA Nº 3.920 - CEP: 78.000-070 - CUIABÁ - MT<br>FONE: (65) 2123-1200 - FAX: 2123-1251 | <br> | Ref.: Tabela de Serviços SINAPI (FEVEREIRO/2022) e/ou composições PinITCPO |        |
|   |  |  | BDI  | 20,47% |
| <b>COORDENAÇÃO DE PROJETOS</b>  |  |  |  |        |
| OBRA:   | CONSTRUÇÃO DO CANTEIRO DA AV. BRASIL   | DATA:  | 25/05/2017   |        |
| LOCAL:  | AVENIDA BRASIL, ENTRE BAIRRO CENTRO E NOVO CAMPO, SANTO ANTÔNIO DO LESTE - MT 78628-000  | LEIS SOCIAIS:  | 114,45%  |        |
| <b>COMPOSIÇÃO DE PREÇOS / PAISAGISMO</b>  |  |  |  |        |

| AMM PAI 003               | PLANTIO DE PALMEIRA AZUL COM ALTURA DE MUDA MAIOR QUE 2,00 M E MENOR OU IGUAL A 4,00 M. AF 06/2018  |     |            |                    | UN                 |
|---------------------------|---|-----|------------|--------------------|--------------------|
| SINAPI ou Cot. De Mercado | COMPONENTES   | UN  | Quantidade | Custos Unit. (R\$) | Custos Total (R\$) |
| <b>MATERIAIS</b>          |   |     |            |                    |                    |
| COTAÇÃO                   | PALMEIRA AZUL 3 METROS  | UN  | 1,000      | 1800,00            | 1.800,00           |
| <b>COMPLEMENTOS</b>       |   |     |            |                    |                    |
| 91634                     | GUINDAUTO HIDRAULICO, CAPACIDADE MÁXIMA DE CARGA 6500 KG, MOMENTO MÁXIMO DE CARGA 5,8 TM, ALCANCE MÁXIMO HORIZONTAL 7,60 M, INCLUSIVE CAMINHÃO TOCO PBT 9.700 KG, POTÊNCIA DE 160 CV - CHP DIURNO. AF 08/2015 | CHP | 0,3983     | 202,95             | 80,83              |
| 91635                     | GUINDAUTO HIDRAULICO, CAPACIDADE MÁXIMA DE CARGA 6500 KG, MOMENTO MÁXIMO DE CARGA 5,8 TM, ALCANCE MÁXIMO HORIZONTAL 7,60 M, INCLUSIVE CAMINHÃO TOCO PBT 9.700 KG, POTÊNCIA DE 160 CV - CHI DIURNO. AF 08/2015 | CHI | 1,6272     | 42,02              | 68,37              |
| <b>MÃO DE OBRA</b>        |   |     |            |                    |                    |
| 88441                     | JARDINEIRO COM ENCARGOS COMPLEMENTARES  | H   | 1,4483     | 18,26              | 26,44              |
| 88316                     | SERVENTE COM ENCARGOS COMPLEMENTARES  | H   | 5,7930     | 16,83              | 97,49              |
|                           |   |     |            | <b>Total R\$</b>   | <b>2.073,13</b>    |

\*\*COMPOSIÇÃO BASEADA NO CADERNOS TÉCNICOS DE COMPOSIÇÕES PARA PAISAGISMO - (SINAPI), LOTE 2 ,VERSÃO:001,VIGÊNCIA

| DATA       | NOME DA EMPRESA FORNECEDORA | VALOR COTADO     | CNPJ               | TELEFONE       | CONTATO  |
|------------|-----------------------------|------------------|--------------------|----------------|----------|
| 24/02/2022 | VIVEIRO HORIZONTE VERDE     | 1.800,00         | 31.135.781/0001-55 | (65)99231-3002 | EDUARDO  |
| 24/02/2022 | CASA E PLANTAS              | 2.000,00         | 17.557.959/0001-25 | (65) 3623-4077 |          |
| 24/02/2022 | VIVEIRO CENTRO AMERICA      | 1.100,00         | 12.036.538/0001-35 | (65) 3626-1547 | FERNANDO |
|            |                             | <b>Total R\$</b> |                    |                |          |

| AMM PAI 004               | FORNECIMENTO E INSTALAÇÃO DE GRAMA SINTETICA |    |            |                    | M2                 |
|---------------------------|--|----|------------|--------------------|--------------------|
| SINAPI ou Cot. De Mercado | COMPONENTES                                  | UN | Quantidade | Custos Unit. (R\$) | Custos Total (R\$) |
| <b>MATERIAIS</b>          |  |    |            |                    |                    |
| COTAÇÃO                   | GRAMA SINTETICA                              | M2 | 1,00       | 85,90              | 85,90              |
| COTAÇÃO                   | SERVIÇO COM FRETE                            | M2 | 1,00       | 11,96              | 11,96              |
|                           |  |    |            | <b>Total R\$</b>   | <b>97,86</b>       |



| DATA       | NOME DA EMPRESA FORNECEDORA | VALOR COTADO     | CNPJ               | TELEFONE       | CONTATO     |
|------------|-----------------------------|------------------|--------------------|----------------|-------------|
| 17/12/2021 | SOCCER GRASS                | 110,00           | 07.875.405/0001-12 | (11) 5521-9826 |             |
| 16/12/2021 | TOTAL GRAMA                 | 85,90            | 13.296.533/0001-14 | (11)4033-3206  | PEDRO RAMOS |
|            |                             | <b>Total R\$</b> |                    |                |             |

| DATA       | NOME DA EMPRESA FORNECEDORA | VALOR COTADO     | CNPJ               | TELEFONE       | CONTATO |
|------------|-----------------------------|------------------|--------------------|----------------|---------|
| 17/12/2021 | SOCCER GRASS                | 11,96            | 07.875.405/0001-12 | (11) 5521-9826 |         |
| 16/12/2021 | TOTAL GRAMA                 | 4,68             | 13.296.533/0001-14 | (11)4033-3206  | MARCOS  |
|            |                             | <b>Total R\$</b> |                    |                |         |

JESSYKA  
WISNIESKI  
SOUZA:0010  
6264176

Assinado de forma digital por JESSYKA WISNIESKI  
SOUZA:00106264176  
Dados: 2022.04.05 10:03:30 -04'00'

Jessyka Wisniewski Souza  
Engenheira Civil  
CREA-MT 040.491

|   |  |  |  |
|---|--|--|--|
|  | <b>ASSOCIAÇÃO MATO-GROSSENSE DOS MUNICÍPIOS</b><br>SITE: www.amm.org.br - e-mail: centraldeprojetosamm@gmail.com<br>AV. RUBENS DE MENDONÇA Nº 3.920 - CEP: 78.000-070 - CUIABÁ - MT<br>FONE: (65) 2123-1200 - FAX: 2123-1251 | <br> | Ref.: Tabela de Serviços SINAPI (FEVEREIRO/2022) e/ou composições PiniTCPO |
|   |  |  | <b>BDI 20,47%</b>  |

**COORDENAÇÃO DE PROJETOS**

|        |   |               |            |
|--------|---|---------------|------------|
| OBRA:  | CONSTRUÇÃO DO CANTEIRO DA AV. BRASIL  | DATA:         | 05/04/2022 |
| LOCAL: | AVENIDA BRASIL, ENTRE BAIRRO CENTRO E NOVO CAMPO, SANTO ANTÔNIO DO LESTE - MT 78628-000 | LEIS SOCIAIS: | 114,45%    |

**COMPOSIÇÃO DE PREÇOS / ESTRUTURAL**

| AMM EST 001               | ESTACA A TRADO (BROCA) D=20CM C/CONCRETO FCK=15MPA+20KG ACO/M3   | MOLD.N-LOCO |            |                    | M                  |
|---------------------------|--|-------------|------------|--------------------|--------------------|
| SINAPI ou Cot. De Mercado | COMPONENTES  | UN          | Quantidade | Custos Unit. (R\$) | Custos Total (R\$) |
| <b>MATERIAL</b>           |  |             |            |                    |                    |
| 94969                     | CONCRETO FCK = 15MPA, TRAÇO 1:3,4:3,5 (EM MASSA SECA DE CIMENTO/ AREIA MÉDIA/ BRITA 1) - PREPARO MECÂNICO COM BETONEIRA 600 L. AF. 05/2021 | M3          | 0,050      | 371,95             | 18,59              |
| 33                        | ACO CA-50, 8,0 MM, VERGALHAO   | KG          | 0,98       | 11,11              | 10,88              |
| 43132                     | ARAME RECOZIDO 16 BWG, D = 1,65 MM (0,016 KG/M) OU 18 BWG, D = 1,25 MM (0,01 KG/M)   | KG          | 0,02       | 20,00              | 0,40               |
| <b>MÃO DE OBRA</b>        |  |             |            |                    |                    |
| 88245                     | ARMADOR COM ENCARGOS COMPLEMENTARES  | H           | 0,08       | 20,97              | 1,67               |
| 88309                     | PEDREIRO COM ENCARGOS COMPLEMENTARES   | H           | 0,25       | 21,10              | 5,27               |
| 88316                     | SERVENTE COM ENCARGOS COMPLEMENTARES   | H           | 2,10       | 16,83              | 35,34              |
| <b>Total</b>              |  |             |            |                    | <b>R\$ 72,15</b>   |

\*\*COMPOSIÇÃO BASEADA NA TABELA SINAPI - CÓDIGO 74156/1, COMPOSIÇÃO ANALÍTICA FEV/2016.

| AMM EST 002               | IMPERMEABILIZAÇÃO DE ESTRUTURAS ENTERRADAS, COM TINTA ASFÁLTICA, DUAS DEMAS.   |    |            | M2                 |                    |
|---------------------------|--|----|------------|--------------------|--------------------|
| SINAPI ou Cot. De Mercado | COMPONENTES  | UN | Quantidade | Custos Unit. (R\$) | Custos Total (R\$) |
| <b>MATERIAL</b>           |  |    |            |                    |                    |
| 7319                      | TINTA ASFÁLTICA IMPERMEABILIZANTE DISPERSA EM ÁGUA, PARA MATERIAIS CIMENTÍCIOS | L  | 0,4        | 20,92              | 8,36               |
| <b>MÃO DE OBRA</b>        |  |    |            |                    |                    |
| 88316                     | SERVENTE COM ENCARGOS COMPLEMENTARES   | H  | 0,4        | 16,83              | 6,73               |
| <b>Total</b>              |  |    |            |                    | <b>R\$ 15,09</b>   |

\*\*COMPOSIÇÃO DA MÃO DE OBRA BASEADA NO BOLETIM SINAPI 74106/001 - JANEIRO/2020

| AMM EST 003           | FORNECIMENTO E INSTALAÇÃO DE PERGOLADO                           |    |            | UN                 |                     |
|-----------------------|--|----|------------|--------------------|---------------------|
| SINAPI OU COT MERCADO | COMPONENTES  | UN | Quantidade | Custos Unit. (R\$) | Custos Total (R\$)  |
| <b>MATERIAL</b>       |  |    |            |                    |                     |
| 4006                  | MADEIRA SERRADA EM PINUS, MISTA OU EQUIVALENTE DA REGIAO - BRUTA | M3 | 0,750      | 2021,19            | 1.515,89            |
| 5067                  | PREGO DE ACO POLIDO COM CABECA 16 X 24 (2 1/4 X 12)              | KG | 12,7320    | 25,33              | 322,50              |
| <b>MÃO DE OBRA</b>    |  |    |            |                    |                     |
| 88262                 | CARPINTEIRO DE FORMAS COM ENCARGOS COMPLEMENTARES                | H  | 29,7080    | 20,85              | 619,41              |
| 88316                 | SERVENTE COM ENCARGOS COMPLEMENTARES                             | H  | 21,220     | 16,83              | 357,13              |
| <b>TOTAL</b>          |  |    |            |                    | <b>R\$ 2.814,93</b> |

\*\*COMPOSIÇÃO BASEADA NA TABELA CÔD 10666/ORSE - SETEMBRO/2019. OS COEFICIENTES FORAM OBTIDOS CONFORME MEMORIAL DE CÁLCULO ABAIXO. DADOS DE VOLUME E COMPRIMENTO TOTAL DE MADEIRA ESTÃO NO PROJETO ESTRUTURAL DE MADEIRA

| MEMORIAL DE CÁLCULO - PARA PERGOLADO                             |    | CÁLCULO   |         |
|--|----|---|---------|
| COMPONENTES  | UN |   |         |
| <b>MATERIAL</b>  |    |   |         |
| MADEIRA SERRADA EM PINUS, MISTA OU EQUIVALENTE DA REGIAO - BRUTA | M3 | CONFORME TABELA DE RESUMO - MATERIAL (m³)                 | 0,750   |
| PREGO DE ACO POLIDO COM CABECA 16 X 24 (2 1/4 X 12)              | KG | COMPOSIÇÃO DE REFERÊNCIA - 1 M ---0,3 KG<br>42,44 M --- X | 12,7320 |
| <b>MÃO DE OBRA</b>   |    |   |         |
| CARPINTEIRO DE FORMAS COM ENCARGOS COMPLEMENTARES                | H  | COMPOSIÇÃO DE REFERÊNCIA - 1 M --- 0,7<br>42,44 M --- X   | 29,7080 |
| SERVENTE COM ENCARGOS COMPLEMENTARES                             | H  | COMPOSIÇÃO DE REFERÊNCIA - 1 M --- 0,5<br>42,44M --- X    | 21,220  |

ALOISO DE ARRUDA E SILVA  
 JUNIOR:3464057615  
 3

Assinado de forma digital por ALOISO DE ARRUDA E SILVA JUNIOR:34640576153  
 Dados: 2022.04.05 11:28:26 -04'00'

Eng. ALOISO DE ARRUDA E SILVA JUNIOR  
 CREA 06777/D - MT  
 RN 120.471.987-0  
 Fone (65) 99922-7274

|   |  |  |  |
|---|--|--|--|
|                      | <b>ASSOCIAÇÃO MATO-GROSSENSE DOS MUNICÍPIOS</b><br>SITE: www.amm.org.br - e-mail: centraldeprojetosamm@gmail.com<br>AV. RUBENS DE MENDONÇA Nº 3.920 - CEP: 78.000-070 - CUIABA - MT<br>FONE: (65) 2123-1200 - FAX: 2123-1251 | <br> | Ref.: Tabela de Serviços SINAPI (FEVEREIRO/2022) e/ou composições PinITCPO |
|   |  |  | <b>BDI 20,47%</b>  |
| <b>COORDENAÇÃO DE PROJETOS</b>  |  |  |  |
| <b>OBRA:</b> CONSTRUÇÃO DO CANTEIRO DA AV. BRASIL   | <b>DATA:</b> 20/06/2017  |  |  |
| <b>LOCAL:</b> AVENIDA BRASIL, ENTRE BAIRRO CENTRO E NOVO CAMPO, SANTO ANTÔNIO DO LESTE - MT 78628-000 | <b>LEIS SOCIAIS:</b> 114,45%   |  |  |
| <b>COMPOSIÇÃO DE PREÇOS - PLAYGROUND</b>  |  |  |  |

| Item | Descrição               | Valor Base   | Valor BDI    | Valor Total  |
|------|-------------------------|--------------|--------------|--------------|
| 01   | GANGORRA                | R\$ 2.299,00 | R\$ 2.450,00 | R\$ 5.010,00 |
| 02   | ESCOREGADOR             | R\$ 1.755,00 | R\$ 1.550,00 | R\$ 5.071,00 |
| 03   | GIRA-GIRA               | R\$ 1.999,00 | R\$ 2.100,00 | R\$ 4.594,00 |
| 04   | BALANÇO DE TRÊS LUGARES | R\$ 1.900,00 | R\$ 2.000,00 | R\$ 5.137,00 |
| 05   | GANGORRA EM PÉ          | R\$ 2.299,00 | R\$ 2.500,00 | R\$ 1.821,00 |
| 01   | GANGORRA                | R\$ 1.201,20 | R\$ 1.894,00 | R\$ 0,00     |
| 02   | LABIRINTO               | R\$ 1.201,20 | R\$ 1.894,00 | R\$ 0,00     |
| 03   | GIRA-GIRA OU            | R\$ 1.201,20 | R\$ 1.894,00 | R\$ 0,00     |
| 04   | BALANÇO DE TRÊS LUGARES | R\$ 1.201,20 | R\$ 1.894,00 | R\$ 0,00     |
| 05   | GANGORRA EM PÉ          | R\$ 1.201,20 | R\$ 1.894,00 | R\$ 0,00     |
| 01   | GANGORRA                | R\$ 3.500,20 | R\$ 4.344,00 | R\$ 5.010,00 |
| 02   | LABIRINTO               | R\$ 2.956,20 | R\$ 3.444,00 | R\$ 5.071,00 |
| 03   | GIRA-GIRA               | R\$ 3.200,20 | R\$ 3.994,00 | R\$ 4.594,00 |
| 04   | BALANÇO DE TRÊS LUGARES | R\$ 3.500,20 | R\$ 4.394,00 | R\$ 1.821,00 |
| 05   | GANGORRA EM PÉ          | R\$ 3.500,20 | R\$ 4.394,00 | R\$ 1.821,00 |

| DATA       | NOME DA EMPRESA FORNECEDORA           | CNPJ               | TELEFONE       | CONTATO  |
|------------|---------------------------------------|--------------------|----------------|----------|
| 07/12/2021 | LIFE EQUIPAMENTOS ESPORTIVOS (Cot. A) | 20.380.959/0001-07 | (11) 4021-1999 |          |
| 06/12/2021 | SELVA EQUIPAMENTOS                    | 15.370.218/0001-05 | (11) 1098-1917 | MICHELLE |
| 07/12/2021 | MILLA                                 | 10.555.495/0001-79 | (19) 3363-1051 |          |

| SINAPI ou Cot. De Mercado | COMPONENTES   | UN | Quantidade | Custos Unit. (R\$) | Custos Total (R\$) |
|---------------------------|---|----|------------|--------------------|--------------------|
| <b>MATERIAL</b>           |   |    |            |                    |                    |
| 01                        | GANGORRA  | UN | 1,00       | 4344,00            | 4.344,00           |
| 93358                     | ESCAVAÇÃO MANUAL DE VALA COM PROFUNDIDADE MENOR OU IGUAL A 1,30 M. AF 02/2021   | M3 | 0,128      | 66,57              | 8,52               |
| 94969                     | CONCRETO FCK = 15MPA, TRAÇO 1:3,4:3,5 (EM MASSA SECA DE CIMENTO/ AREIA MÉDIA/ BRITA 1) - PREPARO MECÂNICO COM BETONEIRA 600 L. AF 05/2021 | M3 | 0,128      | 371,95             | 47,60              |
| COMP. AUX 01              | LANÇAMENTO/APLICAÇÃO MANUAL DE CONCRETO EM FUNDAÇÕES  | M3 | 0,128      | 110,90             | 14,19              |
|                           |   |    |            | <b>TOTAL</b>       | <b>4.414,31</b>    |

\*\*\* COMPOSIÇÃO BASEADA NO MANUAL DE INSTALAÇÃO ABAIXO. O DESENHO DA FUNDAÇÃO É SUGESTIVO E ATENDE AS ESPECIFICAÇÕES TÉCNICAS DE INSTALAÇÃO DOS EQUIPAMENTOS DAS MARCAS ZIOBER, GINAST, LIFE EQUIPAMENTOS ESPORTIVOS E/OU SIMILARES

JESSYKA WISNIESKI SOUZA:00106264176  
 Assinado de forma digital por JESSYKA WISNIESKI SOUZA:00106264176  
 Dados: 2022.04.05 10:04:47 -04'00'

Jessyka Wisniewski Souza  
 Engenheira Civil  
 CREA-MT 040.491

|  |  |  |  |
|--|--|--|--|
|   | <b>ASSOCIAÇÃO MATO-GROSSENSE DOS MUNICÍPIOS</b><br>SITE: www.amm.org.br - e-mail: centraldeprojetosamm@gmail.com<br>AV. RUBENS DE MENDONÇA Nº 3.920 - CEP: 78.000-070 - CUIABÁ - MT<br>FONE: (65) 2123-1200 - FAX: 2123-1251 | <br> | Ref.: Tabela de Serviços SINAPI (FEVEREIRO/2022) e/ou composições PiniTCPO |
|  |  |  | <b>BDI 20,47%</b>  |
| <b>COORDENAÇÃO DE PROJETOS</b>   |  |  |  |
| OBRA: CONSTRUÇÃO DO CANTEIRO DA AV. BRASIL<br>LOCAL: AVENIDA BRASIL, ENTRE BAIRRO CENTRO E NOVO CAMPO, SANTO ANTÔNIO DO LESTE - MT 78628-000 | DATA: 20/06/2017<br>LEIS SOCIAIS: 114,45%  |  |  |
| <b>COMPOSIÇÃO DE PREÇOS - PLAYGROUND</b>   |  |  |  |

| COMP. AUX 01              | LANÇAMENTO/APLICAÇÃO MANUAL DE CONCRETO EM FUNDACOES   | UN  | Quantidade | Custos Unit. (R\$) | M3         | Custos Total (R\$) |
|---------------------------|--|-----|------------|--------------------|------------|--------------------|
| SINAPI ou Cot. De Mercado | COMPONENTES  |     |            |                    |            |                    |
| <b>EQUIPAMENTO</b>        |  |     |            |                    |            |                    |
| 90586                     | VIBRADOR DE IMERSÃO, DIÂMETRO DE PONTEIRA 45MM, MOTOR ELÉTRICO TRIFÁSICO POTÊNCIA DE 2 CV - CHP DIURNO. AF 06/2015 | CHP | 0,3000     | 1,22               |            | 0,36               |
| <b>MAO DE OBRA</b>        |  |     |            |                    |            |                    |
| 88309                     | PEDREIRO COM ENCARGOS COMPLEMENTARES   | H   | 1,6500     | 21,10              |            | 34,81              |
| 88316                     | SERVENTE COM ENCARGOS COMPLEMENTARES   | H   | 4,5000     | 16,83              |            | 75,73              |
|                           |  |     |            | <b>Total</b>       | <b>R\$</b> | <b>110,90</b>      |

\*\*COMPOSIÇÃO DA MAO DE OBRA BASEADA NO BOLETIM SINAPI 74157/004 - JANEIRO/2020

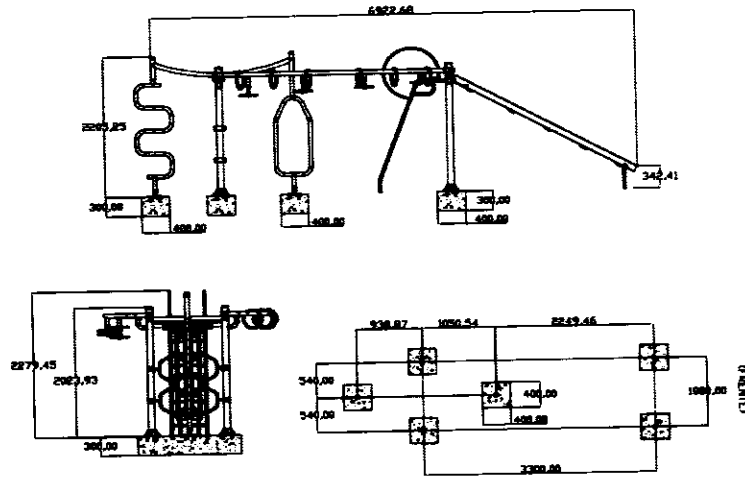

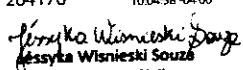
JESSYKA WISNIESKI  
 SOUZA:00106 264176  
 Assinado de forma digital por JESSYKA WISNIESKI SOUZA:00106264176  
 Dados: 2022.04.05 10:04:58 -04'00'  
  
 Engenheira Civil  
 CREA-MT 040.491

|   |  |  |  |
|---|--|--|--|
|  | <b>ASSOCIAÇÃO MATO-GROSSENSE DOS MUNICÍPIOS</b><br>SITE: www.amm.org.br - e-mail: centraldeprojetosamm@gmail.com<br>AV. RUBENS DE MENDONÇA Nº 3.920 - CEP: 78.000-070 - CUIABÁ - MT<br>FONE: (65) 2123-1200 - FAX: 2123-1251 | <br> | Ref.: Tabela de Serviços SINAPI (FEVEREIRO/2022) e/ou composições PinITCPO |
|   |  |  | <b>BDI 20,47%</b>  |
| <b>COORDENAÇÃO DE PROJETOS</b>  |  |  |  |
| OBRA:   | CONSTRUÇÃO DO CANTEIRO DA AV. BRASIL   | DATA:  | 20/06/2017   |
| LOCAL:  | AVENIDA BRASIL, ENTRE BAIRRO CENTRO E NOVO CAMPO, SANTO ANTÔNIO DO LESTE - MT 78628-000  | LEIS SOCIAIS:  | 114,45%  |
| <b>COMPOSIÇÃO DE PREÇOS - PLAYGROUND</b>  |  |  |  |

| COMPONENTES  | UN  | CALCULO                        |                   |                           |                           |                 |
|--|---|--------------------------------|-------------------|---------------------------|---------------------------|-----------------|
| <b>MATERIAL</b>  |   |                                |                   |                           |                           |                 |
| MULTI INFANTIL   | UN  | CONFORME PROJETO ARQUITETÔNICO |                   |                           |                           |                 |
| ESCAVAÇÃO MANUAL DE VALA EM MATERIAL DE 1ª CATEGORIA ATÉ 1,5M EXCLUINDO ESGOTAMENTO / ESCORAMENTO  | M3  | (0,40*0,40*0,30)*6             |                   |                           |                           |                 |
| CONCRETO FCK=15MPA, VIRADO EM BETONEIRA, SEM LANÇAMENTO, COM IMPERMEABILIZANTE   | M3  | (0,40*0,40*0,30)*6             |                   |                           |                           |                 |
| LANÇAMENTO COM USO DE BALDES, ADENSAMENTO E ACABAMENTO DE CONCRETO EM ESTRUTURAS. AF 12/2015   | M3  | (0,40*0,40*0,30)*6             |                   |                           |                           |                 |
| <b>SINAPI ou Cot. De Mercado</b>   | <b>COMPONENTES</b>  | <b>UN</b>                      | <b>Quantidade</b> | <b>Custos Unit. (R\$)</b> | <b>Custos Total (R\$)</b> |                 |
| <b>MATERIAL</b>  |   |                                |                   |                           |                           |                 |
| 02   | GANGORRA EM PE  | UN                             | 1,00              | 3500,20                   | 3.500,20                  |                 |
| 93358  | ESCAVAÇÃO MANUAL DE VALA COM PROFUNDIDADE MENOR OU IGUAL A 1,30 M. AF 02/2021   | M3                             | 0,128             | 66,57                     | 8,52                      |                 |
| 94969  | CONCRETO FCK = 15MPA, TRAÇO 1:3,4:3,5 (EM MASSA SECA DE CIMENTO/ AREIA MÉDIA/ BRITA 1) - PREPARO MECÂNICO COM BETONEIRA 600 L. AF 05/2021 | M3                             | 0,128             | 371,95                    | 47,60                     |                 |
| COMP. AUX 01   | LANÇAMENTO/APLICAÇÃO MANUAL DE CONCRETO EM FUNDACOES  | M3                             | 0,128             | 110,90                    | 14,19                     |                 |
| *** COMPOSIÇÃO BASEADA NO MANUAL DE INSTALAÇÃO ABAIXO. O DESENHO DA FUNDAÇÃO É SUGESTIVO E ATENDE AS ESPECIFICAÇÕES TÉCNICAS DE INSTALAÇÃO DOS EQUIPAMENTOS DAS MARCAS ZIOBER, GINAST, LIFE EQUIPAMENTOS ESPORTIVOS E/OU SIMILARES |   |                                |                   |                           | <b>TOTAL</b>              | <b>3.570,51</b> |

| COMP. AUX 01       | LANÇAMENTO/APLICAÇÃO MANUAL DE CONCRETO EM FUNDACOES   | UN  | Quantidade | Custos Unit. (R\$) | M3           | Custos Total (R\$) |
|--------------------|--|-----|------------|--------------------|--------------|--------------------|
| <b>EQUIPAMENTO</b> |  |     |            |                    |              |                    |
| 90586              | VIBRADOR DE IMERSÃO, DIÂMETRO DE PONTEIRA 45MM, MOTOR ELÉTRICO TRIFÁSICO POTÊNCIA DE 2 CV - CHP DIURNO. AF 06/2015 | CHP | 0,3000     | 1,22               |              | 0,36               |
| <b>MAO DE OBRA</b> |  |     |            |                    |              |                    |
| 88309              | PEDREIRO COM ENCARGOS COMPLEMENTARES   | H   | 1,6500     | 21,10              |              | 34,81              |
| 88316              | SERVEnte COM ENCARGOS COMPLEMENTARES   | H   | 4,5000     | 16,83              |              | 75,73              |
|                    |  |     |            |                    | <b>Total</b> | <b>R\$ 110,90</b>  |

\*\*COMPOSIÇÃO DA MÃO DE OBRA BASEADA NO BOLETIM SINAPI 74157/004 - JANEIRO/2020

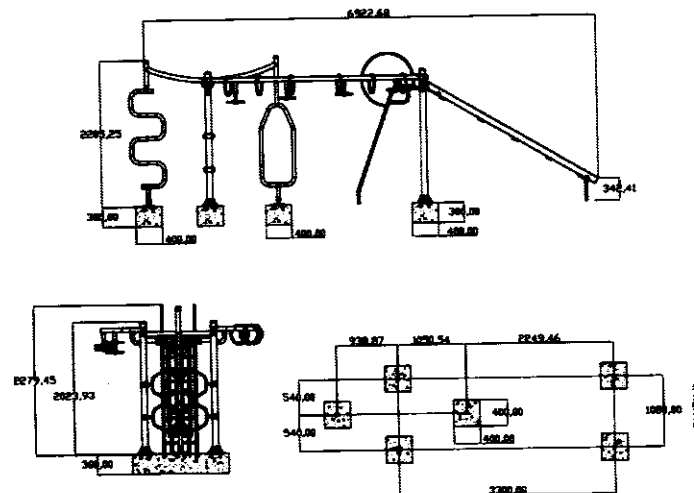

| COMPONENTES   | UN | CALCULO                        |
|---|----|--------------------------------|
| <b>MATERIAL</b>   |    |                                |
| MULTI INFANTIL  | UN | CONFORME PROJETO ARQUITETÔNICO |
| ESCAVAÇÃO MANUAL DE VALA EM MATERIAL DE 1ª CATEGORIA ATÉ 1,5M EXCLUINDO ESGOTAMENTO / ESCORAMENTO | M3 | (0,40*0,40*0,30)*6             |
| CONCRETO FCK=15MPA, VIRADO EM BETONEIRA, SEM LANÇAMENTO, COM IMPERMEABILIZANTE                    | M3 | (0,40*0,40*0,30)*6             |
| LANÇAMENTO COM USO DE BALDES, ADENSAMENTO E ACABAMENTO DE CONCRETO EM ESTRUTURAS. AF 12/2015      | M3 | (0,40*0,40*0,30)*6             |

JESSYKA WISNIESKI  
 SOUZA:0010626417  
 6

Assinado de forma digital  
 por JESSYKA WISNIESKI  
 SOUZA:0010626417  
 Dados: 2022.04.05  
 10:05:10 -04'00'

*Jessyka Wisniewski Souza*  
 Jessyka Wisniewski Souza  
 Engenheira Civil  
 CREA-MT 040.491

|   |  |  |  |
|---|--|--|--|
|  | <b>ASSOCIAÇÃO MATO-GROSSENSE DOS MUNICÍPIOS</b><br>SITE: www.amm.org.br - e-mail: centraldeprojetosamm@gmail.com<br>AV. RUBENS DE MENDONÇA N° 3.920 - CEP: 78.000-070 - CUIABÁ - MT<br>FONE: (65) 2123-1200 - FAX: 2123-1251 | <br> | Ref.: Tabela de Serviços SINAPI (FEVEREIRO/2022) e/ou composições PiniTCPO |
|   |  |  | <b>BDI 20,47%</b>  |
| <b>COORDENAÇÃO DE PROJETOS</b>  |  |  |  |
| OBRA:   | CONSTRUÇÃO DO CANTEIRO DA AV. BRASIL   | DATA:  | 20/06/2017   |
| LOCAL:  | AVENIDA BRASIL, ENTRE BAIRRO CENTRO E NOVO CAMPO, SANTO ANTÔNIO DO LESTE - MT 78628-000  | LEIS SOCIAIS:  | 114,45%  |
| <b>COMPOSIÇÃO DE PREÇOS - PLAYGROUND</b>  |  |  |  |

| SINAPI ou Cot. De Mercado | COMPONENTES   | UN | Quantidade | Custos Unit. (R\$) | Custos Total (R\$) |
|---------------------------|---|----|------------|--------------------|--------------------|
| 03                        | <b>ESCOREGADOR</b>  | UN | 1,00       | 3444,00            | 3.444,00           |
| 93358                     | ESCAVAÇÃO MANUAL DE VALA COM PROFUNDIDADE MENOR OU IGUAL A 1,30 M. AF_02/2021   | M3 | 0,360      | 66,57              | 23,96              |
| 94969                     | CONCRETO FCK = 15MPA, TRAÇO 1:3,4:3,5 (EM MASSA SECA DE CIMENTO/ AREIA MÉDIA/ BRITA 1) - PREPARO MECÂNICO COM BETONEIRA 600 L. AF_05/2021 | M3 | 0,360      | 371,95             | 133,90             |
| COMP. AUX 01              | LANÇAMENTO/APLICAÇÃO MANUAL DE CONCRETO EM FUNDACOES  | M3 | 0,360      | 110,90             | 39,92              |
| <b>TOTAL</b>              |   |    |            |                    | <b>3.641,78</b>    |

\*\*\* COMPOSIÇÃO BASEADA NO MANUAL DE INSTALAÇÃO ABAIXO. O DESENHO DA FUNDAÇÃO É SUGESTIVO E ATENDE AS ESPECIFICAÇÕES TÉCNICAS DE INSTALAÇÃO DOS EQUIPAMENTOS DAS MARCAS ZIOBER, GINAST, LIFE EQUIPAMENTOS ESPORTIVOS E/OU SIMILARES

| SINAPI ou Cot. De Mercado | COMPONENTES  | UN  | Quantidade | Custos Unit. (R\$) | Custos Total (R\$) |
|---------------------------|--|-----|------------|--------------------|--------------------|
| 90586                     | VIBRADOR DE IMERSÃO, DIÂMETRO DE PONTEIRA 45MM, MOTOR ELÉTRICO TRIFÁSICO POTÊNCIA DE 2 CV - CHP DIURNO. AF_06/2015 | CHP | 0,3000     | 1,22               | 0,36               |
| 88309                     | PEDREIRO COM ENCARGOS COMPLEMENTARES   | H   | 1,6500     | 21,10              | 34,81              |
| 88316                     | SERVENTE COM ENCARGOS COMPLEMENTARES   | H   | 4,5000     | 16,83              | 75,73              |
| <b>Total R\$</b>          |  |     |            |                    | <b>110,90</b>      |

\*\*\*COMPOSIÇÃO DA MÃO DE OBRA BASEADA NO BOLETIM SINAPI 74157/004 - JANEIRO/2020

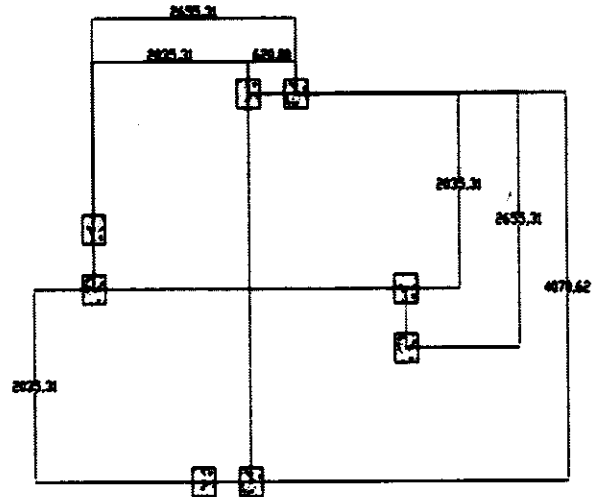
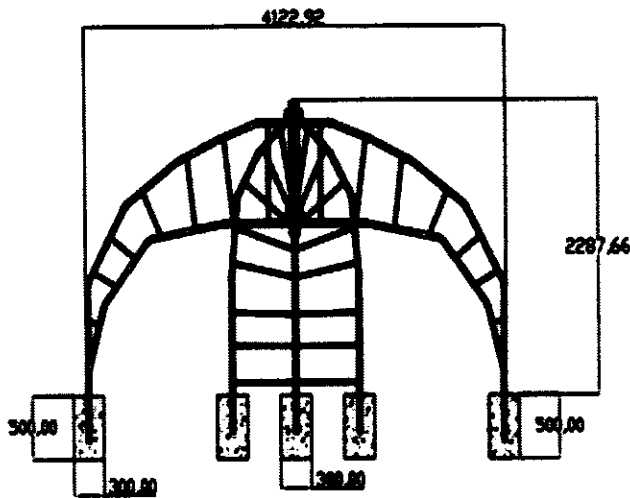

| COMPONENTES   | UN | CALCULO                        |
|---|----|--------------------------------|
| ESCOREGADOR   | UN | CONFORME PROJETO ARQUITETÔNICO |
| ESCAVAÇÃO MANUAL DE VALA EM MATERIAL DE 1A CATEGORIA ATE 1,5M EXCLUINDO ESGOTAMENTO / ESCORAMENTO | M3 | 0,30*0,30*0,50*8               |
| CONCRETO FCK=15MPA, VIRADO EM BETONEIRA, SEM LANÇAMENTO, COM IMPERMEABILIZANTE                    | M3 | 0,30*0,30*0,50*8               |
| LANÇAMENTO COM USO DE BALDES, ADENSAMENTO E ACABAMENTO DE CONCRETO EM ESTRUTURAS. AF_12/2015      | M3 | 0,30*0,30*0,50*8               |

JESSYKA  
 WISNIESKI  
 SOUZA:001062  
 64176

Assinado de forma digital por JESSYKA WISNIESKI SOUZA:00106264176  
 Dados: 2022.04.05 10:05:43 -04'00'

*Jessyka Wisniewski Souza*  
 Jessyka Wisniewski Souza  
 Engenheira Civil  
 CREA-MT 040.491

|   |  |  |  |
|---|--|--|--|
|  | <b>ASSOCIAÇÃO MATO-GROSSENSE DOS MUNICÍPIOS</b><br>SITE: <a href="http://www.amm.org.br">www.amm.org.br</a> - e-mail: <a href="mailto:centraldeprojetosamm@gmail.com">centraldeprojetosamm@gmail.com</a><br>AV. RUBENS DE MENDONÇA N° 3.920 - CEP: 78.000-070 - CUIABÁ - MT<br>FONE: (65) 2123-1200 - FAX: 2123-1251 | <br> | Ref.: Tabela de Serviços SINAPI (FEVEREIRO/2022) e/ou composições PiniTCPO |
|   |  |  | <b>BDI 20,47%</b>  |

## COORDENAÇÃO DE PROJETOS

|        |   |               |            |
|--------|---|---------------|------------|
| OBRA:  | CONSTRUÇÃO DO CANTEIRO DA AV. BRASIL  | DATA:         | 20/06/2017 |
| LOCAL: | AVENIDA BRASIL, ENTRE BAIRRO CENTRO E NOVO CAMPO, SANTO ANTÔNIO DO LESTE - MT 78628-000 | LEIS SOCIAIS: | 114,45%    |

## COMPOSIÇÃO DE PREÇOS - PLAYGROUND

| SINAPI ou Cot. De Mercado  | COMPONENTES   | UN | Quantidade | Custos Unit. (R\$) | Custos Total (R\$)    |
|--|---|----|------------|--------------------|-----------------------|
| 04   | GIRA-GIRA   | UN | 1,00       | 3994,00            | 3.994,00              |
| 93358  | ESCAVAÇÃO MANUAL DE VALA COM PROFUNDIDADE MENOR OU IGUAL A 1.30 M. AF_02/2021   | M3 | 0,128      | 66,57              | 8,52                  |
| 94969  | CONCRETO FCK = 15MPA, TRAÇO 1:3,4:3,5 (EM MASSA SECA DE CIMENTO/ AREIA MÉDIA/ BRITA 1) - PREPARO MECÂNICO COM BETONEIRA 600 L. AF_05/2021 | M3 | 0,128      | 371,95             | 47,60                 |
| COMP. AUX 01   | LANÇAMENTO/APLICAÇÃO MANUAL DE CONCRETO EM FUNDACOES  | M3 | 0,128      | 110,90             | 14,19                 |
| *** COMPOSIÇÃO BASEADA NO MANUAL DE INSTALAÇÃO ABAIXO. O DESENHO DA FUNDAÇÃO É SUGESTIVO E ATENDE AS ESPECIFICAÇÕES TÉCNICAS DE INSTALAÇÃO DOS EQUIPAMENTOS DAS MARCAS ZIOBER, GINAST, LIFE EQUIPAMENTOS ESPORTIVOS E/OU SIMILARES |   |    |            |                    | <b>TOTAL 4.064,31</b> |

| COMP. AUX 01   | LANÇAMENTO/APLICAÇÃO MANUAL DE CONCRETO EM FUNDACOES   | UN  | Quantidade | Custos Unit. (R\$) | Custos Total (R\$)      |
|--|--|-----|------------|--------------------|-------------------------|
| 90586  | VIBRADOR DE IMERSÃO, DIÂMETRO DE PONTEIRA 45MM, MOTOR ELÉTRICO TRIFÁSICO POTÊNCIA DE 2 CV - CHP DIURNO. AF_06/2015 | CHP | 0,3000     | 1,22               | 0,36                    |
| 88309  | PEDREIRO COM ENCARGOS COMPLEMENTARES   | H   | 1,6500     | 21,10              | 34,81                   |
| 88316  | SERVENTE COM ENCARGOS COMPLEMENTARES   | H   | 4,5000     | 16,83              | 75,73                   |
| **COMPOSIÇÃO DA MÃO DE OBRA BASEADA NO BOLETIM SINAPI 74157/004 - JANEIRO/2020 |  |     |            |                    | <b>Total R\$ 110,90</b> |

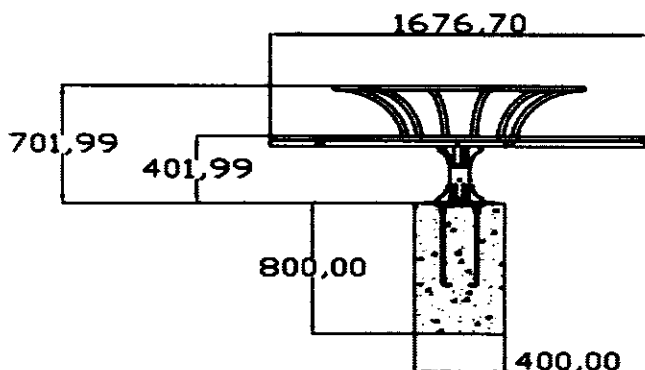

| COMPONENTES   | UN | CALCULO                        |
|---|----|--------------------------------|
| GIRA-GIRA   | UN | CONFORME PROJETO ARQUITETÔNICO |
| ESCAVAÇÃO MANUAL DE VALA EM MATERIAL DE 1ª CATEGORIA ATÉ 1,5M EXCLUINDO ESGOTAMENTO / ESCORAMENTO | M3 | 0,40*0,40*0,80                 |
| CONCRETO FCK=15MPA, VIRADO EM BETONEIRA, SEM LANÇAMENTO, COM IMPERMEABILIZANTE                    | M3 | 0,40*0,40*0,80                 |
| LANÇAMENTO COM USO DE BALDES, ADENSAMENTO E ACABAMENTO DE CONCRETO EM ESTRUTURAS. AF_12/2015      | M3 | 0,40*0,40*0,80                 |

JESSYKA  
WISNIESKI  
SOUZA:001062  
64176

Assinado de forma digital por JESSYKA WISNIESKI  
SOUZA:00106264176  
Dados: 2022.04.05 10:05:53 -04'00'

*Jessyka Wisniewski Souza*  
Jessyka Wisniewski Souza  
Engenheira Civil  
CREA-MT 040.491

|   |  |  |  |
|---|--|--|--|
|                      | <b>ASSOCIAÇÃO MATO-GROSSENSE DOS MUNICÍPIOS</b><br>SITE: www.amm.org.br - e-mail: centraldeprojetosamm@gmail.com<br>AV. RUBENS DE MENDONÇA Nº 3.920 - CEP: 78.000-070 - CUIABÁ - MT<br>FONE: (65) 2123-1200 - FAX: 2123-1251 | <br> | Ref.: Tabela de Serviços SINAPI (FEVEREIRO/2022) e/ou composições PiniTCPO |
|   |  |  | <b>BDI 20,47%</b>  |
| <b>COORDENAÇÃO DE PROJETOS</b>  |  |  |  |
| <b>OBRA:</b> CONSTRUÇÃO DO CANTEIRO DA AV. BRASIL   | <b>DATA:</b> 20/06/2017  |  |  |
| <b>LOCAL:</b> AVENIDA BRASIL, ENTRE BAIRRO CENTRO E NOVO CAMPO, SANTO ANTÔNIO DO LESTE - MT 78628-000 | <b>LEIS SOCIAIS:</b> 114,45%   |  |  |
| <b>COMPOSIÇÃO DE PREÇOS - PLAYGROUND</b>  |  |  |  |

| SINAPI ou Cot. De Mercado  | COMPONENTES   | UN | Quantidade | Custos Unit. (R\$) | Custos Total (R\$)    |
|--|---|----|------------|--------------------|-----------------------|
| 05   | GANGORRA EM PÉ  | UN | 1,00       | 3500,20            | 3.500,20              |
| 93358  | ESCAVAÇÃO MANUAL DE VALA COM PROFUNDIDADE MENOR OU IGUAL A 1,30 M. AF 02/2021   | M3 | 0,384      | 66,57              | 25,56                 |
| 94969  | CONCRETO FCK = 15MPA, TRAÇO 1:3,4:3,5 (EM MASSA SECA DE CIMENTO/ AREIA MÉDIA/ BRITA 1) - PREPARO MECÂNICO COM BETONEIRA 600 L. AF 05/2021 | M3 | 0,384      | 371,95             | 142,82                |
| COMP. AUX 01   | LANÇAMENTO/APLICAÇÃO MANUAL DE CONCRETO EM FUNDACOES  | M3 | 0,384      | 110,90             | 42,58                 |
| *** COMPOSIÇÃO BASEADA NO MANUAL DE INSTALAÇÃO ABAIXO. O DESENHO DA FUNDAÇÃO É SUGESTIVO E ATENDE AS ESPECIFICAÇÕES TÉCNICAS DE INSTALAÇÃO DOS EQUIPAMENTOS DAS MARCAS ZIOBER, GINAST, LIFE EQUIPAMENTOS ESPORTIVOS E/OU SIMILARES |   |    |            |                    | <b>TOTAL 3.711,16</b> |

| SINAPI ou Cot. De Mercado | COMPONENTES  | UN  | Quantidade | Custos Unit. (R\$) | Custos Total (R\$) |
|---------------------------|--|-----|------------|--------------------|--------------------|
| 90586                     | VIBRADOR DE IMERSÃO, DIÂMETRO DE PONTEIRA 45MM, MOTOR ELÉTRICO TRIFÁSICO POTÊNCIA DE 2 CV - CHP DIURNO. AF 06/2015 | CHP | 0,3000     | 1,22               | 0,36               |
| 88309                     | PEDREIRO COM ENCARGOS COMPLEMENTARES   | H   | 1,6500     | 21,10              | 34,81              |
| 88316                     | SERVENTE COM ENCARGOS COMPLEMENTARES   | H   | 4,5000     | 16,83              | 75,73              |
| <b>Total R\$</b>          |  |     |            |                    | <b>110,90</b>      |

\*\*COMPOSIÇÃO DA MAO DE OBRA BASEADA NO BOLETIM SINAPI 74157/004 - JANEIRO/2020

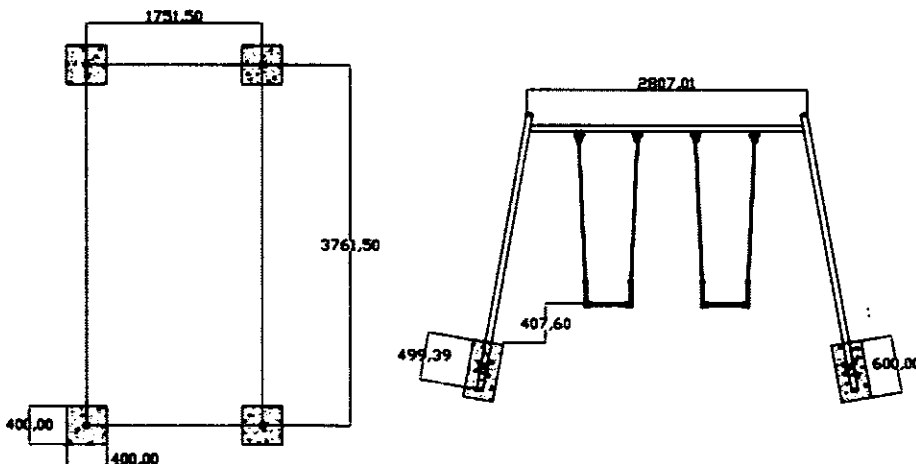



| COMPONENTES   | UN | CÁLCULO                        |
|---|----|--------------------------------|
| GANGORRA EM PÉ  | UN | CONFORME PROJETO ARQUITETÔNICO |
| ESCAVAÇÃO MANUAL DE VALA EM MATERIAL DE 1ª CATEGORIA ATÉ 1,5M EXCLUINDO ESGOTAMENTO / ESCORAMENTO | M3 | (0,40*0,40*0,60)*4             |
| CONCRETO FCK=15MPA, VIRADO EM BETONEIRA, SEM LANÇAMENTO, COM IMPERMEABILIZANTE                    | M3 | (0,40*0,40*0,60)*4             |
| LANÇAMENTO COM USO DE BALDES, ADENSAMENTO E ACABAMENTO DE CONCRETO EM ESTRUTURAS. AF 12/2015      | M3 | (0,40*0,40*0,60)*4             |

| SINAPI ou Cot. De Mercado | COMPONENTES   | UN | Quantidade | Custos Unit. (R\$) | Custos Total (R\$) |
|---------------------------|---|----|------------|--------------------|--------------------|
| AMM PLAY 001              | FORNECIMENTO E INSTALAÇÃO - GANGORRA                |    | 3,00       | 4.414,31           | 13.242,93          |
| AMM PLAY 003              | FORNECIMENTO E INSTALAÇÃO - ESCOREGADOR             |    | 2,00       | 3.641,78           | 7.283,56           |
| AMM PLAY 004              | FORNECIMENTO E INSTALAÇÃO - GIRA-GIRA OU CARROSSEL  |    | 2,00       | 4.064,31           | 8.128,62           |
| AMM PLAY 005              | FORNECIMENTO E INSTALAÇÃO - BALANÇO DE TRÊS LUGARES |    | 2,00       | 3.711,16           | 7.422,32           |
| AMM PLAY 002              | FORNECIMENTO E INSTALAÇÃO - GANGORRA EM PÉ          |    | 2,00       | 3.500,20           | 7.000,40           |
| <b>TOTAL</b>              |   |    |            |                    | <b>36.077,43</b>   |

JESSYKA WISNIESKI  
 SOUZA:001062  
 64176

Assinado de forma digital por JESSYKA WISNIESKI  
 SOUZA:00106264176  
 Dados: 2022.04.05 10:06:08 -04'00'

*Jessyka Wisniewski Souza*  
 Jessyka Wisniewski Souza  
 Engenheira Civil  
 CREA-MT 040.491

|   |   |   |   |
|---|---|---|---|
|  | <b>ASSOCIAÇÃO MATO-GROSSENSE DOS MUNICÍPIOS</b><br><small>SITE: www.amm.org.br - e-mail: centraldeprojetosamm@gmail.com<br/>                 AV. RUBENS DE MENDONÇA Nº 3.920 - CEP: 78.000-070 - CUIABÁ - MT<br/>                 FONE: (65) 2123-1200 - FAX: 2123-1251</small> | <br> | Ref.: Tabela de Serviços SINAPI (FEVEREIRO/2022) e/ou composições PiniTCPO<br><b>BDI 20,47%</b> |
|---|---|---|---|

**COORDENAÇÃO DE PROJETOS**

OBRA: CONSTRUÇÃO DO CANTEIRO DA AV. BRASIL DATA: 05/04/2022  
 LOCAL: AVENIDA BRASIL, ENTRE BAIRRO CENTRO E NOVO CAMPO, SANTO ANTÔNIO DO LESTE - MT 78628-000 LEIS SOCIAIS: 114,45%

**COMPOSIÇÃO DE PREÇOS / ELETRICOS**

| ANM ELE 001               | FORNECIMENTO E INSTALAÇÃO DE DISPOSITIVO DPS CLASSE II, 1 POLO, TENSÃO MÁXIMA DE 175 V, CORRENTE MÁXIMA DE *45* KA (TIPO AC) | UN | Quantidade | Custos Unit. (R\$) | UN | Custos Total (R\$) |
|---------------------------|--|----|------------|--------------------|----|--------------------|
| SINAPI ou Cot. De Mercado | COMPONENTES  |    |            |                    |    |                    |
| 39467                     | DISPOSITIVO DPS CLASSE II, 1 POLO, TENSÃO MÁXIMA DE 175 V, CORRENTE MÁXIMA DE *45* KA (TIPO AC)                              | UN | 1,00       | 103,84             |    | 103,84             |
| 88264                     | ELETRICISTA COM ENCARGOS COMPLEMENTARES  | H  | 0,30       | 21,87              |    | 6,56               |
| 88316                     | SERVENTE COM ENCARGOS COMPLEMENTARES   | H  | 0,30       | 16,83              |    | 5,04               |
| <b>TOTAL R\$</b>          |  |    |            |                    |    | <b>115,44</b>      |

\*\*COMPOSIÇÃO DA MÃO DE OBRA BASEADA NO BOLETIM ORSE (SET/20) CÓDIGO "8894". PALAVRA CHAVE: "DPS".

| ANM ELE 002               | FORNECIMENTO E INSTALAÇÃO DE PLACA DE SINALIZAÇÃO DE ENERGIA (20X20CM)  | UN | Quantidade | Custos Unit. (R\$) | UN | Custos Total (R\$) |
|---------------------------|---|----|------------|--------------------|----|--------------------|
| SINAPI ou Cot. De Mercado | COMPONENTES   |    |            |                    |    |                    |
| 37556                     | PLACA DE SINALIZAÇÃO DE SEGURANÇA CONTRA INCENDIO, FOTOLUMINESCENTE, QUADRADA, *20 X 20* CM, EM PVC *2* MM ANTI-CHAMAS (SIMBOLOS, CORES E PICTOGRAMAS CONFORME NBR 16820) | UN | 1,00       | 24,71              |    | 24,71              |
| 11950                     | BUCHA DE NYLON SEM ABA S6, COM PARAFUSO DE 4,20 X 40 MM EM AÇO ZINCADO COM ROSCA SOBERBA, CABECA CHATA E FENDA PHILLIPS   | UN | 2,00       | 0,20               |    | 0,40               |
| 88316                     | SERVENTE COM ENCARGOS COMPLEMENTARES  | H  | 0,25       | 16,83              |    | 4,20               |
| <b>TOTAL R\$</b>          |   |    |            |                    |    | <b>29,31</b>       |



\*\*COMPOSIÇÃO BASEADA NA TABELA DE COMPOSIÇÃO DE CUSTOS UNITÁRIOS DE REFERÊNCIA PARA CONSTRUÇÃO DE OBRAS PÚBLICAS - FUNDAÇÃO IPPUJ JOINVILLE (VOL.3 - 25ª ED.) (DEZ/2015) "C10.72.49.90.025".

| ANM ELE 003               | FORNECIMENTO E INSTALAÇÃO DE REFLETOR BIVOLT DE LED, 100W DE POTÊNCIA, FLUXO LUMINOSO A PARTIR DE 80 LM/W, TEMPERATURA DE COR APROXIMADAMENTE 6500K (BRANCO FRIO) | UN | Quantidade | Custos Unit. (R\$) | UN | Custos Total (R\$) |
|---------------------------|---|----|------------|--------------------|----|--------------------|
| SINAPI ou Cot. De Mercado | COMPONENTES   |    |            |                    |    |                    |
| COTAÇÃO                   | REFLETOR BIVOLT DE LED, 100W DE POTENCIA, FLUXO LUMINOSO A PARTIR DE 80 LM/W, TEMPERATURA DE COR APROXIMADAMENTE 6500K (BRANCO FRIO)                              | UN | 1,00       | 139,99             |    | 139,99             |
| 88264                     | ELETRICISTA COM ENCARGOS COMPLEMENTARES   | H  | 1,50       | 21,87              |    | 32,80              |
| 88316                     | SERVENTE COM ENCARGOS COMPLEMENTARES  | H  | 1,50       | 16,83              |    | 25,24              |
| <b>TOTAL R\$</b>          |   |    |            |                    |    | <b>198,03</b>      |

\*\*COMPOSIÇÃO DA MÃO DE OBRA BASEADA NO BOLETIM ORSE (SET/2020) CÓDIGO "10645". PALAVRA CHAVE: "PROJETOR DE LED".

| DATA       | NOME DA EMPRESA FORNECEDORA | VALOR COTADO | CNPJ               | TELEFONE       | CONTATO |
|------------|-----------------------------|--------------|--------------------|----------------|---------|
| 10/01/2022 | ELETRÔ ATIVA                | 140,59       | 06.110.817/0004-41 | (65) 3051-7844 | JEAN    |
| 22/03/2022 | RCA LÂMPADAS                | 139,99       | 38.714.745/0001-95 | (21) 2611-8097 | THAIS   |
| 17/01/2022 | AGRO FERRAGENS LUIZÃO       | 116,00       | 24.774.390/0002-04 | (65)3313-7000  | EDUARDO |

FABIO LOPES DE ARAUJO:68 886233191  
 Assinado de forma digital por FABIO LOPES DE ARAUJO:68886233191  
 Dados: 2022.04.05 10:46:05 -04'00'  
  
**Fábio Lopes de Araújo**  
 Engenheiro Eletricista  
 CREA 120.057.309-9

|   |  |  |  |
|---|--|--|--|
|  | <b>ASSOCIAÇÃO MATO-GROSSENSE DOS MUNICÍPIOS</b><br>SITE: www.amm.org.br - e-mail: centraldeprojetosamm@gmail.com<br>AV. RUBENS DE MENDONÇA Nº 3.820 - CEP: 78.000-070 - CUIABÁ - MT<br>FONE: (65) 2123-1200 - FAX: 2123-1251 | <br> | Ref.: Tabela de Serviços SINAPI (FEVEREIRO/2022) e/ou composições PiniTCPO |
|   |  |  | <b>BDI 20,47%</b>  |

**COORDENAÇÃO DE PROJETOS**

|               |   |                      |            |
|---------------|---|----------------------|------------|
| <b>OBRA:</b>  | CONSTRUÇÃO DO CANTEIRO DA AV. BRASIL  | <b>DATA:</b>         | 05/04/2022 |
| <b>LOCAL:</b> | AVENIDA BRASIL, ENTRE BAIRRO CENTRO E NOVO CAMPO, SANTO ANTÔNIO DO LESTE - MT 78628-000 | <b>LEIS SOCIAIS:</b> | 114,45%    |

**COMPOSIÇÃO DE PREÇOS / ELETRICOS**

| ANM ELE 004               | FORNECIMENTO E INSTALAÇÃO DE ABRACADEIRA TIPO D 3/4" C/ PARAFUSO                         | UN | Quantidade | Custos Unit. (R\$) | Custos Total (R\$) |
|---------------------------|--|----|------------|--------------------|--------------------|
| SINAPI ou Cot. De Mercado | COMPONENTES  |    |            |                    |                    |
| 400                       | ABRACADEIRA EM AÇO PARA AMARRAÇÃO DE ELETRODUTOS, TIPO D, COM 3/4" E PARAFUSO DE FIXAÇÃO | UN | 1,00       | 2,19               | 2,19               |
| 88247                     | AUXILIAR DE ELETRICISTA COM ENCARGOS COMPLEMENTARES                                      | H  | 0,30       | 16,84              | 5,05               |
|                           |  |    |            | <b>TOTAL R\$</b>   | <b>7,24</b>        |

\*\*COMPOSIÇÃO DA MÃO DE OBRA BASEADA NAS TABELA SEINFRA-CE (VERSÃO 026.1) CÓDIGO "C0466"

| ANM ELE 005               | ARAME DE AÇO GALVANIZADO Nº. 12 BWG  | UN | Quantidade | Custos Unit. (R\$) | Custos Total (R\$) |
|---------------------------|--|----|------------|--------------------|--------------------|
| SINAPI ou Cot. De Mercado | COMPONENTES  |    |            |                    |                    |
| 43130                     | ARAME GALVANIZADO 12 BWG, D = 2,76 MM (0,048 KG/M) OU 14 BWG, D = 2,11 MM (0,028 KG/M) | KG | 0,045      | 20,00              | 0,90               |
| 88264                     | ELETRICISTA COM ENCARGOS COMPLEMENTARES  | H  | 0,0408     | 21,87              | 0,89               |
| 88247                     | AUXILIAR DE ELETRICISTA COM ENCARGOS COMPLEMENTARES                                    | H  | 0,0408     | 16,84              | 0,68               |
|                           |  |    |            | <b>TOTAL R\$</b>   | <b>2,47</b>        |

\*\*COMPOSIÇÃO DA MÃO DE OBRA BASEADA NAS TABELA AGETOP ABRIL/2019 SERVIÇO. 070218 TABELA: 140.

| ANM ELE 006               | FORNECIMENTO E INSTALAÇÃO DE PARAFUSO M16 EM AÇO GALVANIZADO, COMPRIMENTO = 500 MM, DIÂMETRO = 16 MM, ROSCA MÁQUINA, COM CABEÇA SEXTAVADA E PORCA | UN | Quantidade | Custos Unit. (R\$) | Custos Total (R\$) |
|---------------------------|---|----|------------|--------------------|--------------------|
| SINAPI ou Cot. De Mercado | COMPONENTES   |    |            |                    |                    |
| 428                       | PARAFUSO M16 EM AÇO GALVANIZADO, COMPRIMENTO = 500 MM, DIÂMETRO = 16 MM, ROSCA MÁQUINA, COM CABEÇA SEXTAVADA E PORCA                              | UN | 1,00       | 19,75              | 19,75              |
| 88264                     | ELETRICISTA COM ENCARGOS COMPLEMENTARES   | H  | 0,15       | 21,87              | 3,28               |
|                           |   |    |            | <b>TOTAL R\$</b>   | <b>23,03</b>       |

\*\*COMPOSIÇÃO DA MÃO DE OBRA BASEADA NO BOLETIM ORSE (AGO/2020) "10620". PALAVRA CHAVE: "PARAFUSO COM BUCHA".

| ANM ELE 007               | FORNECIMENTO E INSTALAÇÃO DE ARRUELA QUADRADA EM AÇO GALVANIZADO, DIMENSÃO = 38 MM, ESPESSURA = 3MM, DIÂMETRO DO FURO = 18 MM | UN | Quantidade | Custos Unit. (R\$) | Custos Total (R\$) |
|---------------------------|---|----|------------|--------------------|--------------------|
| SINAPI ou Cot. De Mercado | COMPONENTES   |    |            |                    |                    |
| 379                       | ARRUELA QUADRADA EM AÇO GALVANIZADO, DIMENSÃO = 38 MM, ESPESSURA = 3MM, DIÂMETRO DO FURO = 18 MM                              | UN | 1,00       | 0,81               | 0,81               |
| 88264                     | ELETRICISTA COM ENCARGOS COMPLEMENTARES   | H  | 0,01       | 21,87              | 0,21               |
| 88316                     | SERVEENTE COM ENCARGOS COMPLEMENTARES   | H  | 0,01       | 16,83              | 0,16               |
|                           |   |    |            | <b>TOTAL R\$</b>   | <b>1,18</b>        |

\*\*COMPOSIÇÃO DA MÃO DE OBRA BASEADA NO BOLETIM ORSE (SET/2020) CÓDIGO "9816". PALAVRA CHAVE: "ARRUELA".



| ANM ELE 008               | FORNECIMENTO E INSTALAÇÃO DE CRUZETA DE CONCRETO LEVE, COMP. 2000 MM SEÇÃO, 90 X 90 MM | UN | Quantidade | Custos Unit. (R\$) | Custos Total (R\$) |
|---------------------------|--|----|------------|--------------------|--------------------|
| SINAPI ou Cot. De Mercado | COMPONENTES  |    |            |                    |                    |
| 34519                     | CRUZETA DE CONCRETO LEVE, COMP. 2000 MM SEÇÃO, 90 X 90 MM                              | UN | 1,00       | 80,01              | 80,01              |
| 88264                     | ELETRICISTA COM ENCARGOS COMPLEMENTARES  | H  | 2,00       | 21,87              | 43,74              |
| 88247                     | AUXILIAR DE ELETRICISTA COM ENCARGOS COMPLEMENTARES                                    | H  | 4,00       | 16,84              | 67,36              |
|                           |  |    |            | <b>TOTAL R\$</b>   | <b>191,11</b>      |

\*\*COMPOSIÇÃO BASEADA NO BOLETIM DA "SECRETARIA MUNICIPAL DE INFRAESTRUTURA E OBRAS URBANAS DA PREFEITURA DE SÃO PAULO" (JUL/17) "09-74-05"

FABIO  
LOPES DE  
ARAUJO:68  
886233191

Assinado de forma  
digital por FABIO  
LOPES DE  
ARAUJO:688862331  
91  
Dados: 2022.04.05  
10:47:04 -04'00'

  
Fábio Lopes de Araújo  
Engenheiro Eletricista  
CREA 120.057.309-9

|   |  |  |  |
|---|--|--|--|
|  | <b>ASSOCIAÇÃO MATO-GROSSENSE DOS MUNICÍPIOS</b><br>SITE: www.amm.org.br - e-mail: centraldeprojetosamm@gmail.com<br>AV. RUBENS DE MENDONÇA Nº 3.920 - CEP: 78.000-070 - CUIABÁ - MT<br>FONE: (65) 2123-1200 - FAX: 2123-1251 | <br> | Ref.: Tabela de Serviços SINAPI (FEVEREIRO/2022) e/ou composições PiniTCPO |
|   |  |  | <b>BDI 20,47%</b>  |

**COORDENAÇÃO DE PROJETOS**

|               |   |                      |            |
|---------------|---|----------------------|------------|
| <b>OBRA:</b>  | CONSTRUÇÃO DO CANTEIRO DA AV. BRASIL  | <b>DATA:</b>         | 05/04/2022 |
| <b>LOCAL:</b> | AVENIDA BRASIL, ENTRE BAIRRO CENTRO E NOVO CAMPO, SANTO ANTÔNIO DO LESTE - MT 78628-000 | <b>LEIS SOCIAIS:</b> | 114,45%    |

**COMPOSIÇÃO DE PREÇOS / ELETRICOS**

| AMM ELE 000  | FORNECIMENTO E INSTALAÇÃO DE SUPORTE MAO-FRANCESA EM AÇO, ABAS IGUAIS 30 CM, CAPACIDADE MINIMA 60 KG, BRANCO | UN | Quantidade | Custos Unit. (R\$) | Custos Total (R\$) |
|--------------|--|----|------------|--------------------|--------------------|
|              | <b>COMPONENTES</b>   |    |            |                    |                    |
|              |  |    |            |                    |                    |
| 37590        | SUPORTE MAO-FRANCESA EM AÇO, ABAS IGUAIS 30 CM, CAPACIDADE MINIMA 60 KG, BRANCO                              | UN | 1,00       | 21,58              | 21,58              |
| 88264        | ELETRICISTA COM ENCARGOS COMPLEMENTARES  | H  | 0,15       | 21,87              | 3,28               |
| 88316        | SERVENTE COM ENCARGOS COMPLEMENTARES   | H  | 0,15       | 16,83              | 2,52               |
| <b>TOTAL</b> |  |    |            |                    | <b>R\$ 27,38</b>   |

\*\*COMPOSIÇÃO DA MÃO DE OBRA BASEADA NO BOLETIM ORSE (SET/2020) CÓDIGO "11299" PALAVRA CHAVE: "FRANCESA".

| AMM ELE 000  | FORNECIMENTO E INSTALAÇÃO DE PADRÃO DE ENTRADA DE ENERGIA CATEGORIA "B1" (ENERGISA) | UN | Quantidade | Custos Unit. (R\$) | Custos Total (R\$)  |
|--------------|---|----|------------|--------------------|---------------------|
|              | <b>COMPONENTES</b>  |    |            |                    |                     |
|              |   |    |            |                    |                     |
|              |   |    |            |                    |                     |
|              | <b>COTAÇÃO</b>  |    |            |                    |                     |
|              | PADRÃO DE ENTRADA DE ENERGIA CATEGORIA "B1" (ENERGISA)                              | UN | 1,00       | 1790,00            | 1.790,00            |
| 88266        | ELETROTÉCNICO COM ENCARGOS COMPLEMENTARES   | H  | 2,00       | 21,97              | 43,94               |
| 88264        | ELETRICISTA COM ENCARGOS COMPLEMENTARES   | H  | 4,00       | 21,87              | 87,48               |
| 88247        | AUXILIAR DE ELETRICISTA COM ENCARGOS COMPLEMENTARES                                 | H  | 8,00       | 16,84              | 134,72              |
| <b>TOTAL</b> |   |    |            |                    | <b>R\$ 2.066,14</b> |



\*\*COMPOSIÇÃO BASEADA NO BOLETIM DA "SECRETARIA MUNICIPAL DE INFRAESTRUTURA E OBRAS URBANAS DA PREFEITURA DE SÃO PAULO" (JUL/17) "09-70-01"

| DATA       | NOME DA EMPRESA FORNECEDORA | VALOR COTADO | CNPJ               | TELEFONE       | CONTATO      |
|------------|-----------------------------|--------------|--------------------|----------------|--------------|
| 25/03/2022 | IMEPP                       | 1.825,36     | 22.039.083/0001-65 | (65) 3661-1866 | MARCELO      |
| 28/03/2022 | 3M                          | 1.790,00     | 04.347.124/0001-07 | (65) 3026-3668 | PATRICIA     |
| 30/11/2021 | S.A PADRÕES ELÉTRICOS       | 1.000,00     | 20.514.999/0001-02 | (65) 3684-1133 | ANE CAROLINA |

FABIO  
LOPES DE  
ARAUJO:68  
886233191

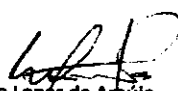
Assinado de  
forma digital por  
FABIO LOPES DE  
ARAUJO:6888623  
3191  
Dados: 2022.04.05  
10:47:30 -04'00'

  
Fábio Lopes de Araújo  
Engenheiro Eletricista  
CREA 120.057.309-9

|   |  |  |  |
|---|--|--|--|
|  | <b>ASSOCIAÇÃO MATO-GROSSENSE DOS MUNICÍPIOS</b><br>SITE: www.amm.org.br - e-mail: centraldeprojetosamm@gmail.com<br>AV. RUBENS DE MENDONÇA Nº 3.920 - CEP: 78.000-070 - CUIABÁ - MT<br>FONE: (65) 2123-1200 - FAX: 2123-1251 | <br> | Ref.: Tabela de Serviços SINAPI (FEVEREIRO/2022) e/ou composições PiniTCPO |
|   |  |  | <b>BDI 20,47%</b>  |

|   |                              |
|---|------------------------------|
| <b>COORDENAÇÃO DE PROJETOS</b>  |                              |
| <b>OBRA:</b> CONSTRUÇÃO DO CANTEIRO DA AV. BRASIL   | <b>DATA:</b> 05/04/2022      |
| <b>LOCAL:</b> AVENIDA BRASIL, ENTRE BAIRRO CENTRO E NOVO CAMPO, SANTO ANTÔNIO DO LESTE - MT 78628-000 | <b>LEIS SOCIAIS:</b> 114,45% |

**COMPOSIÇÃO DE PREÇOS / ELÉTRICOS**

| ANM ELE 011               | MURETA MEDIÇÃO AL VEL. 112 V (35CM) REBOC. C/PINTURA ACRÍL. E LAJE CONC. 20MPA MALHA 8,0MM CADA 10CM REVEST. ARGAMASSA 1:3 C/ IMPERMEABILIZANTE |    |            |                    | M2                 |
|---------------------------|---|----|------------|--------------------|--------------------|
| SINAPI ou Cot. De Mercado | COMPONENTES   | UN | Quantidade | Custos Unit. (R\$) | Custos Total (R\$) |
| 7258                      | TIJOLO CERÂMICO MACIÇO COMUM *5 X 10 X 20* CM (L X A X C)   | UN | 183,020    | 0,77               | 140,92             |
| 35693                     | TINTA LATEX ACRILICA ECONOMICA, COR BRANCA  | L  | 0,490      | 9,34               | 4,57               |
| 38383                     | LIXA D'AGUA EM FOLHA, GRAO 100  | UN | 0,220      | 2,20               | 0,48               |
| 2745                      | PONTALETE ROLIÇO SEM TRATAMENTO, D = 8 A 11 CM, H = 3 M, EM EUCALIPTO OU EQUIVALENTE DA REGIAO - BRUTA (PARA ESCORAMENTO)                       | M  | 1,090      | 3,88               | 4,22               |
| 6189                      | TABUA NAO APARELHADA *2,5 X 30* CM, EM MACARANDUBA, ANGELIM OU EQUIVALENTE DA REGIAO - BRUTA  | M  | 0,840      | 21,45              | 18,01              |
| 43618                     | ADITIVO SUPERPLASTIFICANTE DE PEGA NORMAL PARA CONCRETO, LIQUIDO E ISENTO DE CLORETOS   | KG | 0,100      | 14,13              | 1,41               |
| 4500                      | VIGA *7,5 X 10* CM EM PINUS, MISTA OU EQUIVALENTE DA REGIAO - BRUTA   | M  | 0,600      | 17,31              | 10,38              |
| 6085                      | SELADOR ACRILICO OPACO PREMIUM INTERIOR/EXTERIOR  | L  | 0,260      | 4,44               | 1,15               |
| 4491                      | PONTALETE *7,5 X 7,5* CM EM PINUS, MISTA OU EQUIVALENTE DA REGIAO - BRUTA   | M  | 0,010      | 8,98               | 0,08               |
| 5071                      | PREGO DE ACO POLIDO COM CABECA 18 X 24 (2 1/4 X 10)   | KG | 0,140      | 23,76              | 3,32               |
| 1379                      | CIMENTO PORTLAND COMPOSTO CP II-32  | KG | 38,300     | 0,72               | 27,57              |
| 1355                      | CHAPA/PAINEL DE MADEIRA COMPENSADA RESINADA (MADEIRITE RESINADO ROSA) PARA FORMA DE CONCRETO, DE 2200 x 1100 MM, E = 14 MM                      | M2 | 0,230      | 52,89              | 12,16              |
| 2692                      | DESMOLDANTE PROTETOR PARA FORMAS DE MADEIRA, DE BASE OLEOSA EMULSIONADA EM AGUA   | L  | 0,050      | 5,24               | 0,26               |
| 1106                      | CAL HIDRATADA CH-I PARA ARGAMASSAS  | KG | 17,950     | 0,85               | 15,25              |
| 4721                      | PEDRA BRITADA N. 1 (9,5 a 19 MM) POSTO PEDREIRA/FORNECEDOR, SEM FRETE   | M3 | 0,030      | 84,40              | 2,53               |
| 4718                      | PEDRA BRITADA N. 2 (19 A 38 MM) POSTO PEDREIRA/FORNECEDOR, SEM FRETE  | M3 | 0,030      | 84,85              | 2,54               |
| 33                        | ACD CA-50, 8,0 MM, VERGALHAO  | KG | 4,320      | 11,11              | 47,99              |
| 43132                     | ARAME RECOZIDO 16 BWG, D = 1,65 MM (0,016 KG/M) OU 18 BWG, D = 1,25 MM (0,01 KG/M)  | KG | 0,080      | 20,00              | 1,60               |
| 43130                     | ARAME GALVANIZADO 12 BWG, D = 2,76 MM (0,048 KG/M) OU 14 BWG, D = 2,11 MM (0,026 KG/M)  | KG | 0,004      | 20,00              | 0,08               |
| 370                       | AREIA MEDIA - POSTO JAZIDA/FORNECEDOR (RETIRADO NA JAZIDA, SEM TRANSPORTE)  | M3 | 0,200      | 83,50              | 16,70              |
| 88316                     | SERVENTE COM ENCARGOS COMPLEMENTARES  | H  | 5,700      | 16,83              | 95,93              |
| 88309                     | PEDREIRO COM ENCARGOS COMPLEMENTARES  | H  | 3,260      | 21,10              | 68,78              |
| 88310                     | PINTOR COM ENCARGOS COMPLEMENTARES  | H  | 0,760      | 22,17              | 16,84              |
| 88377                     | OPERADOR DE BETONEIRA ESTACIONARIA/MISTURADOR COM ENCARGOS COMPLEMENTARES   | H  | 0,160      | 15,29              | 2,44               |
| 88262                     | CARPINTEIRO DE FORMAS COM ENCARGOS COMPLEMENTARES   | H  | 0,690      | 20,85              | 14,38              |
| 88245                     | ARMADOR COM ENCARGOS COMPLEMENTARES   | H  | 0,310      | 20,97              | 6,50               |
| 88242                     | AJUDANTE DE PEDREIRO COM ENCARGOS COMPLEMENTARES  | H  | 0,49       | 16,87              | 8,26               |
|                           |   |    |            | <b>TOTAL R\$</b>   | <b>524,35</b>      |

\*\*COMPOSIÇÃO DA MAO DE OBRA BASEADA NO BOLETIM AGETOP ABRIL/2019 SERVIÇO - 071761 TABELA 140.



| ANM ELE 012               | CABO DE COBRE NU 10MM2 - FORNECIMENTO E INSTALACAO  |    |            |                    | M                  |
|---------------------------|---|----|------------|--------------------|--------------------|
| SINAPI ou Cot. De Mercado | COMPONENTES   | UN | Quantidade | Custos Unit. (R\$) | Custos Total (R\$) |
| 862                       | CABO DE COBRE NU 10 MM2 MEIO-DURO                   | M  | 1,020      | 8,76               | 8,93               |
| 88247                     | AUXILIAR DE ELETRICISTA COM ENCARGOS COMPLEMENTARES | H  | 0,10       | 16,84              | 1,68               |
| 88264                     | ELETRICISTA COM ENCARGOS COMPLEMENTARES             | H  | 0,10       | 21,87              | 2,18               |
|                           |   |    |            | <b>TOTAL R\$</b>   | <b>12,79</b>       |

\*\*COMPOSIÇÃO DA MAO DE OBRA BASEADA NO BOLETIM SINAPI 72250 OUTUBRO/2018

FABIO LOPES DE ARAUJO:68 886233191

Assinado de forma digital por FABIO LOPES DE ARAUJO:6888623319 1  
 Dados: 2022.04.05 10:48:41 -04'00'

  
**Fábio Lopes de Araújo**  
 Engenheiro Eletricista  
 CREA 120.057.309-9

|   |  |  |  |
|---|--|--|--|
|  | <b>ASSOCIAÇÃO MATO-GROSSENSE DOS MUNICÍPIOS</b><br>SITE: www.amm.org.br - e-mail: centraldeprojetosamm@gmail.com<br>AV. RUBENS DE MENDONÇA Nº 3.920 - CEP. 78.000-070 - CUIABÁ - MT<br>FONE: (65) 2123-1200 - FAX: 2123-1251 | <br> | Ref.: Tabela de Serviços SINAPI (FEVEREIRO/2022) e/ou composições PiniTCPO |
|   |  |  | <b>BDI 20,47%</b>  |

| COORDENAÇÃO DE PROJETOS |   |               |            |
|-------------------------|---|---------------|------------|
| OBRA:                   | CONSTRUÇÃO DO CANTEIRO DA AV. BRASIL  | DATA:         | 05/04/2022 |
| LOCAL:                  | AVENIDA BRASIL, ENTRE BAIRRO CENTRO E NOVO CAMPO, SANTO ANTÔNIO DO LESTE - MT 78628-000 | LEIS SOCIAIS: | 114,45%    |

| COMPOSIÇÃO DE PREÇOS / ELETRICOS  |  |    |            |                    |                    |
|---|--|----|------------|--------------------|--------------------|
| ANM ELE 013 - TERMINAL OU CONECTOR DE PRESSÃO - PARA CABO 10MM2 - FORNECIMENTO E INSTALAÇÃO |  |    |            |                    | UN                 |
| SINAPI ou Cot. De Mercado   | COMPONENTES  | UN | Quantidade | Custos Unit. (R\$) | Custos Total (R\$) |
| <b>MATERIAL</b>   |  |    |            |                    |                    |
| 1535  | TERMINAL METALICO A PRESSAO PARA 1 CABO DE 6 A 10 MM2, COM 1 FURO DE FIXACAO | UN | 1,000      | 4,17               | 4,17               |
| <b>MÃO DE OBRA</b>  |  |    |            |                    |                    |
| 88247   | AUXILIAR DE ELETRICISTA COM ENCARGOS COMPLEMENTARES                          | H  | 0,30       | 16,84              | 5,05               |
| 88264   | ELETRICISTA COM ENCARGOS COMPLEMENTARES                                      | H  | 0,30       | 21,87              | 6,56               |
| <b>TOTAL R\$</b>  |  |    |            |                    | <b>15,78</b>       |

| ANM ELE 014 - FORNECIMENTO E INSTALAÇÃO DE POSTE DE CONCRETO ARMADO DE SECAO CIRCULAR, EXTENSÃO DE 11,00 M, RESISTENCIA DE 200 A 300 DAN, TIPO C-14 |  |    |            |                    | UN                 |
|---|--|----|------------|--------------------|--------------------|
| SINAPI ou Cot. De Mercado   | COMPONENTES  | UN | Quantidade | Custos Unit. (R\$) | Custos Total (R\$) |
| <b>MATERIAL</b>   |  |    |            |                    |                    |
| 5045  | POSTE DE CONCRETO ARMADO DE SECAO CIRCULAR, EXTENSÃO DE 11,00 M, RESISTENCIA DE 200 A 300 DAN, TIPO C-14 | UN | 1,00       | 1621,63            | 1.621,63           |
| <b>TOTAL R\$</b>  |  |    |            |                    | <b>1.621,63</b>    |

| ANM ELE 015 - FORNECIMENTO E INSTALAÇÃO DE CINTA DE AÇO GALVANIZADO PARA POSTE CIRCULAR DE CONCRETO 210MM |  |    |            |                    | UN                 |
|---|--|----|------------|--------------------|--------------------|
| SINAPI ou Cot. De Mercado   | COMPONENTES  | UN | Quantidade | Custos Unit. (R\$) | Custos Total (R\$) |
| <b>MATERIAL</b>   |  |    |            |                    |                    |
| 420   | CINTA CIRCULAR EM AÇO GALVANIZADO DE 150 MM DE DIAMETRO PARA FIXACAO DE CAIXA MEDICAO, INCLUI PARAFUSOS E PORCAS | UN | 1,00       | 36,27              | 36,27              |
| <b>MÃO DE OBRA</b>  |  |    |            |                    |                    |
| 88264   | ELETRICISTA COM ENCARGOS COMPLEMENTARES  | H  | 0,15       | 21,87              | 3,28               |
| 88247   | AUXILIAR DE ELETRICISTA COM ENCARGOS COMPLEMENTARES  | H  | 0,15       | 16,84              | 2,52               |
| <b>TOTAL R\$</b>  |  |    |            |                    | <b>42,07</b>       |

| ANM ELE 016 - FORNECIMENTO E INSTALAÇÃO DE INTERRUPTOR SIMPLES 1 TECLA, CONJUNTO MONTADO PARA SOBREPOR 4X2" EM CONDULETE DE ALUMINIO DE 3/4" |   |    |            |                    | CJ                 |
|--|---|----|------------|--------------------|--------------------|
| SINAPI ou Cot. De Mercado  | COMPONENTES   | UN | Quantidade | Custos Unit. (R\$) | Custos Total (R\$) |
| <b>MATERIAL</b>  |   |    |            |                    |                    |
| 12128  | INTERRUPTOR SIMPLES 10A, 250V, CONJUNTO MONTADO PARA SOBREPOR 4" X 2" (CAIXA + MODULO)                                  | UN | 1,00       | 8,09               | 8,09               |
| 11950  | BUCHA DE NYLON SEM ABA S6, COM PARAFUSO DE 4,20 X 40 MM EM AÇO ZINCADO COM ROSCA SOBERBA, CABECA CHATA E FENDA PHILLIPS | UN | 2,00       | 0,20               | 0,40               |
| 2559   | CONDULETE DE ALUMINIO TIPO C, PARA ELETRODUTO ROSCAVEL DE 3/4", COM TAMPA CEGA  | UN | 1,00       | 10,57              | 10,57              |
| <b>MÃO DE OBRA</b>   |   |    |            |                    |                    |
| 88264  | ELETRICISTA COM ENCARGOS COMPLEMENTARES   | H  | 0,3900     | 21,87              | 8,52               |
| 88316  | SERVENTE COM ENCARGOS COMPLEMENTARES  | H  | 0,3900     | 16,83              | 6,56               |
| <b>TOTAL R\$</b>   |   |    |            |                    | <b>34,14</b>       |

FABIO LOPES DE ARAUJO:68 886233191  
 Assinado de forma digital por FABIO LOPES DE ARAUJO:68886233191  
 Dados: 2022.04.05 10:49:04 -04'00'  
 Fáblio Lopes de Araújo  
 Engenheiro Eletricista  
 CREA 120.057.309-9



ASSOCIAÇÃO MATO-GROSSENSE DOS MUNICÍPIOS  
COORDENAÇÃO DE PROJETOS

SITE: amm.org.br - E-mail: pavimentacaoamm@gmail.com  
AV. RUBENS DE MENDONÇA Nº 3.920 - CEP: 78.000-070 - CUIABÁ - MT  
FONE: (65) 2123-1200 - FAX: 2123-1251

OBRA: ALVENARIA DE EMBASAMENTO -  
LOCAL: STO ANTONIO DO LESTE-MT  
DATA: 08/12/2021

MEMORIAL DE CÁLCULO DE MOVIMENTO DE TERRA / FUNDAÇÃO

ALVENARIA DE EMBASAMENTO

| ALVENARIA   | COMPRIMENTO | DIMENSÕES REAIS |        | DIMENSÕES PARA ESCAVAÇÃO* |        | h (m)**         | df (m)*** | Volume de escavação (m3)          | Volume de alvenaria(m3)          | Preparo de fundo / Lastro (m2) | Volume de reaterro (m3)   | Concreto de lastro |
|---|-------------|-----------------|--------|---------------------------|--------|-----------------|-----------|-----------------------------------|----------------------------------|--------------------------------|---|--------------------|
|   |             | x0 (m)          | y0 (m) | x1 (m)                    | y1 (m) |                 |           |                                   |                                  |                                |   |                    |
| 1X  | 68,24       | 0,35            | 0,45   | 0,50                      | 0,50   | 0,45            | 0,45      | 7,68                              | 4,84                             | 10,74                          | 2,30  | 1,71               |
| <b>TOTAL</b>  |             |                 |        |                           |        |                 |           | <b>7,68</b>                       | <b>4,84</b>                      | <b>10,74</b>                   | <b>2,30</b>   | <b>1,71</b>        |
| *PARA ESCAVAÇÃO FOI CONSIDERADO UM ACRÉSCIMO DE 20CM PARA CADA LADO DA PEÇA PARA POSSIBILITAR A MONTAGEM DA FÔRMA;<br>**ALTURA DA SAPATA E/OU BLOCO;<br>***COTA DE ASSENTAMENTO;<br>****VALOR OBTIDO DO PROJETO ESTRUTURAL. |             |                 |        |                           |        | <b>EQUAÇÕES</b> |           | Vol,esc = QUANT *<br>x1 * y1 * df | Vol,con = QUANT *<br>x0 * y0 * h | Lastro = QUANT *<br>x0 * y0    | Vol,rea = Vol,esc - Vol,con -<br>0,05*Lastro -<br>Vol,conc,toco,pilar |                    |
| <b>IMPERMEABILIZAÇÃO DA ALVENARIA</b>   |             |                 |        |                           |        |                 |           |                                   |                                  |                                |   |                    |
| ALVENARIA   | COMPRIMENTO | DIMENSÕES REAIS |        | AREA IMPERMEABILIZADA     |        |                 |           |                                   |                                  |                                |   |                    |
|   |             | x0 (m)          | y0 (m) |                           |        |                 |           |                                   |                                  |                                |   |                    |
| 1X  | 68,24       | 0,35            | 0,45   | 21,50                     |        |                 |           |                                   |                                  |                                |   |                    |
| <b>21,50</b>  |             |                 |        |                           |        |                 |           |                                   |                                  |                                |   |                    |

ALOISO DE ARRUDA E SILVA  
Assinado de forma digital por ALOISO DE ARRUDA E SILVA  
JUNIOR:34640576153  
Dados: 2022.04.05 11:29:25 -04'00'

*A. L. L. L.*

ENGº ALOISO DE ARRUDA E SILVA JUNIOR  
CREA 06777-D - MT  
RN 120.471.987-0  
Fone (65) 99022-7274

PM.SAL  
RUBENS  
RUBENS  
RUBENS



ASSOCIAÇÃO MATO-GROSSENSE DOS MUNICÍPIOS  
COORDENAÇÃO DE PROJETOS

SITE: amm.org.br - E-mail: pavimentacaoamm@gmail.com

AV. RUBENS DE MENDONÇA Nº 3.920 - CEP: 78.000-070 - CUIABÁ - MT

FONE: (65) 2123-1200 - FAX: 2123-1251

|        |                            |  |  |  |  |  |  |  |  |  |  |
|--------|----------------------------|--|--|--|--|--|--|--|--|--|--|
| OBRA:  | ALVENARIA DE EMBASAMENTO - |  |  |  |  |  |  |  |  |  |  |
| LOCAL: | STO ANTONIO DO LESTE-MT    |  |  |  |  |  |  |  |  |  |  |
| DATA:  | 08/12/2021                 |  |  |  |  |  |  |  |  |  |  |

MEMORIAL DE CÁLCULO DE MOVIMENTO DE TERRA / FUNDAÇÃO  
STO ANTONIO DO LESTE-MT

| SAPATAS   | QUANTIDADE | DIMENSÕES REAIS |        | DIMENSÕES PARA ESCAVAÇÃO* |        | h (m)**  | df (m)***                        | Volume de escavação (m3)        | Volume de concreto (m3)    | Preparo de fundo / Lastro (m2)                | Volume de reaterro (m3) | CONCRETO TOCO DE PILAR (m3)**** |
|---|------------|-----------------|--------|---------------------------|--------|----------|----------------------------------|---------------------------------|----------------------------|---|-------------------------|---------------------------------|
|   |            | x0 (m)          | y0 (m) | x1 (m)                    | y1 (m) |          |                                  |                                 |                            |   |                         |                                 |
| 1XS1  | 1          | 0,85            | 0,85   | 1,25                      | 1,25   | 0,40     | 1,50                             | 2,34                            | 0,28                       | 0,72  | 2,02                    | 3,65                            |
|   |            |                 |        |                           |        |          |                                  |                                 |                            |   |                         |                                 |
|   |            |                 |        |                           |        |          |                                  |                                 |                            |   |                         |                                 |
|   |            |                 |        |                           |        |          |                                  |                                 |                            |   |                         |                                 |
|   | 1          | 0,85            | 0,85   |                           |        |          |                                  |                                 |                            |   |                         |                                 |
| <b>TOTAL</b>  |            |                 |        |                           |        |          |                                  | <b>2,34</b>                     | <b>0,28</b>                | <b>0,72</b>                                   | <b>2,02</b>             | <b>3,65</b>                     |
| *PARA ESCAVAÇÃO FOI CONSIDERADO UM ACRÉSCIMO DE 20CM PARA CADA LADO DA PEÇA PARA POSSIBILITAR A MONTAGEM DA FÔRMA;<br>**ALTURA DA SAPATA E/OU BLOCO;<br>***COTA DE ASSENTAMENTO;<br>****VALOR OBTIDO DO PROJETO ESTRUTURAL. |            |                 |        |                           |        | EQUAÇÕES | $Vol,esc = QUANT * x1 * y1 * df$ | $Vol,con = QUANT * x0 * y0 * h$ | $Lastro = QUANT * x0 * y0$ | $Vol,rea = Vol,esc - Vol,con - 0,05 * Lastro$ | $Vol,conc,toco,pilar$   |                                 |



ALOISO DE ARRUDA E SILVA  
JUNIOR:34640576153

Assinado de forma digital por ALOISO DE ARRUDA E SILVA JUNIOR:34640576153  
Dados: 2022.04.05 11:29:55 -04'00'

*A. L. L. L.*

Engº Aaloiso de Arruda e Silva Junior  
CREA 06777-D - MT  
RN 120.471.987-0  
Fone (65) 99822-7274

P.M.S.A.L.  
R.S. Nº 14  
RUB 2021

|   |  |  |
|---|--|--|
|  | <b>ASSOCIAÇÃO MATOGROSSENSE DOS MUNICÍPIOS</b><br><b>COORDENAÇÃO DE PROJETOS</b><br>SITE: amm.org.br - E-mail: pavimentacaoamm@gmail.com<br>AV. RUBENS DE MENDONÇA N° 3.920 - CEP: 78.049-938 - CUIABÁ - MT<br>FONE: (65) 2123-1200 - FAX: 2123-1251 | <br> |
|   | <b>OBRA:</b> CONSTRUÇÃO DO CANTEIRO DA AV. BRASIL<br>AVENIDA BRASIL, ENTRE BAIRRO CENTRO E NOVO CAMPO, SANTO ANTÔNIO DO LESTE - MT 78628-000<br><b>LOCAL:</b> 000<br><b>DATA:</b> 05/04/2022   |  |

## MEMORIAL DE CÁLCULO

### 1.0 ADMINISTRAÇÃO OBRA

|     |                     |   |      |    |
|-----|---------------------|---|------|----|
| 1.1 | ADMINISTRAÇÃO LOCAL | MESTRE DE OBRAS COM<br>ENCARGOS COMPLEMENTARES:<br>5HR*5DIAS*4SEMANAS*6MESES<br>ENGENHEIRO CIVIL DE OBRA<br>JUNIOR COM ENCARGOS<br>COMPLEMENTARES:<br>3HR*5DIAS*4SEMANAS*6MESES | 1,00 | UN |
|-----|---------------------|---|------|----|

### 2.0 SERVIÇOS INICIAIS

|     |   |                                     |       |    |
|-----|---|-------------------------------------|-------|----|
| 2.1 | PLACA DE OBRA EM CHAPA DE AÇO GALVANIZADO   | 5*2,50                              | 12,50 | M2 |
| 2.2 | EXECUÇÃO DE DEPOSITO EM CANTEIRO DE OBRA EM CHAPA DE MADEIRA COMPENSADA, NÃO INCLUSO MOBILIÁRIO. AF_04/2016 | DEPÓSITO EM CANTEIRO PROVISÓRIO 2*3 | 6,00  | M2 |
| 2.3 | ENTRADA PROVISÓRIA DE ENERGIA ELÉTRICA AÉREA TRIFÁSICA 40A EM POSTE MADEIRA                                 | ENTRADA PROVISÓRIA DE ENERGIA       | 1,00  | UN |

Assinado de forma digital por JESSYKA WISNIESKI WISNIESKI  
 SOUZA:00106264176 SOUZA:00106264176  
 Dados: 2022.04.05 10:06:28 -04'00'

*Jessyka Wisniewski Souza*  
 Jessyka Wisniewski Souza  
 Engenheira Civil  
 CREA-MT 040.491

|  |  |      |
|--|--|------|
|  | <b>ASSOCIAÇÃO MATOGROSSENSE DOS MUNICÍPIOS</b><br><b>COORDENAÇÃO DE PROJETOS</b><br>SITE: amm.org.br - E-mail: pavimentacaoamm@gmail.com<br>AV. RUBENS DE MENDONÇA Nº 3.920 - CEP: 78.049-938 - CUIABÁ - MT<br>FONE: (65) 2123-1200 - FAX: 2123-1251 | <br> |
|  | <b>OBRA:</b> CONSTRUÇÃO DO CANTEIRO DA AV. BRASIL<br>AVENIDA BRASIL, ENTRE BAIRRO CENTRO E NOVO CAMPO, SANTO ANTÔNIO DO LESTE - MT 78628-000<br><b>LOCAL:</b> 000<br><b>DATA:</b> 05/04/2022   |      |

## MEMORIAL DE CÁLCULO

| 3.0 MOVIMENTO DE TERRA |  |   |       |    |
|------------------------|--|---|-------|----|
| 3.1                    | ESCAVAÇÃO MANUAL PARA BLOCO DE COROAMENTO OU SAPATA (SEM ESCAVAÇÃO PARA COLOCAÇÃO DE FÔRMAS). AF_06/2017 | 100*0,3*0,3                             | 15,35 | M3 |
| 3.2                    | REATERRO MANUAL APILOADO COM SOQUETE. AF_10/2017   | [ESCAVAÇÃO]-[CONCRETO]                  | 4,60  | M3 |
| 3.3                    | PREPARO DE FUNDO DE VALA COM LARGURA MENOR QUE 1,5 M (ACERTO DO SOLO NATURAL). AF_08/2020                | 100*0,15                                | 21,48 | M2 |
| 4.0 FUNDAÇÃO           |  |   |       |    |
| EMBASAMENTO            |  |   |       |    |
| 4.1                    | ESCAVAÇÃO MANUAL DE VALA PARA VIGA BALDRAME (SEM ESCAVAÇÃO PARA COLOCAÇÃO DE FÔRMAS). AF_06/2017         | CONFORME MEMORIAL DE FUNDAÇÃO ALAMBRADO | 3,41  | M3 |
| 4.2                    | REATERRO MANUAL APILOADO COM SOQUETE. AF_10/2017   | CONFORME MEMORIAL DE FUNDAÇÃO ALAMBRADO | 3,41  | M3 |
| 4.3                    | PREPARO DE FUNDO DE VALA COM LARGURA MENOR QUE 1,5 M (ACERTO DO SOLO NATURAL). AF_08/2020                | CONFORME MEMORIAL DE FUNDAÇÃO ALAMBRADO | 9,67  | M2 |
| 5.0 IMPERMEABILIZAÇÃO  |  |   |       |    |
| 5.1                    | ESTACA A TRADO(BROCA) D=25CM C/CONCRETO FCK=15MPA+20KG ACO/M3 MOLD.IN-LOCO                               | 100*0,75                                | 43,00 | M  |

ALOISO DE ARRUDA  
E SILVA  
JUNIOR:34640576153

Assinado de forma digital  
por ALOISO DE ARRUDA E  
SILVA JUNIOR:34640576153  
Dados: 2022.04.05 11:30:25  
-04'00'

*A. L. S. J.*  
Engº Aulo de Arruda e Silva Junior  
CREA 06777/D - MT  
RN 120.471.987-0  
Fone (65) 99922-7274

|   |  |  |
|---|--|--|
|  | <b>ASSOCIAÇÃO MATOGROSSENSE DOS MUNICÍPIOS</b><br><b>COORDENAÇÃO DE PROJETOS</b><br>SITE: amm.org.br - E-mail: pavimentacaoamm@gmail.com<br>AV. RUBENS DE MENDONÇA Nº 3.920 - CEP: 78.049-938 - CUIABÁ - MT<br>FONE: (65) 2123-1200 - FAX: 2123-1251 | <br> |
|   | <b>OBRA:</b> CONSTRUÇÃO DO CANTEIRO DA AV. BRASIL<br><b>LOCAL:</b> AVENIDA BRASIL, ENTRE BAIRRO CENTRO E NOVO CAMPO, SANTO ANTÔNIO DO LESTE - MT 78628-000<br><b>DATA:</b> 05/04/2022  |  |

**MEMORIAL DE CÁLCULO**

**6.0 MOVIMENTO DE TERRA**  
**SAPATA OU BLOCO**

|     |  |  |      |    |
|-----|--|--|------|----|
| 6.1 | ESCAVAÇÃO MANUAL PARA BLOCO DE COROAMENTO OU SAPATA (SEM ESCAVAÇÃO PARA COLOCAÇÃO DE FÔRMAS). AF_06/2017 | CONFORME MEMORIAL DE FUNDAÇÃO QUIOSQUE | 4,68 | M3 |
| 6.2 | REATERRO MANUAL APILOADO COM SOQUETE. AF_10/2017   | CONFORME MEMORIAL DE FUNDAÇÃO QUIOSQUE | 4,04 | M3 |
| 6.3 | PREPARO DE FUNDO DE VALA COM LARGURA MENOR QUE 1,5 M (ACERTO DO SOLO NATURAL). AF_08/2020                | CONFORME MEMORIAL DE FUNDAÇÃO QUIOSQUE | 1,44 | M2 |

**7.0 FUNDAÇÃO**  
**SAPATA**

|     |   |  |       |    |
|-----|---|--|-------|----|
| 7.1 | LASTRO DE CONCRETO MAGRO, APLICADO EM BLOCOS DE COROAMENTO OU SAPATAS, ESPESSURA DE 5 CM. AF_08/2017                                      | CONFORME MEMORIAL DE FUNDAÇÃO QUIOSQUE | 1,44  | M2 |
| 7.2 | CONCRETO FCK = 25MPA, TRAÇO 1:2,3:2,7 (EM MASSA SECA DE CIMENTO/ AREIA MÉDIA/ BRITA 1) - PREPARO MECÂNICO COM BETONEIRA 400 L. AF_05/2021 | 0,29*2                                 | 0,58  | M3 |
| 7.3 | LANÇAMENTO COM USO DE BALDES, ADENSAMENTO E ACABAMENTO DE CONCRETO EM ESTRUTURAS. AF_02/2022  | 0,29*2                                 | 0,58  | M3 |
| 7.4 | FABRICAÇÃO, MONTAGEM E DESMONTAGEM DE FÔRMA PARA SAPATA, EM MADEIRA SERRADA, E=25 MM, 4 UTILIZAÇÕES. AF_06/2017                           | 1,36*2                                 | 2,72  | M2 |
| 7.5 | ARMAÇÃO DE BLOCO, VIGA BALDRAME OU SAPATA UTILIZANDO AÇO CA-50 DE 10 MM - MONTAGEM. AF_06/2017  | 11,7*2                                 | 23,40 | KG |

ALOISO DE ARRUDA E SILVA  
 JUNIOR:34640576153  
 Assinado de forma digital por ALOISO DE ARRUDA E SILVA JUNIOR:34640576153  
 Dados: 2022.04.05 11:31:00 -04'00'

*A. L. L. L.*  
 Engº Aloysio de Arruda e Silva Junior  
 CREA 06777/D - MT  
 RN 120.471.987-0  
 Fone (65) 99922-7274

|   |  |  |
|---|--|--|
|  | <b>ASSOCIAÇÃO MATOGROSSENSE DOS MUNICÍPIOS</b><br><b>COORDENAÇÃO DE PROJETOS</b><br>SITE: amm.org.br - E-mail: pavimentacaoamm@gmail.com<br>AV. RUBENS DE MENDONÇA Nº 3.920 - CEP: 78.049-938 - CUIABÁ - MT<br>FONE: (65) 2123-1200 - FAX: 2123-1251 | <br> |
|   | <b>OBRA:</b> CONSTRUÇÃO DO CANTEIRO DA AV. BRASIL<br>AVENIDA BRASIL, ENTRE BAIRRO CENTRO E NOVO CAMPO, SANTO ANTÔNIO DO LESTE - MT 78628-000<br><b>LOCAL:</b> 000<br><b>DATA:</b> 05/04/2022   |  |

## MEMORIAL DE CÁLCULO

### PILAR

|     |  |        |       |    |
|-----|--|--------|-------|----|
| 7.6 | CONCRETAGEM DE PILARES, FCK = 25 MPA, COM USO DE BALDES - LANÇAMENTO, ADENSAMENTO E ACABAMENTO. AF_02/2022   | 0,24*2 | 0,48  | M3 |
| 7.7 | MONTAGEM E DESMONTAGEM DE FORMA DE PILARES RETANGULARES E ESTRUTURAS SIMILARES, PÉ-DIREITO SIMPLES, EM MADEIRA SERRADA, 4 UTILIZAÇÕES. AF_09/2020                    | 2,12*2 | 4,24  | M2 |
| 7.8 | ARMAÇÃO DE PILAR OU VIGA DE UMA ESTRUTURA CONVENCIONAL DE CONCRETO ARMADO EM UMA EDIFICAÇÃO TÉRREA OU SOBRADO UTILIZANDO AÇO CA-50 DE 12,5 MM - MONTAGEM. AF_12/2015 | 12,1*2 | 24,20 | KG |
| 7.9 | ARMAÇÃO DE PILAR OU VIGA DE UMA ESTRUTURA CONVENCIONAL DE CONCRETO ARMADO EM UMA EDIFICAÇÃO TÉRREA OU SOBRADO UTILIZANDO AÇO CA-60 DE 5,0 MM - MONTAGEM. AF_12/2015  | 2,1*2  | 4,20  | KG |

### 8.0 ESTRUTURA

|     |  |        |       |    |
|-----|--|--------|-------|----|
| 8.1 | CONCRETAGEM DE PILARES, FCK = 25 MPA, COM USO DE BALDES - LANÇAMENTO, ADENSAMENTO E ACABAMENTO. AF_02/2022   | 0,56*2 | 1,12  | M3 |
| 8.2 | MONTAGEM E DESMONTAGEM DE FORMA DE PILARES RETANGULARES E ESTRUTURAS SIMILARES, PÉ-DIREITO SIMPLES, EM MADEIRA SERRADA, 4 UTILIZAÇÕES. AF_09/2020                    | 5,02*2 | 10,04 | M2 |
| 8.3 | ARMAÇÃO DE PILAR OU VIGA DE UMA ESTRUTURA CONVENCIONAL DE CONCRETO ARMADO EM UMA EDIFICAÇÃO TÉRREA OU SOBRADO UTILIZANDO AÇO CA-50 DE 12,5 MM - MONTAGEM. AF_12/2015 | 20,3*2 | 40,60 | KG |
| 8.4 | ARMAÇÃO DE PILAR OU VIGA DE UMA ESTRUTURA CONVENCIONAL DE CONCRETO ARMADO EM UMA EDIFICAÇÃO TÉRREA OU SOBRADO UTILIZANDO AÇO CA-60 DE 5,0 MM - MONTAGEM. AF_12/2015  | 5*2    | 10,00 | KG |

### 9.0 IMPERMEABILIZAÇÃO

|     |   |   |      |    |
|-----|---|---|------|----|
| 9.1 | IMPERMEABILIZAÇÃO DE ESTRUTURAS ENTERRADAS, COM TINTA ASFÁLTICA, DUAS DEMAOS. | (FUNDAÇÃO!D20*FUNDAÇÃO!E20)+(1,5*3,14*0,45) | 5,68 | M2 |
|-----|---|---|------|----|

ALOISO DE ARRUDA  
E SILVA  
JUNIOR:34640576153

Assinado de forma digital por  
ALOISO DE ARRUDA E SILVA  
JUNIOR:34640576153  
Dados: 2022.04.05 11:31:31 -04'00'

*A. L. L. L.*  
Engº Aulo de Arruda e Silva Junior  
CREA 06777/D - MT  
RN 120.471.987-0  
Fone (65) 99922-7274

|   |  |  |
|---|--|--|
|  | <b>ASSOCIAÇÃO MATOGROSSENSE DOS MUNICÍPIOS</b><br><b>COORDENAÇÃO DE PROJETOS</b><br>SITE: amm.org.br - E-mail: pavimentacaoamm@gmail.com<br>AV. RUBENS DE MENDONÇA Nº 3.920 - CEP: 78.049-938 - CUIABÁ - MT<br>FONE: (65) 2123-1200 - FAX: 2123-1251 | <br> |
|   | <b>OBRA:</b> CONSTRUÇÃO DO CANTEIRO DA AV. BRASIL<br><b>LOCAL:</b> AVENIDA BRASIL, ENTRE BAIRRO CENTRO E NOVO CAMPO, SANTO ANTÔNIO DO LESTE - MT 78628-000<br><b>DATA:</b> 05/04/2022  |  |



**MEMORIAL DE CÁLCULO**

| <b>10.0 COBERTURAS</b>           |   |  |        |    |
|----------------------------------|---|--|--------|----|
| 10.1                             | TRAMA DE MADEIRA COMPOSTA POR RIPAS, CAIBROS E TERÇAS PARA TELHADOS DE MAIS QUE 2 ÁGUAS PARA TELHA DE ENCAIXE DE CERÂMICA OU DE CONCRETO, INCLUSO TRANSPORTE VERTICAL. AF_07/2019 | (2,85*2,36:2)*8*2  | 107,62 | M2 |
| 10.2                             | TELHAMENTO COM TELHA CERÂMICA DE ENCAIXE, TIPO PORTUGUESA, COM MAIS DE 2 ÁGUAS, INCLUSO TRANSPORTE VERTICAL. AF_07/2019   | (2,85*2,36:2)*8*2  | 107,62 | M2 |
| <b>11.0 MURETAS</b>              |   |  |        |    |
| 11.1                             | ALVENARIA DE VEDAÇÃO DE BLOCOS CERÂMICOS FURADOS NA HORIZONTAL DE 9X19X19 CM (ESPESSURA 9 CM) E ARGAMASSA DE ASSENTAMENTO COM   | (5,4*0,4+11,48*0,4)+(5,40*0,40+11*0,40)+(5,40*0,40+29,30*0,40) | 27,19  | M2 |
| 11.2                             | CHAPISCO APLICADO EM ALVENARIA (SEM PRESENÇA DE VÃOS) E ESTRUTURAS DE CONCRETO DE FACHADA, COM COLHER DE PEDREIRO. ARGAMASSA TRAÇO 1:3 COM  | 2*[ÁREA DE ALVENARIA]  | 54,38  | M2 |
| 11.3                             | EMBOÇO OU MASSA ÚNICA EM ARGAMASSA TRAÇO 1:2:8, PREPARO MECÂNICO COM BETONEIRA 400 L, APLICADA MANUALMENTE EM PANOS   | 2*[ÁREA DE ALVENARIA]  | 54,38  | M2 |
| 11.4                             | APLICAÇÃO DE FUNDO SELADOR ACRÍLICO EM PAREDES, UMA DEMÃO. AF_06/2014   | 2*[ÁREA DE ALVENARIA]  | 54,38  | M2 |
| 11.5                             | APLICAÇÃO MANUAL DE PINTURA COM TINTA LÁTEX ACRÍLICA EM PAREDES, DUAS DEMÃOS. AF_06/2014  | 2*[ÁREA DE ALVENARIA]  | 54,38  | M2 |
| <b>12.0 ALAMBRADO DOS CAMPOS</b> |   |  |        |    |
| 12.1                             | ALAMBRADO PARA QUADRA POLIESPORTIVA, ESTRUTURADO POR TUBOS DE AÇO GALVANIZADO, (MONTANTES COM DIÂMETRO 2",  | 11,48*3,5+11*3,5   | 78,68  | M2 |

JESSYKA WISNIESKI  
 SOUZA:00106264176  
 06264176

Assinado de forma digital por JESSYKA WISNIESKI  
 SOUZA:00106264176  
 Dados: 2022.04.05 10:06:44 -04'00'

*Jessyka Wisnieski Souza*  
 Jessyka Wisnieski Souza  
 Engenheira Civil  
 CREA-MT 040.491

|   |   |  |
|---|---|--|
|  | <b>ASSOCIAÇÃO MATOGROSSENSE DOS MUNICÍPIOS</b><br><b>COORDENAÇÃO DE PROJETOS</b><br>SITE: ammm.org.br - E-mail: pavimentacaoamm@gmail.com<br>AV. RUBENS DE MENDONÇA Nº 3.920 - CEP: 78.049-938 - CUIABÁ - MT<br>FONE: (65) 2123-1200 - FAX: 2123-1251 | <br> |
| <b>OBRA:</b>  | CONSTRUÇÃO DO CANTEIRO DA AV. BRASIL  |  |
| <b>LOCAL:</b>   | AVENIDA BRASIL, ENTRE BAIRRO CENTRO E NOVO CAMPO, SANTO ANTÔNIO DO LESTE - MT 78628-000   |  |
| <b>DATA:</b>  | 05/04/2022  |  |

**MEMORIAL DE CÁLCULO**

| <b>13.0 CAMPO DE GRAMASINTÉTICA</b> |  |   |        |    |
|-------------------------------------|--|---|--------|----|
| 13.1                                | FORNECIMENTO E INSTALAÇÃO DE GRAMA SINTÉTICA   | CONFORME PROJETO                                      | 57,02  | M2 |
| 13.2                                | EXECUÇÃO DE PASSEIO (CALÇADA) OU PISO DE CONCRETO COM CONCRETO MOLDADO IN LOCO, FEITO EM OBRA, ACABAMENTO CONVENCIONAL, ESPESSURA 6 CM, ARMADO. AF 07/2016 | CONFORME PROJETO                                      | 57,02  | M2 |
| <b>14.0 CAMPO DE AREIA</b>          |  |   |        |    |
| 14.1                                | LASTRO COM MATERIAL GRANULAR (AREIA MÉDIA), APLICADO EM PISOS OU LAJES SOBRE SOLO, ESPESSURA DE *10 CM*. AF 07/2019  | 0,3*54,76 *30 CM DE ESPESSURA DE AREIA; ÁREA DO CAMPO | 16,42  | M3 |
| <b>15.0 ESQUADRIAS</b>              |  |   |        |    |
| 15.1                                | PORTA DE FERRO, DE ABRIR, TIPO GRADE COM CHAPA, COM GUARNIÇÕES. AF 12/2019   | 2,1*0,8*2   | 3,36   | M2 |
| 15.2                                | GRADIL NYLOFOR3D, MALHA 20X5CM, Ø 5MM 250X203 CM, BELGO OU SIMILAR, INCLUSIVE POSTES (SECÇÃO 60X40MM E H=1,60M) E ACESSÓRIOS                               | (29,30*5,40)  | 158,22 | M2 |

JESSYKA WISNIESKI  
SOUZA:00  
106264176

Assinado de forma digital por JESSYKA WISNIESKI SOUZA:00106264176  
Dados: 2022.04.05 10:06:55 -04'00'

Jessyka Wisniewski Souza  
Engenheira Civil  
CREA-MT 040.491

|   |  |  |
|---|--|--|
|  | <b>ASSOCIAÇÃO MATOGROSSENSE DOS MUNICÍPIOS</b><br><b>COORDENAÇÃO DE PROJETOS</b><br>SITE: amm.org.br - E-mail: pavimentacaoamm@gmail.com<br>AV. RUBENS DE MENDONÇA Nº 3.920 - CEP: 78.049-938 - CUIABÁ - MT<br>FONE: (65) 2123-1200 - FAX: 2123-1251 | <br> |
|   | <b>OBRA:</b> CONSTRUÇÃO DO CANTEIRO DA AV. BRASIL<br><b>LOCAL:</b> AVENIDA BRASIL, ENTRE BAIRRO CENTRO E NOVO CAMPO, SANTO ANTÔNIO DO LESTE - MT 78628-000<br><b>DATA:</b> 05/04/2022  |  |



**MEMORIAL DE CÁLCULO**

| 16.0 PISOS                 |  |  |          |    |
|----------------------------|--|--|----------|----|
| 16.1                       | EXECUÇÃO DE PASSEIO (CALÇADA) OU PISO DE CONCRETO COM CONCRETO MOLDADO IN LOCO, FEITO EM OBRA, ACABAMENTO CONVENCIONAL, ESPESSURA 6 CM, ARMADO. AF 07/2016   | CONFORME PROJETO   | 3.145,35 | M2 |
| 16.2                       | ASSENTAMENTO DE GUIA (MEIO-FIO) EM TRECHO RETO, CONFECCIONADA EM CONCRETO PRÉ-FABRICADO, DIMENSÕES 100X15X13X20 CM (COMPRIMENTO X BASE INFERIOR X BASE SUPERIOR X ALTURA), PARA URBANIZAÇÃO INTERNA DE EMPREENDIMENTOS. AF 06/2016 P | 3,92+91,26+71,3+88,94+4,08+4,08+88,94+71,28+91,26+3,94+90,4+69+91,8+4,36+4,34+91,8+69+90,4+3,99+2,5+90,7+69,82+90,98+4,08+4,05+90,98+69,82+90,7+4,03 | 1.551,75 | M  |
| 16.3                       | ASSENTAMENTO DE GUIA (MEIO-FIO) EM TRECHO RETO, CONFECCIONADA EM CONCRETO PRÉ-FABRICADO, DIMENSÕES 100X15X13X20 CM (COMPRIMENTO X BASE INFERIOR X BASE SUPERIOR X ALTURA), PARA URBANIZAÇÃO INTERNA DE EMPREENDIMENTOS. AF 06/2016 P | 3,92+91,26+71,3+88,94+4,08+4,08+88,94+71,28+91,26+3,94+90,4+69+91,8+4,36+4,34+91,8+69+90,4+3,99+2,5+90,7+69,82+90,98+4,08+4,05+90,98+69,82+90,7+4,03 | 1.551,75 | M  |
| 16.4                       | PINTURA DE MEIO-FIO COM TINTA BRANCA A BASE DE CAL (CAIAÇÃO). AF 05/2021   | [COMPRIMENTO DE MEIO-FIO TRECHO CURVO]+[COMPRIMENTO DE MEIO-FIO TRECHO RETO]   | 1.621,80 | M  |
| 16.5                       | PINTURA DE MEIO-FIO COM TINTA BRANCA A BASE DE CAL (CAIAÇÃO). AF 05/2021   | [COMPRIMENTO DE MEIO-FIO TRECHO CURVO]+[COMPRIMENTO DE MEIO-FIO TRECHO RETO]   | 1.621,80 | M  |
| 17.0 INSTALAÇÕES ELÉTRICAS |  |  |          |    |
| CONFORME PROJETO ELÉTRICO  |  |  |          |    |
| 18.0 PINTURAS              |  |  |          |    |
| 18.1                       | PINTURA DE PISO COM TINTA ACRÍLICA, APLICAÇÃO MANUAL, 2 DEMÃOS, INCLUSO FUNDO PREPARADOR. AF 05/2021   | CONFORME QUADRO PISOS - CONSTRUIR  | 3.145,35 | M2 |
| 18.2                       | PINTURA DE SIMBOLOS E TEXTOS COM TINTA ACRÍLICA, DEMARCAÇÃO COM FITA ADESIVA E APLICAÇÃO COM ROLO. AF 05/2021  | CONFORME QUADRO PISOS - CONSTRUIR  | 382,96   | M2 |
| 19.0 PLAYGROUND            |  |  |          |    |
| 19.1                       | FORNECIMENTO E INSTALAÇÃO DO PLAYGROUND  | CONFORME PROJETO ARQUITETÔNICO   | 1,00     | CJ |
| 19.2                       | 158,22*0,3 *30 CM DE ESPESSURA DE AREIA; ÁREA DO PLAYGROUND  | 158,22*0,3 *30 CM DE ESPESSURA DE AREIA; ÁREA DO PLAYGROUND  | 44,40    | M3 |

JESSYKA WISNIESKI  
 SOUZA:0010  
 6264176

Assinado de forma digital por JESSYKA WISNIESKI  
 SOUZA:00106264176  
 Dados: 2022.04.05 10:07:08 -04'00'

*Jessyka Wisniewski Souza*  
 JESSYKA WISNIESKI SOUZA  
 Engenheira Civil  
 CREA-MT 040.491

|   |  |  |
|---|--|--|
|  | <b>ASSOCIAÇÃO MATOGROSSENSE DOS MUNICÍPIOS</b><br><b>COORDENAÇÃO DE PROJETOS</b><br>SITE: amm.org.br - E-mail: pavimentacaoamm@gmail.com<br>AV. RUBENS DE MENDONÇA Nº 3.920 - CEP: 78.049-938 - CURABÁ - MT<br>FONE: (65) 2123-1200 - FAX: 2123-1251 | <br> |
|   | <b>OBRA:</b> CONSTRUÇÃO DO CANTEIRO DA AV. BRASIL<br><b>LOCAL:</b> AVENIDA BRASIL, ENTRE BAIRRO CENTRO E NOVO CAMPO, SANTO ANTÔNIO DO LESTE - MT 78628-000<br><b>DATA:</b> 05/04/2022  |  |

**MEMORIAL DE CÁLCULO**

| <b>20.0 FUNDAÇÃO PERGOLADO</b> |  |  |      |    |
|--------------------------------|--|--|------|----|
| 20.1                           | ESCAVAÇÃO MANUAL PARA BLOCO DE COROAMENTO OU SAPATA (SEM ESCAVAÇÃO PARA COLOCAÇÃO DE FÓRMAS). AF 06/2017 | CONFORME PROJETO ESTRUTURAL (2*0,25) * MEMORIAL DE CÁLCULO NA PRANÇA EST 01/01 | 0,50 | M3 |
| 20.2                           | PREPARO DE FUNDO DE VALA COM LARGURA MENOR QUE 1,5 M (ACERTO DO SOLO NATURAL). AF 08/2020                | CONFORME PROJETO ESTRUTURAL (2*0,64) * MEMORIAL DE CÁLCULO NA PRANÇA EST 01/01 | 1,28 | M2 |
| 20.3                           | CONFORME PROJETO ESTRUTURAL (2*0,64) * MEMORIAL DE CÁLCULO NA PRANÇA EST 01/01                           | CONFORME PROJETO ESTRUTURAL (2*0,64) * MEMORIAL DE CÁLCULO NA PRANÇA EST 01/01 | 1,28 | M2 |
| 20.4                           | CONFORME PROJETO ESTRUTURAL (2*0,26) * MEMORIAL DE CÁLCULO NA PRANÇA EST 01/01                           | CONFORME PROJETO ESTRUTURAL (2*0,26) * MEMORIAL DE CÁLCULO NA PRANÇA EST 01/01 | 0,52 | M3 |
| 20.5                           | CONFORME PROJETO ESTRUTURAL (2*0,26) * MEMORIAL DE CÁLCULO NA PRANÇA EST 01/01                           | CONFORME PROJETO ESTRUTURAL (2*0,26) * MEMORIAL DE CÁLCULO NA PRANÇA EST 01/01 | 0,52 | M3 |
| <b>21.0 PERGOLADO</b>          |  |  |      |    |
| 21.1                           | FORNECIMENTO E INSTALAÇÃO DE PERGOLADO   | CONFORME PROJETO ARQUITETÔNICO * QUADRO MOBILIARIO                             | 2,00 | UN |

**ALOISO DE ARRUDA E SILVA**  
**JUNIOR:34640576153**

Assinado de forma digital por ALOISO DE ARRUDA E SILVA JUNIOR:34640576153  
 Dados: 2022.04.05 11:32:16 -04'00'

A. L. L. L.

Engº Aloysio de Arruda e Silva Junior  
 CREA 06777-D - MT  
 RN 120.471.987-0  
 Fone (65) 99622-7274



**ASSOCIAÇÃO MATOGROSSENSE DOS MUNICÍPIOS**  
**COORDENAÇÃO DE PROJETOS**

SITE: amm.org.br - E-mail: pavimentacaoamm@gmail.com

AV. RUBENS DE MENDONÇA Nº 3.920 - CEP: 78.049-938 - CUIABÁ - MT

FONE: (65) 2123-1200 - FAX: 2123-1251



**OBRA:** CONSTRUÇÃO DO CANTEIRO DA AV. BRASIL  
**LOCAL:** AVENIDA BRASIL, ENTRE BAIRRO CENTRO E NOVO CAMPO, SANTO ANTÔNIO DO LESTE - MT 78628-000  
**DATA:** 05/04/2022

**MEMORIAL DE CÁLCULO**

**22.0 URBANIZAÇÃO E SERVIÇOS EXTERNOS**

|      |  |   |          |    |
|------|--|---|----------|----|
| 22.1 | CONFORME PROJETO ARQUITETÔNICO *<br>QUADRO DE VEGETAÇÃO      | CONFORME PROJETO<br>ARQUITETÔNICO * QUADRO DE<br>VEGETAÇÃO      | 130,00   | UN |
| 22.2 | (4357,35)*0,03 *3 CM DE ESPESSURA DE<br>TERRA; ÁREA DE GRAMA | (4357,35)*0,03 *3 CM DE<br>ESPESSURA DE TERRA; ÁREA DE<br>GRAMA | 130,72   | M3 |
| 22.3 | CONFORME QUADRO DE PISOS -<br>CONSTRUIR                      | CONFORME QUADRO DE PISOS -<br>CONSTRUIR                         | 4.357,35 | M2 |

**23.0 ACESSIBILIDADE**

|      |   |   |          |      |
|------|---|---|----------|------|
| 23.1 | 380,37+19,31 *CONFORME LEGENDA DE<br>PISO TÁTIL | 380,37+19,31 *CONFORME<br>LEGENDA DE PISO TÁTIL | 399,68   | M2   |
| 23.2 | CONFORME TRANSPORTE DE PISO TÁTIL               | CONFORME TRANSPORTE DE<br>PISO TÁTIL            | 479,61   | TXKM |
| 23.3 | CONFORME TRANSPORTE DE PISO TÁTIL               | CONFORME TRANSPORTE DE<br>PISO TÁTIL            | 5.659,46 | TXKM |

**24.0 SERVIÇOS COMPLEMENTARES**

|      |  |   |          |    |
|------|--|---|----------|----|
| 24.1 | CONFORME PROJETO ARQUITETÔNICO *<br>QUADRO DE MOBILIÁRIO   | CONFORME PROJETO<br>ARQUITETÔNICO * QUADRO DE<br>MOBILIÁRIO | 72,00    | UN |
| 24.2 | CONFORME PROJETO ARQUITETÔNICO *<br>QUADRO DE MOBILIÁRIO   | CONFORME PROJETO<br>ARQUITETÔNICO * QUADRO DE<br>MOBILIÁRIO | 3,00     | UN |
| 24.3 | 3145,35+3038,72 *ÁREA DE CICLOFAIXA E<br>PISO INTERTRAVADO | 3145,35+3038,72 *ÁREA DE<br>CICLOFAIXA E PISO INTERTRAVADO  | 6.184,07 | M2 |

JESSYKA Assinado de forma  
 digital por JESSYKA  
 WISNIESKI WISNIESKI  
 SOUZA:00 SOUZA:0010626417  
 6  
 106264176 Dados: 2022.04.05  
 10:07:24 -04'00'

Jessyka Wisniewski Souza  
 Jessyka Wisniewski Souza  
 Engenheira Civil  
 CREA-MT 040.491



## ASSOCIAÇÃO MATO-GROSSENSE DOS MUNICÍPIOS

SITE: www.amm.org.br - e-mail: centraldeprojetosamm@gmail.com  
 AV. RUBENS DE MENDONÇA Nº 3.920 - CEP: 78.049-938 - CUIABÁ - MT  
 FONE: (65) 2123-1200 - FAX: 2123-1251



OBRA: CONSTRUÇÃO DO CANTEIRO DA AV. BRASIL  
 LOCAL: AVENIDA BRASIL, ENTRE BAIRRO CENTRO E NOVO CAMPO, SANTO ANTÔNIO DO LESTE - MT 78628-000  
 DATA: 05/04/2022

### CRONOGRAMA FÍSICO-FINANCEIRO

| ITEM                   | DESCRIÇÃO DO SERVIÇO            | 30 DIAS           | %           | 60 DIAS           | %            | 90 DIAS           | %            | 120 DIAS            | %            | 150 DIAS            | %            | 180 DIAS            | %             | TOTAL               | %             |
|------------------------|---------------------------------|-------------------|-------------|-------------------|--------------|-------------------|--------------|---------------------|--------------|---------------------|--------------|---------------------|---------------|---------------------|---------------|
| 1.0                    | ADMINISTRAÇÃO OBRA              | 4.841,76          | 7,04        | 11.168,05         | 16,94        | 11.168,05         | 16,94        | 9.973,00            | 15,13        | 18.458,29           | 28,00        | 10.506,26           | 15,94         | 65.915,40           | 3,98          |
| 2.0                    | SERVIÇOS INICIAIS               | 13.908,29         | 100,00      | -                 | -            | -                 | -            | -                   | -            | -                   | -            | -                   | -             | 13.908,29           | 0,78          |
| 3.0                    | MOVIMENTO DE TERRA              | 2.561,51          | 100,00      | -                 | -            | -                 | -            | -                   | -            | -                   | -            | -                   | -             | 2.561,51            | 0,14          |
| 4.0                    | FUNDAÇÃO                        | 1.214,62          | 100,00      | -                 | -            | -                 | -            | -                   | -            | -                   | -            | -                   | -             | 1.214,62            | 0,07          |
| 5.0                    | IMPERMEABILIZAÇÃO               | 3.737,56          | 100,00      | -                 | -            | -                 | -            | -                   | -            | -                   | -            | -                   | -             | 3.737,56            | 0,21          |
| 6.0                    | MOVIMENTO DE TERRA              | 879,13            | 100,00      | -                 | -            | -                 | -            | -                   | -            | -                   | -            | -                   | -             | 879,13              | 0,05          |
| 7.0                    | FUNDAÇÃO                        | 2.815,89          | 100,00      | -                 | -            | -                 | -            | -                   | -            | -                   | -            | -                   | -             | 2.815,89            | 0,16          |
| 8.0                    | ESTRUTURA                       | 3.248,22          | 100,00      | -                 | -            | -                 | -            | -                   | -            | -                   | -            | -                   | -             | 3.248,22            | 0,18          |
| 9.0                    | IMPERMEABILIZAÇÃO               | 103,26            | 100,00      | -                 | -            | -                 | -            | -                   | -            | -                   | -            | -                   | -             | 103,26              | 0,01          |
| 10.0                   | COBERTURAS                      | 14.832,71         | 100,00      | -                 | -            | -                 | -            | -                   | -            | -                   | -            | -                   | -             | 14.832,71           | 0,83          |
| 11.0                   | MURETAS                         | 6.105,14          | 100,00      | -                 | -            | -                 | -            | -                   | -            | -                   | -            | -                   | -             | 6.105,14            | 0,34          |
| 12.0                   | ALAMBRADO DOS CAMPOS            | 18.226,18         | 100,00      | -                 | -            | -                 | -            | -                   | -            | -                   | -            | -                   | -             | 18.226,18           | 0,91          |
| 13.0                   | CAMPO DE GRAMASINTETICA         | -                 | -           | -                 | -            | -                 | -            | -                   | -            | -                   | -            | -                   | -             | -                   | -             |
| 14.0                   | CAMPO DE AREIA                  | -                 | -           | -                 | -            | -                 | -            | -                   | -            | 13.741,25           | 100,00       | -                   | -             | 13.741,25           | 0,77          |
| 15.0                   | ESQUADRIAS                      | 48.581,82         | 100,00      | -                 | -            | -                 | -            | -                   | -            | 2.417,02            | 100,00       | -                   | -             | 2.417,02            | 0,13          |
| 16.0                   | PISOS                           | -                 | -           | 292.421,02        | 35,00        | 292.421,02        | 35,00        | 250.648,59          | 30,00        | -                   | -            | -                   | -             | 48.581,82           | 2,71          |
| 17.0                   | INSTALAÇÕES ELÉTRICAS           | -                 | -           | -                 | -            | -                 | -            | 10.485,99           | 30,00        | 24.467,32           | 70,00        | -                   | -             | 835.488,62          | 46,63         |
| 18.0                   | PINTURAS                        | -                 | -           | -                 | -            | -                 | -            | -                   | -            | -                   | -            | -                   | -             | 34.953,31           | 1,95          |
| 19.0                   | PLAYGROUND                      | -                 | -           | -                 | -            | -                 | -            | -                   | -            | -                   | -            | 74.552,17           | 100,00        | 74.552,17           | 4,16          |
| 20.0                   | FUNDAÇÃO PERGOLADO              | 536,56            | 100,00      | -                 | -            | -                 | -            | -                   | -            | -                   | -            | 49.998,18           | 100,00        | 49.998,18           | 2,79          |
| 21.0                   | PERGOLADO                       | 6.782,30          | 100,00      | -                 | -            | -                 | -            | -                   | -            | -                   | -            | -                   | -             | 536,56              | 0,03          |
| 22.0                   | URBANIZAÇÃO E SERVIÇOS EXTERNOS | -                 | -           | -                 | -            | -                 | -            | -                   | -            | -                   | -            | -                   | -             | 6.782,30            | 0,36          |
| 23.0                   | ACESSIBILIDADE                  | -                 | -           | -                 | -            | -                 | -            | -                   | -            | 442.683,80          | 100,00       | -                   | -             | 442.683,80          | 24,71         |
| 24.0                   | SERVIÇOS COMPLEMENTARES         | -                 | -           | -                 | -            | -                 | -            | -                   | -            | -                   | -            | 77.047,26           | 100,00        | 77.047,26           | 4,30          |
| <b>VALOR TOTAL</b>     |                                 | <b>128.174,86</b> | <b>7,04</b> | <b>303.588,06</b> | <b>18,84</b> | <b>303.588,06</b> | <b>18,84</b> | <b>271.105,59</b>   | <b>15,13</b> | <b>501.767,89</b>   | <b>28,00</b> | <b>73.501,59</b>    | <b>100,00</b> | <b>73.501,59</b>    | <b>4,10</b>   |
| <b>VALOR ACUMULADO</b> |                                 | <b>128.174,86</b> | <b>7,04</b> | <b>428.764,02</b> | <b>23,98</b> | <b>733.363,09</b> | <b>40,93</b> | <b>1.004.468,68</b> | <b>56,06</b> | <b>1.506.236,33</b> | <b>84,06</b> | <b>1.791.831,77</b> | <b>100,00</b> | <b>1.791.831,77</b> | <b>100,00</b> |

JESSYKA  
 WISNIESKI  
 SOUZA:001  
 06264176

Assinado de forma digital por JESSYKA WISNIESKI SOUZA:00106264176  
 Dados: 2022.04.05 10:07:35 -04'00'

*Jessyka Wisniewski Souza*  
 Jessyka Wisniewski Souza  
 Engenheira Civil  
 CREA-MT 040.491

P.M.S.A.L  
 R\$ 100.000,00  
 02/



|  |  |  |  |
|--|--|--|--|
|   | <b>ASSOCIAÇÃO MATO-GROSSENSE DOS MUNICÍPIOS</b><br>SITE: <a href="http://www.amm.org.br">www.amm.org.br</a> - e-mail: <a href="mailto:centraldeprojetosamm@gmail.com">centraldeprojetosamm@gmail.com</a><br>AV. RUBENS DE MENDONÇA Nº 3.920 - CEP: 78.000-070 - CUIABÁ - MT<br>FONE: (65) 2123-1200 - FAX: 2123-1251 | <br> | Ref.: Tabela de Serviços SINAPI (FEVEREIRO/2022) e/ou composições PiniTCPO |
|  |  |  | <b>BDI 20,47%</b>  |
| <b>COORDENAÇÃO DE PROJETOS</b>   |  |  |  |
| OBRA: CONSTRUÇÃO DO CANTEIRO DA AV. BRASIL   |  |  | DATA: 05/04/2022   |
| LOCAL: AVENIDA BRASIL, ENTRE BAIRRO CENTRO E NOVO CAMPO, SANTO ANTÔNIO DO LESTE - MT 78628-000   |  |  | LEIS SOCIAIS: 114,45%  |
| <b>BDI</b>   |  |  |  |
| <b>ITEM</b>  | <b>DISCRIMINAÇÃO</b>   | <b>PERCENTUAL</b>  |  |
| <b>1</b>   | <b>ADMINISTRAÇÃO DA OBRA</b>   | <b>(%)</b>   |  |
| 1.1  | AC - Administração Central   | 6,00   |  |
| 1.2  | SG - Seguro e Garantia   | 3,00   |  |
| 1.3  | C - Riscos   | 0,80   |  |
| 1.4  | DF - Custos Financeiras  | 0,97   |  |
|  |  | 1,23   |  |
| <b>2.0</b>   | <b>LUCRO</b>   |  |  |
| 2.1  | L - Lucro Operacional  | 7,40   |  |
|  |  | 7,40   |  |
| <b>3.0</b>   | <b>TRIBUTOS</b>  |  |  |
| 3.1  | **ISS  | 5,45   |  |
| 3.2  | Cofins   | 1,80   |  |
| 3.3  | Pis  | 3,00   |  |
| 3.4  | Contribuição Previdenciária - Lei nº 12.546/13   | 0,65   |  |
|  |  | 0,00   |  |
| **ISS - Repassado pelo município   |  |  |  |
| Segundo o que determina a lei nº 8.666/93, admite-se fixar o percentual de BDI, desde que seguindo as técnicas da Engenharia e Custos. |  |  |  |
| <b>VALOR DA OBRA</b>   |  |  | <b>20,47%</b>  |
| Não incidem IRPJ e CSLL na composição de Tributos.   |  |  | R\$ 1.791.831,77   |
| <b>CÁLCULO DO BDI</b>  |  |  |  |
| $BDI = \frac{(1 + AC + S + R + G)(1 + DF)(1 + L)}{(1 - I)} - 1$  |  |  |  |
| <b>**ISS - Imposto Sobre Serviços</b>  |  |  |  |
| 3,00% ISS - Repassado pelo município   |  |  |  |
| 60% % SOBRE MAO DE OBRA  |  |  |  |

JESSYKA  
 WISNIESKI  
 SOUZA:0010  
 6264176

Assinado de forma  
 digital por JESSYKA  
 WISNIESKI  
 SOUZA:00106264176  
 Dados: 2022.04.05  
 10:07:45 -04'00'

*Jessyka Wisniewski Souza*  
 Jessyka Wisniewski Souza  
 Engenheira Civil  
 CREA-MT 040.491

V. inv. SAL  
 FLS Nº 62  
 RUB 24

|  | <b>ASSOCIAÇÃO MATO-GROSSENSE DOS MUNICÍPIOS</b><br>SITE: <a href="http://www.amm.org.br">www.amm.org.br</a> - e-mail: <a href="mailto:centraldeprojetosamm@gmail.com">centraldeprojetosamm@gmail.com</a><br>AV. RUBENS DE MENDONÇA Nº 3.920 - CEP: 78.000-070 - CUIABÁ - MT<br>FONE: (65) 2123-1200 - FAX: 2123-1251 | <br> | Ref.: Tabela de Serviços SINAPI (FEVEREIRO/2022) e/ou composições PiniTCPO |                 |               |
|---|--|---|--|-----------------|---------------|
|   |  |   | <b>BDI 20,47%</b>  |                 |               |
| <b>COORDENAÇÃO DE PROJETOS</b>  |  |   |  |                 |               |
| OBRA:   | CONSTRUÇÃO DO CANTEIRO DA AV. BRASIL   |   |  | DATA:           | 05/04/2022    |
| LOCAL:  | AVENIDA BRASIL, ENTRE BAIRRO CENTRO E NOVO CAMPO, SANTO ANTÔNIO DO LESTE - MT 78628-000  |   |  | LEIS SOCIAIS:   | 114,45%       |
| <b>ENCARGOS SOCIAIS SOBRE A MÃO DE OBRA</b>                                       |  |   |  |                 |               |
| CÓDIGO  | DESCRIÇÃO  | COM DESONERAÇÃO   |  | SEM DESONERAÇÃO |               |
|   |  | HORISTA %   | MENSALISTA %   | HORISTA %       | MENSALISTA %  |
| <b>GRUPO A</b>  |  |   |  |                 |               |
| A1  | INSS   | 0,00%   | 0,00%  | 20,00%          | 20,00%        |
| A2  | SENAI  | 1,50%   | 1,50%  | 1,50%           | 1,50%         |
| A3  | SENAI  | 1,00%   | 1,00%  | 1,00%           | 1,00%         |
| A4  | SEBRAE   | 0,20%   | 0,20%  | 0,20%           | 0,20%         |
| A5  | SEBRAE   | 0,60%   | 0,60%  | 0,60%           | 0,60%         |
| A6  | SALÁRIO EDUCAÇÃO   | 2,50%   | 2,50%  | 2,50%           | 2,50%         |
| A7  | SEGURO CONTRA ACIDENTES DE TRABALHO  | 3,00%   | 3,00%  | 3,00%           | 3,00%         |
| A8  | FGTS   | 8,00%   | 8,00%  | 8,00%           | 8,00%         |
| A9  | SECONCI  | 0,00%   | 0,00%  | 0,00%           | 0,00%         |
| A   | <b>TOTAL</b>   | <b>18,80%</b>   | <b>18,80%</b>  | <b>36,80%</b>   | <b>36,80%</b> |
| <b>GRUPO B</b>  |  |   |  |                 |               |
| B1  | REPOUSO SEMANAL REMUNERADO   | 17,77%  | NÃO INCIDE   | 17,77%          | NÃO INCIDE    |
| B2  | FÉRIAS   | 3,87%   | NÃO INCIDE   | 3,87%           | NÃO INCIDE    |
| B3  | AUXÍLIO - ENFERMIDADE  | 0,87%   | 0,66%  | 0,87%           | 0,66%         |
| B4  | AVISO PRÉVIO   | 11,00%  | 8,33%  | 11,00%          | 8,33%         |
| B5  | LICENÇA PATERNIDADE  | 0,07%   | 0,06%  | 0,07%           | 0,06%         |
| B6  | DIAS DE CHUVAS   | 0,73%   | 0,56%  | 0,73%           | 0,56%         |
| B7  | AUXÍLIO ACIDENTE DE TRABALHO   | 1,17%   | NÃO INCIDE   | 1,17%           | NÃO INCIDE    |
| B8  | FÉRIAS GOZADAS   | 0,11%   | 0,08%  | 0,11%           | 0,08%         |
| B9  | FÉRIAS GOZADAS   | 12,67%  | 9,60%  | 12,67%          | 9,60%         |
| B10   | SALÁRIO MATERNIDADE  | 0,03%   | 0,02%  | 0,03%           | 0,02%         |
| B   | <b>TOTAL</b>   | <b>48,09%</b>   | <b>19,31%</b>  | <b>48,09%</b>   | <b>19,31%</b> |
| <b>GRUPO C</b>  |  |   |  |                 |               |
| C1  | AVISO PRÉVIO INDENIZADO  | 6,00%   | 4,55%  | 6,00%           | 4,55%         |
| C2  | AVISO PRÉVIO TRABALHADO  | 0,14%   | 0,11%  | 0,14%           | 0,11%         |
| C3  | FÉRIAS INDENIZADAS   | 1,65%   | 1,25%  | 1,65%           | 1,25%         |
| C4  | DEPÓSITO RESCISÃO SEM JUSTA CAUSA  | 3,03%   | 2,30%  | 3,03%           | 2,30%         |
| C5  | INDENIZAÇÃO ADICIONAL  | 0,51%   | 0,38%  | 0,51%           | 0,38%         |
| C   | <b>TOTAL</b>   | <b>11,33%</b>   | <b>8,69%</b>   | <b>11,33%</b>   | <b>8,69%</b>  |
| <b>GRUPO D</b>  |  |   |  |                 |               |
| D1  | REINCIDÊNCIA DE GRUPO A SOBRE GRUPO B  | 8,08%   | 3,24%  | 17,70%          | 7,11%         |
| D2  | REINCIDÊNCIA DE GRUPO A SOBRE AVISO PRÉVIO TRABALHADO E REINCIDÊNCIA DO FGTS SOBRE AVISO PRÉVIO INDENIZADO   | 0,50%   | 0,38%  | 0,53%           | 0,40%         |
| D   | <b>TOTAL</b>   | <b>8,58%</b>  | <b>3,62%</b>   | <b>18,23%</b>   | <b>7,51%</b>  |
|   |  | <b>84,80%</b>   | <b>48,32%</b>  | <b>114,45%</b>  | <b>72,21%</b> |

JESSYKA Assinado de forma digital por JESSYKA WISNIESKI SOUZA:0016  
 06264176  
 Dados: 2022.04.05 10:07:56 -0400'

Jessyka Wisniewski Souza  
 JESSYKA WISNIESKI SOUZA  
 Engenheira Civil  
 CREA-MT 040.492

P.M.S.A.L  
FLS Nº 43  
RUB. 01

# PROJETO AMBIENTAL

Instruções de Impressão  
 Imprimir em impressora jato de tinta (ink jet) ou laser em qualidade normal. (Não use modo econômico).  
 Utilize folha A4 (210 x 297 mm) ou Carta (216 x 279 mm) - Corte na linha indicada

P.M.S.A.L  
 FLS Nº 69  
 RUB OU

Recibo do Pagador

**CAIXA**

| 104-0 |

10492.41811 00000.100040 00055.277784 8 88330000008878

|   |                     |  |                                 |                        |   |
|---|---------------------|--|---------------------------------|------------------------|---|
| Beneficiário<br><b>CONSELHO REGIONAL DE ENGENHARIA E AGRONOMIA DE MATO GROSSO</b> |                     | Agência / Código do Beneficiário<br><b>1695/241810-0</b> | Espécie<br><b>R\$</b>           | Quantidade<br><b>1</b> | Carteira / Nosso número<br><b>14000000000552777-0</b> |
| Número do documento<br><b>547354</b>  |                     | CPF/CNPJ<br><b>03471158000138</b>                        | Vencimento<br><b>13/12/2021</b> |                        | Valor documento<br><b>R\$88,78</b>                    |
| (-) Desconto / Abatimentos  | (-) Outras deduções | (+) Mora / Multa   | (+) Outros acréscimos           |                        | (-) Valor cobrado                                     |

Pagador  
**GHF - CONSULTORIA AMBIENTAL CNPJ: 23.702.575/0001-51**  
 Rua P, 401  
 Cajus - Juscimeira/MT - CEP: 78810-000

Instruções  
 Não receber após vencimento!  
 Cobrança(s): ;

Autenticação mecânica

Identificação para pagamento ART: 540392 (Não corresponde ao nº da ART)  
 Contratante: PREFEITURA MUNICIPAL DE SANTO ANTÔNIO DO LESTE CPF/CNPJ: 04.217.362/0001-90

Corte na linha pontilhada

**CAIXA**

| 104-0 |

10492.41811 00000.100040 00055.277784 8 88330000008878

|   |                               |                           |                        |   |   |
|---|-------------------------------|---------------------------|------------------------|---|---|
| Local de pagamento<br><b>PREFERENCIALMENTE NAS CASAS LOTÉRICAS ATÉ O VALOR LIMITE</b> |                               |                           |                        |   | Vencimento<br><b>13/12/2021</b>                       |
| Beneficiário<br><b>CONSELHO REGIONAL DE ENGENHARIA E AGRONOMIA DE MATO GROSSO</b>     |                               |                           |                        |   | Agência / Código Beneficiário<br><b>1695/241810-0</b> |
| Data do documento<br><b>03/12/2021</b>  | Nº documento<br><b>547354</b> | Espécie doc.<br><b>OU</b> | Acóite<br><b>N</b>     | Data processamento<br><b>03/12/2021</b> | Carteira / Nosso número<br><b>14000000000552777-0</b> |
| Uso do banco  | Carteira<br><b>RG</b>         | Espécie<br><b>R\$</b>     | Quantidade<br><b>1</b> | (x) Valor                               | (-) Valor documento<br><b>R\$88,78</b>                |

Instruções (Texto de responsabilidade do beneficiário)  
 Não receber após vencimento!  
 Cobrança(s): ;

Identificação para pagamento ART: 540392 (Não corresponde ao nº da ART)  
 Contratante: PREFEITURA MUNICIPAL DE SANTO ANTÔNIO DO LESTE CPF/CNPJ: 04.217.362/0001-90

Pagador  
**GHF - CONSULTORIA AMBIENTAL CNPJ: 23.702.575/0001-51**  
 Rua P, 401  
 Cajus - Juscimeira/MT - CEP: 78810-000

Sacador / Avalista

Cód. baixa

Autenticação mecânica - Ficha de Compensação



Corte na linha pontilhada

P.M.S.A.L  
R\$ 500  
RUB

| <b>1. Responsável Técnico</b><br>GUSTAVO HENRIQUE FONCECA<br>Título Profissional: ENGENHEIRO AMBIENTAL - ENGENHEIRO DE SEGURANÇA DO TRABALHO<br>Empresa Contratada: GHF - CONSULTORIA AMBIENTAL<br>Registro: 50412<br>Inscrição: 28948<br>CPF: 1212548620  |                                    |                           |                        |              |             |            |         |  |                                    |                           |  |        |         |  |  |                       |  |        |         |
|--|------------------------------------|---------------------------|------------------------|--------------|-------------|------------|---------|--|------------------------------------|---------------------------|--|--------|---------|--|--|-----------------------|--|--------|---------|
| <b>2. Dados do Contrato</b><br>Contratante: PREFEITURA MUNICIPAL DE SANTO ANTONIO DO LESTE<br>Rua: RUA A<br>Complemento:<br>Cidade: SANTO ANTONIO DO LESTE<br>UF: MT<br>CEP: 78.628-000<br>Celebrado em: 03/12/2021<br>Tipo de Contrato: PESSOA JURIDICA DE DIREITO PÚBLICO<br>Valor: R\$ 0,01<br>Ação Institucional:  |                                    |                           |                        |              |             |            |         |  |                                    |                           |  |        |         |  |  |                       |  |        |         |
| <b>3. Dados Obra/Serviço</b><br>Logradouro: AVENIDA BRASIL<br>Bairro: CENTRO<br>S/N:<br>Cidade: SANTO ANTONIO DO LESTE<br>UF: MT<br>País: BRA<br>CEP: 78.628-000<br>Coordenada: 053°36'19,0" S<br>053°36'19,0" O<br>Código:<br>Proprietário: PREFEITURA MUNICIPAL DE SANTO ANTONIO DO LESTE<br>CPF/CNPJ: 04.217.362/0001-90<br>Data Início: 03/12/2021<br>Previsão Término: 03/12/2022   |                                    |                           |                        |              |             |            |         |  |                                    |                           |  |        |         |  |  |                       |  |        |         |
| <b>4. Atividades Técnicas</b><br><table border="1"> <thead> <tr> <th>Grupo/Subgrupo</th> <th>Atividade Profissional</th> <th>Obra/Serviço</th> <th>Complemento</th> <th>Quantidade</th> <th>Unidade</th> </tr> </thead> <tbody> <tr> <td></td> <td>Medeio Ambiente - Gestão Ambiental</td> <td>de planejamento ambiental</td> <td></td> <td>1,0000</td> <td>unidade</td> </tr> <tr> <td></td> <td></td> <td>de estudos ambientais</td> <td></td> <td>1,0000</td> <td>unidade</td> </tr> </tbody> </table> <p>Após a conclusão das atividades técnicas o profissional deverá proceder a baixa desta RTI</p> |                                    | Grupo/Subgrupo            | Atividade Profissional | Obra/Serviço | Complemento | Quantidade | Unidade |  | Medeio Ambiente - Gestão Ambiental | de planejamento ambiental |  | 1,0000 | unidade |  |  | de estudos ambientais |  | 1,0000 | unidade |
| Grupo/Subgrupo   | Atividade Profissional             | Obra/Serviço              | Complemento            | Quantidade   | Unidade     |            |         |  |                                    |                           |  |        |         |  |  |                       |  |        |         |
|  | Medeio Ambiente - Gestão Ambiental | de planejamento ambiental |                        | 1,0000       | unidade     |            |         |  |                                    |                           |  |        |         |  |  |                       |  |        |         |
|  |                                    | de estudos ambientais     |                        | 1,0000       | unidade     |            |         |  |                                    |                           |  |        |         |  |  |                       |  |        |         |
| <b>5. Observações</b><br>Encargamento por Adesão e Compromisso (LAC) para conservação de Centro de Controle de Qualidade da Avenida Brasil.  |                                    |                           |                        |              |             |            |         |  |                                    |                           |  |        |         |  |  |                       |  |        |         |

# PROJETO ARQUITETONICO

P.M.S.A.L.  
R.S. Nº 56  
RUB. 04.

P.M.S.A.L  
FLS Nº 62  
RUB 014

# **MEMORIAL DESCRITIVO ESPECIFICAÇÕES TÉCNICAS**

## **PROJETO BÁSICO ARQUITETÔNICO**

**OBRA: CONSTRUÇÃO DO CANTEIRO DA AV BRASIL**

**MUNICÍPIO: SANTO ANTONIO DO LESTE /MT**

**LOCAL / DATA: CUIABÁ – MT / 12 / 2021**

## INFORMAÇÕES GERAIS

Pretendente/Consumidor: **Prefeitura Municipal de Santo Antonio do Leste**

Obra.....: **CONSTRUÇÃO DO CANTEIRO DA AV BRASIL**

Localidade.....: **SANTO ANTONIO DO LESTE /MT**

Data.....: **12/2021**

Descrição do Projeto.....: **O presente memorial descritivo tem por objetivo fixar normas específicas para a construção do canteiro da Av brasil com extensão de 871 metros localizado no município de Santo Antônio do Leste.**

P.M.S.A.L

PLS Nº 69

RUB 021

## CONSIDERAÇÕES INICIAIS

O presente memorial descritivo de procedimentos estabelece as condições técnicas mínimas a serem obedecidas na execução das obras e serviços acima citados fixando, portanto, os parâmetros mínimos a serem atendidos para materiais, serviços e equipamentos, seguindo as normas técnicas da **ABNT** e constituirão parte integrante dos contratos de obras e serviços. A planilha orçamentária descreve os quantitativos, como também valores em consonância com os projetos básicos fornecidos.

## CRITÉRIO DE SIMILARIDADE

Todos os materiais a serem empregados na execução dos serviços deverão ser comprovadamente de boa qualidade e satisfazer rigorosamente as especificações a seguir. Todos os serviços serão executados em completa obediência aos princípios de boa técnica, devendo ainda satisfazer rigorosamente às Normas Brasileiras.

## INTERPRETAÇÃO DE DOCUMENTOS FORNECIDOS À OBRA

No caso de divergências de interpretação entre documentos fornecidos, será obedecida a seguinte ordem de prioridade:

- Em caso de divergências entre esta especificação, a planilha orçamentária e os desenhos/projetos fornecidos, consulte a CENTRAL DE PROJETOS AMM;
- Em caso de divergência entre os projetos de datas diferentes, prevalecerão sempre os mais recentes;
- As cotas dos desenhos prevalecem sobre o desenho (escala).

## INTERPRETAÇÃO DE MEMORIAL DESCRITIVO

O presente memorial apresenta a descrição de cada serviço solicitado e quantificado na Planilha Orçamentária oferecida pela AMM. Os serviços descritos no Memorial Descritivo seguem a

mesma divisão existente na Planilha Orçamentária, como a especificações dos Projetos Arquitetônico, Hidrossanitário e Elétrico, com o intuito de facilitar a assimilação de cada item entre os diferentes documentos fornecidos.

## CONSTRUÇÃO CANTEIRO DA AV BRASIL

### 1.1. ADMINISTRAÇÃO LOCAL

A Administração Local compreende os custos das seguintes parcelas e atividades, dentre outras que se mostrarem necessárias:

- Chefia e coordenação da obra;
- Equipe de produção da obra;
- Departamento de engenharia e planejamento de obra;
- Manutenção do canteiro de obras;
- Gestão da qualidade e produtividade;
- Gestão de materiais;
- Gestão de recursos humanos;
- Gastos com energia, água, gás, telefonia e internet;
- Consumos de material de escritório e de higiene/limpeza;
- Medicina e segurança do trabalho;
- Laboratórios e controle tecnológico dos materiais;
- Acompanhamento topográfico;
- Mobiliário em geral (mesas, cadeiras, armários, estantes etc.);
- Equipamentos de informática;
- Eletrodomésticos e utensílios;
- Veículos de transporte de apoio e para transporte dos trabalhadores;
- Treinamentos;
- Outros equipamentos de apoio que não estejam especificamente alocados para nenhum serviço.

As Normas Regulamentadoras do Ministério do Trabalho listadas a seguir, quando forem obrigatórias, de acordo com a legislação em vigor, também devem ser consignadas na administração local da obra, caso não tenham os custos apropriados em nenhuma outra rubrica orçamentária:

- NR 4 – Serviços Especializados em Engenharia de Segurança e Medicina do Trabalho - SESMT;
- NR 5 – Comissão Interna de Prevenção de Acidentes – CIPA.
- NR 6 – Equipamentos de Proteção Individual – EPI;
- NR 7 – Programa de Controle Médico e Saúde ocupacional – PCMSO;

- NR 15 – Atividades e Operações Insalubres;
- NR16 – Atividades e Operações Perigosas;
- NR-21 – Trabalho a Céu Aberto;
- NR 9 - PPRA – Programa de Prevenção de Riscos Ambientais;
- NR-18 –PCMAT– Condições e Meio Ambiente de Trabalho na Indústria da Construção.
- NR 10 – Segurança em Instalações e Serviços de Eletricidade;
- NR 11 – Transporte, Movimentação, Armazenagem e Manuseio de Materiais.

Os custos avindos dos normativos supracitados devem ser calculados de acordo com as exigências legais e operacionais para cada tipo de obra, pois impactam em diversos itens da Administração Local.

É importante também observar que a administração local depende da estrutura organizacional que o construtor vier a montar para a condução da obra e de sua respectiva lotação de pessoal. Não existe modelo rígido para esta estrutura, mas deve-se observar a legislação profissional do Sistema CONFEA e as normas relativas à higiene e segurança do trabalho. As peculiaridades inerentes a cada obra determinarão a estrutura organizacional necessária para bem administrá-la. A concepção dessa organização, bem como da lotação em termos de recursos humanos requeridos, é tarefa de planejamento, específica do executor da obra.

## **2.1. PLACA DA OBRA EM CHAPA DE AÇO GALVANIZADO**

Placa de obra (para construção civil) em chapa galvanizada \*n. 22\*, adesivada, de \*2,0 x 1,125\* m.

## **2.2. EXECUÇÃO DE DEPÓSITO EM CANTEIRO DE OBRA EM CHAPA DE MADEIRA COMPENSADA, NÃO INCLUSO MOBILIÁRIO. AF\_04/2016**

Após o terreno limpo e com o movimento de terra executado, o canteiro deve ser preparado de acordo com as necessidades da obra. Deverá ser localizado em áreas onde não atrapalhem a circulação de operários veículos e a locação da obra.

Deve-se fazer um barracão de madeira, chapas compensadas, de forma que resistam até ao término da obra.

Nesse barracão serão depositados os materiais (cimento, cal, etc...) e ferramentas, que serão utilizados durante a execução dos serviços.

## **2.3. ENTRADA PROVISÓRIA DE ENERGIA ELÉTRICA AÉREA TRIFÁSICA 40A EM POSTE MADEIRA**

As instalações provisórias de energia deverão estar dispostas no canteiro antes da liberação das frentes de serviço de forma a dar funcionalidade aos trabalhos iniciais. Esta ligação deverá ser desligada ao final da obra e executada ligação de acordo com viabilidade do local definida por concessionária ou grupo gerador.

## BASE PARA ALAMBRADO

**OBSERVAÇÃO: OS ITENS 3, 4 e 5 ABAIXO CITADOS ESTÃO EM ANEXO EM FORMATO DE MEMORIAL DE ACORDO COM NORMATIVAS E RESPONSABILIDADES DOS PROFISSIONAIS DAS RESPECTIVAS ÁREAS.**

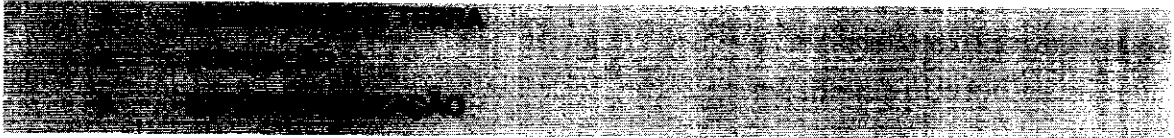

## QUIOSQUE

**OBSERVAÇÃO: OS ITENS 6, 7, 8 e 9 ABAIXO CITADOS ESTÃO EM ANEXO EM FORMATO DE MEMORIAL DE ACORDO COM NORMATIVAS E RESPONSABILIDADES DOS PROFISSIONAIS DAS RESPECTIVAS ÁREAS.**

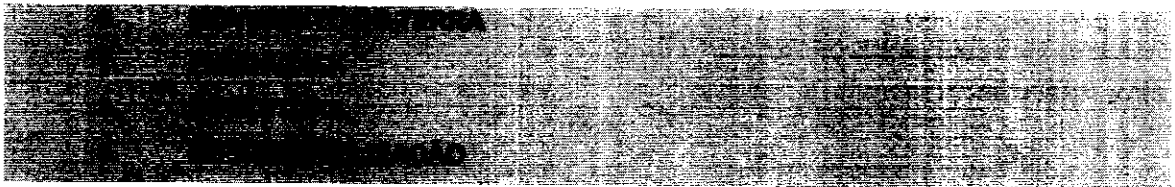

### ESTRUTURA DE MADEIRA

**10.1. TRAMA DE MADEIRA COMPOSTA POR RIPAS, CAIBROS E TERÇAS PARA TELHADOS DE MAIS QUE 2 ÁGUAS PARA TELHA DE ENCAIXE DE CERÂMICA OU DE CONCRETO, INCLUSO TRANSPORTE VERTICAL. AF\_12/2015**

Madeira: Maçaranduba, Angelim ou Equivalente da região.

Características:

Peça de madeira de lei não aparelhada, com seção de 1,5 x 5,0 cm;

Peça de madeira de lei não aparelhada, com seção de 5,0 x 6,0 cm;

Peça de madeira de lei não aparelhada, com seção de 6,0 x 12,0 cm;

A composição é válida para tramas de madeira com distanciamento entre eixos das estruturas de apoio entre 2,4 e 3,2 m, distanciamento entre eixos das terças entre 1,5 e 2,0 m, distanciamento entre eixos dos caibros de 0,55 m e distanciamento entre eixos das ripas de 0,32 m;

A trama descrita pode ser apoiada sobre tesouras ou pontaletes.

Verificar o posicionamento da estrutura de apoio e do comprimento das peças de acordo com o projeto.

Posicionar as terças conforme previsto no projeto, conferindo distância entre tesouras, pontaletes ou outros apoios, declividade da cobertura, extensão do pano, distanciamento, esquadro e paralelismo entre as terças.

Fixar as terças na estrutura de apoio, cravando os pregos 22 X 48 aproximadamente a 45° em relação à face lateral da terça, de forma que penetrem cerca de 3 a 4 cm na peça de apoio.

Posicionar os caibros conforme previsto no projeto, conferindo distância entre terças ou outros apoios, declividade da cobertura, extensão do pano, distanciamento, esquadro e paralelismo entre os caibros.

Fixar os caibros na estrutura de apoio, cravando os pregos 19 x 36 aproximadamente a 45° em relação à face lateral do caibro, de forma que penetrem cerca de 3 a 4 cm na terça.

Marcar a posição das ripas conforme previsto no projeto, conferindo distância entre caibros, extensão do pano, galga estipulada de acordo com a telha a ser empregada, esquadro e paralelismo entre as ripas.

Pregar as ripas nos caibros, utilizando pregos 15x15 com cabeça.

Rebater as cabeças de todos os pregos, de forma a não causar ferimentos nos montadores do telhado ou em futuras operações de manutenção.

*Informações Complementares:*

Os dados apresentados não abrangem todas as especificidades relacionadas a cada projeto, portanto somente o projetista será capaz de dimensionar as peças conforme cada caso.

## **COBERTURA EM TELHA CERAMICA**

### **10.2. TELHAMENTO COM TELHA CERÂMICA DE ENCAIXE, TIPO PORTUGUESA, COM MAIS DE 2 ÁGUAS, INCLUSO TRANSPORTE VERTICAL. AF\_07/2019**

Características: Telha cerâmica do tipo portuguesa com rendimento de 16 telhas/m<sup>2</sup>

Considerou-se inclinação do telhado de 30%

Execução:

Na execução dos serviços os trabalhadores deverão estar munidos dos EPI's necessários, sendo que os cintos de segurança trava-quedas deverão estar acoplados, através de cordas, a caibros, terças ou ganchos vinculados à estrutura (nunca a ripas, que poderão romper-se ou despregar-se com relativa facilidade);

Em cada pilha de telhas disposta sobre o madeiramento não devem ser acumuladas mais do que sete ou oito telhas; os montadores deverão caminhar sobre tábuas apoiadas em caibros ou terças, sendo as tábuas providas de dispositivos que impeçam seu escorregamento;

Antes do início dos serviços de telhamento devem ser conferidas as disposições de tesouras, meia-tesouras, pontaletes de apoio, terças, caibros, elementos de contraventamento e outros. Deve ainda ser verificado o distanciamento entre ripas (galga), de forma a se atender à projeção mínima especificada para os beirais e que o afastamento entre topos de telhas na linha de cumeeira não supere 5 ou 6cm;

A colocação deve ser feita por fiadas, iniciando pelo beiral até a cumeeira, e simultaneamente em águas opostas; a largura do beiral deve ser ajustada para que se atenda ao distanciamento máximo entre as extremidades das telhas na linha de cumeeira; para se manter a declividade especificada para o telhado, as telhas nas linhas dos beirais devem ser apoiadas sobre ripas duplas, ou ripões com altura equivalente à espessura de duas ripas;

No caso de beirais sem a proteção de forros, as primeiras fiadas devem ser amarradas às ripas com arame recozido galvanizado;

Na colocação das telhas, manter sobreposição longitudinal de no mínimo 10cm;

Telhas e peças complementares com fissuras, empenamentos e outros defeitos acima dos tolerados pela respectiva normalização devem ser expurgadas;

Nas posições de águas furtadas (rincões), espigões e eventualmente cumeeiras as telhas devem ser adequadamente recortadas (utilização de disco diamantado ou dispositivos equivalentes), de forma que o afastamento entre as peças não supere 5 ou 6cm.

## CANTEIRO

11.

### ALVENARIA

#### **11.1. (COMPOSIÇÃO REPRESENTATIVA) DO SERVIÇO DE ALVENARIA DE VEDAÇÃO DE BLOCOS VAZADOS DE CERÂMICA DE 9 X 19 X 19 CM (ESPESSURA 9 CM), PARA EDIFICAÇÃO HABITACIONAL UNIFAMILIAR (CASA) E EDIFICAÇÃO PÚBLICA PADRÃO. AF\_11/2014VER**

Será executada alvenaria de ½ vez. **Ver planta de proposta arquitetônica.**

As alvenarias de elevação com assente de ½ vez serão executadas com tijolo cerâmico furado na horizontal, preferencialmente com junta de 10 mm, observando o nivelamento de fiadas, e prumo. Os materiais deverão ser de primeira qualidade.

As fiadas serão perfeitamente niveladas, alinhadas e aprumadas. As juntas terão espessura máxima de 1,5 cm e serão rebaixadas a ponta de colher para que o reboco adira perfeitamente.

A ligação da alvenaria com concreto armado em pilares será executada através de esperas de ferro diâmetro 4,2 mm previamente fixados a cada 38 cm aproximadamente que corresponde a duas fiadas de tijolos.

### REVESTIMENTO

#### **11.2. CHAPISCO APLICADO EM ALVENARIA (SEM PRESENÇA DE VÃOS) E ESTRUTURAS DE CONCRETO DE FACHADA, COM COLHER DE PEDREIRO. ARGAMASSA TRAÇO 1:3 COM PREPARO EM BETONEIRA 400L. AF\_06/2014**

Características:

Argamassa para chapisco convencional – argamassa preparada em obra misturando-se cimento e areia e traço 1:3, com preparo em betoneira 400 L.

Execução:

Umedecer a base para evitar ressecamento da argamassa;

Com a argamassa preparada conforme especificado pelo projetista, aplicar com colher de pedreiro vigorosamente, formando uma camada uniforme de espessura de 3 a 5 mm.

**11.3. EMBOÇO OU MASSA ÚNICA EM ARGAMASSA TRAÇO 1:2:8, PREPARO MECÂNICO COM BETONEIRA 400 L, APLICADA MANUALMENTE EM PANOS CEGOS DE FACHADA (SEM PRESENÇA DE VÃOS), ESPESSURA DE 25 MM. AF\_06/2014**

Características:

Argamassa de cimento, cal e areia média, no traço 1:2:8, preparo manual, conforme composição auxiliar de argamassa, e espessura média real de 20 mm.

Execução:

Taliscamento da base e Execução das mestras.

Lançamento da argamassa com colher de pedreiro.

Compressão da camada com o dorso da colher de pedreiro.

Sarrafeamento da camada com a régua metálica, seguindo as mestras executadas, retirando-se o excesso.

Acabamento superficial: desempenamento com desempenadeira de madeira e posteriormente com desempenadeira com espuma com movimentos circulares

**PINTURA**

**11.4. APLICAÇÃO DE FUNDO SELADOR ACRÍLICO EM PAREDES, UMA DEMÃO. AF\_06/2014**

Características:

Selador acrílico paredes internas e externas – resina à base de dispersão aquosa de copolímero estireno acrílico utilizado para uniformizar a absorção e selar as superfícies internas como alvenaria, reboco, concreto e gesso.

Execução:

Observar a superfície: deve estar limpa, seca, sem poeira, gordura, graxa, sabão ou bolor antes de qualquer aplicação;

Diluir o selador em água potável, conforme fabricante;

Aplicar uma demão de fundo selador com rolo ou trincha.

Local de aplicação: Ver quadro de acabamentos.

Cor: Conforme projeto arquitetônico.

**11.5. APLICAÇÃO MANUAL DE PINTURA COM TINTA LÁTEX ACRÍLICA EM PAREDES, DUAS DEMÃOS. AF\_06/2014**

*Características:*

Tinta acrílica Premium, cor branco fosco – tinta à base de dispersão aquosa de copolímero estireno acrílico, fosca, linha Premium.

*Execução:*

Considera-se a aplicação de uma camada de retoque, além das duas demãos;

Observar a superfície: deve estar limpa, seca, sem poeira, gordura, graxa, sabão ou bolor antes de qualquer aplicação;

Diluir a tinta em água potável, conforme fabricante;

Aplicar duas demãos de tinta com rolo ou trincha. Respeitar o intervalo de tempo entre as duas aplicações.

*Informações complementares:*

Adotaram-se as tintas classificadas como Premium, uma vez que, devido ao seu poder de cobertura e necessidade de um número menor de demãos, torna mais econômico o serviço de pintura que as demais. Sendo assim, esse nível de desempenho não se aplica para as tintas econômica e Standard.

*Local de aplicação:* Ver quadro de acabamentos.

## ALAMBRADO DOS CAMPOS

### ALAMBRADO

**12.1. ALAMBRADO PARA QUADRA POLIESPORTIVA, ESTRUTURADO POR TUBOS DE AÇO GALVANIZADO, (MONTANTES COM DIÂMETRO 2", TRAVESSAS E ESCORAS COM DIÂMETRO 1 ½"), COM TELA DE ARAME GALVANIZADO, FIO 14 BWG E MALHA QUADRADA 5X5CM (EXCETO MURETA). AF\_03/2021**

- Conferir medidas na obra;
- Cortar os tubos da estrutura do alambrado, conforme projeto;
- Lixar perfeitamente todas as linhas de cortes, eliminando todas as rebarbas;
- Chumbar os montantes na base com concreto;
- Soldar os travamentos horizontais e escoramento do alambrado, conforme projeto;
- Lixar os pontos de solda, eliminando os excessos;
- Após execução da estrutura tubular, posicionar a tela e fixá-la com amarração de arame em todas as malhas

## CONTRAMARCO DE GRAMA SINTÉTICA

### CONTRAMARCO

**13.1. FORNECIMENTO E INSTALAÇÃO DE GRAMA SINTÉTICA**

**Execução:**

- Posicione a grama sintética no local adequado;
- Aplique a cola para uso externo em toda extensão da base;

- Desenrole o gramado enquanto a base seca;
- Recorte os obstáculos com a ajuda de uma tesoura ou estilete;
- Deixe as emendas das tiras de grama nas áreas de menor circulação;
- Dobre as extremidades;
- Passe cola no verso da grama sintética e no piso;
- Pressione a grama contra o chão para maior aderência;
- Aguarde alguns minutos e feche as emendas;
- Faça os acabamentos necessários com capricho.

### **13.2. EXECUÇÃO DE PASSEIO (CALÇADA) OU PISO DE CONCRETO COM CONCRETO MOLDADO IN LOCO, FEITO EM OBRA, ACABAMENTO CONVENCIONAL, ESPESSURA 6 CM, ARMADO. AF\_07/2016**

- Tela de aço soldada nervurada, ca-60, q-196, (3,11 kg/m<sup>2</sup>), diâmetro do fio = 5,0 mm, largura = 2,45 m, espaçamento da malha = 10 x 10 cm.
- Concreto fck = 20mpa, traço 1:2,7:3 (cimento/ areia média/ brita 1) - preparo mecânico com betoneira 400 l. Af\_07/2016.
- Tela de aço soldada nervurada, ca-60, q-196, (3,11 kg/m<sup>2</sup>), diâmetro do fio = 5,0 mm, largura = 2,45 m, espaçamento da malha = 10 x 10 cm.
- Concreto: utilizado para moldar o passeio conforme projeto.
- Madeira: utilizado como fôrma para conter o concreto.
- Tela de aço soldada: armadura do concreto.
- Lona

### **CONTRAMARCO**

#### **14.1. LASTRO COM MATERIAL GRANULAR (AREIA MÉDIA), APLICADO EM PISOS OU LAJES SOBRE SOLO, ESPESSURA DE \*10 CM\*. AF\_07/2019**

##### Características

- Areia média posto jazida/fornecedor, sem frete.
- Placa vibratória reversível para compactação do material granular.

### **PORTAS EM AÇO**

**15.1. PORTA DE FERRO, DE ABRIR, TIPO GRADE COM CHAPA, COM GUARNIÇÕES.  
AF\_12/2019**

Porta de abrir em gradil com barra chata 3 cm x 1/4", com requadro e guarnição - completo - acabamento natural.

A estrutura da porta deve ser sólida e apropriada para a instalação sem deformações ou sinais de corrosão. Durante seu percurso abrir-fechar a porta não deve apresentar nenhum tipo de atrito. A superfície deve estar pronta para receber pintura. Ver projeto arquitetônico e tabela de esquadrias.

Para instalação da porta, verifique se o vão livre possui folga mínima de 2 cm na altura, tendo como base as dimensões da esquadria. No caso de utilização de guarnição, instalar a esquadria faceando pelo lado interno considerando a parede acabada (reboco, cerâmica, pré-moldado ou pedras). Durante o serviço, proteja as superfícies expostas da esquadria com material plástico a fim de evitar danos à superfície. Colocar calços de madeira para apoio da esquadria e papelão entre estes para evitar danos ao produto. A esquadria deve ser instalada apumada e nivelada (alinhamento uniforme horizontal, vertical e em profundidade). Preencher com massa reforçada de areia e cimento (traço 1:0,5:4,5 – cimento, cal e areia média) no local de todos os chumbadores.

Recomendação:

1) Não retirar as placas de fibra de madeira das esquadrias, caso as mesmas possuam, pois elas servirão de proteção para o produto.

**PORTÕES E GRADILS**

**15.2. GRADIL NYLOFOR3D, MALHA 20X5CM, Ø 5MM 250X203 CM, BELGO OU SIMILAR, INCLUSIVE POSTES (SECÇÃO 60X40MM E H=1,60M) E ACESSÓRIOS**

- Gradil nylofor3d, malha 20x5cm, Ø 5mm 250x203 cm, belgo ou similar
- Poste de gradil nylofor 3d com tampa, h=2,60m, seção de 40x60mm, belgo ou similar
- Fixador poliamida 40 x 60mm, para poste nylofor, belgo ou similar

**16.1. EXECUÇÃO DE PASSEIO (CALÇADA) OU PISO DE CONCRETO COM CONCRETO MOLDADO IN LOCO, FEITO EM OBRA, ACABAMENTO CONVENCIONAL, ESPESSURA 6 CM, ARMADO. AF\_07/2016**

*Características:*

Concreto fck = 20mpa, traço 1:2,7:3 (cimento/ areia média/ brita 1) - preparo mecânico com betoneira 400 l. AF\_07/2016

Tela de aço soldada nervurada, CA-60, Q-196, (3,11 kg/m<sup>2</sup>), diâmetro do fio = 5,0 mm, largura =2,45 m, espaçamento da malha = 10 x 10 cm

Lona plástica preta, e= 150 micras

Peça de madeira nativa/regional 2,5 x 7,0 cm (sarrafo para forma)

*Execução:*

Sobre a camada granular devidamente nivelada e regularizada, montam-se as fôrmas que servem para conter e dar forma ao concreto a ser lançado, coloca-se lona plástica e, sobre ela, são colocadas as telas de armadura;

Finalizada a etapa anterior é feito o lançamento, espalhamento, sarrafeamento e desempeno do concreto;

Para aumentar a rugosidade do pavimento, fazer uma textura superficial por meio de vassouras, aplicadas transversalmente ao eixo da pista com o concreto ainda fresco.

Por último, são feitas as juntas de dilatação.

A execução de juntas ocorre a cada 2 m.

**16.2. EXECUÇÃO DE VIA EM PISO INTERTRAVADO, COM BLOCO RETANGULAR COLORIDO DE 20 X 10 CM, ESPESSURA 8 CM. AF\_12/2015**

**Características:**

Para o levantamento dos índices de produtividade foram considerados os calceteiros e os serventes que auxiliavam diretamente nos serviços de execução.

- Para as composições de pavimentos intertravados foram definidas as seções tipo para os locais de assentamento da seguinte forma:

- Passeios: largura de 2,0 metros e comprimento de 50,0 metros

- Vias: largura de 8,0 metros e comprimento de 50 metros

-Pátios/Estacionamentos: largura de 50,0 metros e comprimento de 50,0 metros

- As produtividades desta composição não contemplam as atividades de preparo da base, ou base e sub-base e plantio de grama. Para tais atividades, utilizar composição específica de cada serviço.

- O esforço necessário para umidificar a areia, a fim de atender as exigências normativas para o material de assentamento, não está contemplado na composição.

- Foram separados os tempos produtivos (CHP) e os tempos improdutos (CHI) dos equipamentos da seguinte forma:

-CHP: considera os tempos em que o equipamento está em uso, ou seja: - Placa vibratória: tempo em que o equipamento está executando a compactação dos blocos; - Cortadora de piso: tempo em que o equipamento está em uso para corte dos blocos de concreto para pavimentação;

- CHI: considera os demais tempos da jornada de trabalho em que o equipamento não está em uso.

**16.3. ASSENTAMENTO DE GUIA (MEIO-FIO) EM TRECHO RETO, CONFECCIONADA EM CONCRETO PRÉ-FABRICADO, DIMENSÕES 100X15X13X20 CM (COMPRIMENTO X BASE INFERIOR X BASE SUPERIOR X ALTURA), PARA URBANIZAÇÃO INTERNA DE EMPREENDIMENTOS. AF\_06/2016\_P**

Características:

- Guia pré-fabricada de concreto: peças pré-fabricadas, moldadas em concreto com dimensões específicas e assentadas de forma justapostas para delimitar uma área de outra (\* insumo a ser cadastrado no SINAPI).

Execução

Execução do alinhamento e marcação das cotas com o uso de estacas e linha.

- Regularização do solo natural e execução da base de assentamento em areia.
- Assentamento das guias pré-fabricadas.
- Rejuntamento dos vãos entre as peças pré-fabricadas com argamassa.

**16.4. ASSENTAMENTO DE GUIA (MEIO-FIO) EM TRECHO CURVO, CONFECCIONADA EM CONCRETO PRÉ-FABRICADO, DIMENSÕES 100X15X13X20 CM (COMPRIMENTO X BASE INFERIOR X BASE SUPERIOR X ALTURA), PARA URBANIZAÇÃO INTERNA DE EMPREENDIMENTOS. AF\_06/2016\_P**

Características:

- Guia pré-fabricada de concreto: peças pré-fabricadas, moldadas em concreto com dimensões específicas e assentadas de forma justapostas para delimitar uma área de outra (\* insumo a ser cadastrado no SINAPI).

Execução

Execução do alinhamento e marcação das cotas com o uso de estacas e linha.

- Regularização do solo natural e execução da base de assentamento em areia.
- Assentamento das guias pré-fabricadas.
- Rejuntamento dos vãos entre as peças pré-fabricadas com argamassa.

**16.5. PINTURA DE MEIO-FIO COM TINTA BRANCA A BASE DE CAL (CAIAÇÃO). AF\_05/2021**

- Tinta acrílica premium para piso, utilizada na pintura das faixas;  
- Fita crepe largura 25mm, fornecida em rolo de 50 m, utilizada na delimitação da área de pintura.

**OBSERVAÇÃO: O ITEM 17 ABAIXO CITADO ESTA EM ANEXO EM FORMATO DE MEMORIAL DE ACORDO COM NORMATIVAS E RESPONSABILIDADES DOS PROFISSIONAIS DAS RESPECTIVAS ÁREAS.**

**PINTURA VERMELHA – CICLOFAIXA**

**PINTURA VERMELHA – CICLOFAIXA**

**18.1. PINTURA DE PISO COM TINTA ACRÍLICA, APLICAÇÃO MANUAL, 2 DEMÃOS, INCLUSO FUNDO PREPARADOR. AF\_05/2021**

- Tinta acrílica premium para piso, utilizada na pintura das faixas;
- Fita crepe largura 25mm, fornecida em rolo de 50 m, utilizada na delimitação da área de pintura.

**PINTURA BRANCA DE SINALIZAÇÃO**

**18.2. PINTURA DE SÍMBOLOS E TEXTOS COM TINTA ACRÍLICA, DEMARCAÇÃO COM FITA ADESIVA E APLICAÇÃO COM ROLO. AF\_05/2021**

- Tinta acrílica premium para piso, utilizada na pintura das faixas;
- Fita crepe largura 25mm, fornecida em rolo de 50 m, utilizada na delimitação da área de pintura.

**EQUIPAMENTOS**

**19.1. FORNECIMENTO E INSTALAÇÃO DO PLAYGROUND**

**LASTRO DE AREIA**

**19.2. LASTRO COM MATERIAL GRANULAR (AREIA MÉDIA), APLICADO EM PISOS OU LAJES SOBRE SOLO, ESPESSURA DE \*10 CM\*. AF\_07/2019**

Características

- Areia média posto jazida/fornecedor, sem frete.
- Placa vibratória reversível para compactação do material granular.

**OBSERVAÇÃO: OS ITEM 20 ABAIXO CITADO ESTA EM ANEXO EM FORMATO DE MEMORIAL DE ACORDO COM NORMATIVAS E RESPONSABILIDADES DOS PROFISSIONAIS DAS RESPECTIVAS ÁREAS.**

**21.1. FORNECIMENTO E INSTALAÇÃO DE PERGOLADO**

- Madeira serrada em pinus, mista ou equivalente da região - bruta
- Pregos de aço polido com cabeça 16 x 24 (2 1/4 x 12)

**22. UBRACIMENTO E SERVIÇOS EXTERNOS**

**22.1. PLANTIO DE PALMEIRA AZUL COM ALTURA DE MUDA MAIOR QUE 2,00 M E MENOR OU IGUAL A 4,00 M. AF\_05/2018**

Palmeira azul 3 metros

**22.2. FORNECIMENTO E ESPALHAMENTO DE TERRA VEGETAL PREPARADA**

Terra vegetal (granel)

**22.3. PLANTIO DE GRAMA ESMERALDA EM PLACAS**

Gramma esmeralda ou sao carlos ou curitibana, em placas, sem plantio

**23.1. PISO TÁTIL DIRECIONAL E/OU ALERTA, DE CONCRETO, COLORIDO, P/DEFICIENTES VISUAIS, DIMENSÕES 25X25CM, APLICADO COM ARGAMASSA AC-II, REJUNTADO**

O piso tátil de alerta consiste em um conjunto de relevos de seção tronco-cônica sobre placa, integrados ou sobrepostos ao piso adjacente, conforme dimensões constantes na Tabela 1 e Figura 1.

Tabela 1 – Dimensionamento dos relevos do piso tátil de alerta

|  | Recomendado | Mínimo | Máximo |
|--|-------------|--------|--------|
| Diâmetro da base do relevo                   | 25          | 24     | 28     |
| Distância horizontal entre centros do relevo | 50          | 42     | 53     |
| Distância diagonal entre centros do relevo   | 72          | 60     | 75     |
| Altura do relevo                             | 4           | 3      | 5      |

NOTA Distância do eixo da primeira linha de relevo até a borda do piso igual a 1/2 distância horizontal entre centros.

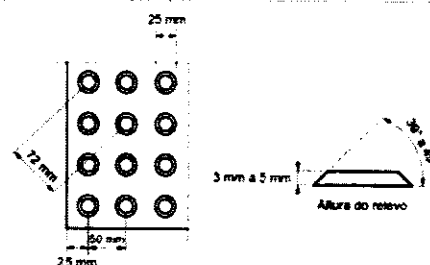

NOTA Recomenda-se a utilização de relevos de forma tronco-cônica, que apresentam melhor conforto ao se caminhar sobre a sinalização tátil

Figura 1 – Relevo do piso tátil de alerta

As dimensões de largura dos pisos táteis de alerta para formar a sinalização tátil de alerta, citadas ao longo desta Norma, são medidas conforme a Figura 2.



Figura 2 – Referência de dimensionamento do piso tátil de alerta

Os relevos táteis de alerta consistem em sinalização tátil de alerta aplicada diretamente no piso, conforme dimensões e distâncias constantes na Tabela 2 e na Figura 3.

Tabela 2 – Dimensionamento dos relevos táteis de alerta instalados diretamente no piso

|   | Recomendado                     | Mínimo | Máximo |
|---|---------------------------------|--------|--------|
| Diâmetro da base do relevo                              | 30                              | 25     | 30     |
| Diâmetro do topo do relevo                              | 1/2 a 2/3 do diâmetro da base   |        |        |
| Distância horizontal e vertical entre centros do relevo | Diâmetro da base do relevo + 20 |        |        |
| Altura do relevo  | 4                               | 3      | 5      |

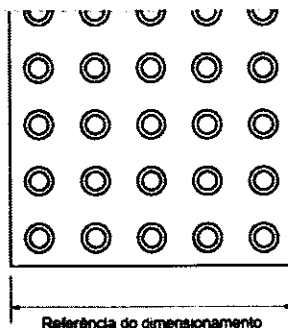

Figura 3 – Relevos táteis de alerta instalados diretamente no piso

O piso tátil direcional consiste em um conjunto de relevos lineares de seção tronco-cônica, conforme dimensões constantes na Tabela 3 e Figura 5.

**Tabela 3 – Dimensionamento dos relevos do piso tátil direcional**

|  | Recomendado | Mínimo | Máximo |
|--|-------------|--------|--------|
| Largura da base do relevo                    | 30          | 30     | 40     |
| Largura do topo do relevo                    | 25          | 20     | 30     |
| Distância horizontal entre centros de relevo | 83          | 70     | 85     |
| Distância horizontal entre bases de relevo   | 53          | 45     | 55     |
| Altura do relevo                             | 4           | 3      | 5      |

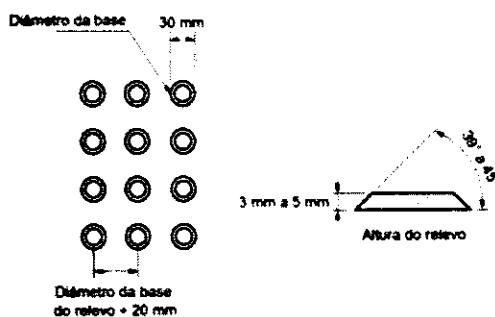
NOTA Distância do eixo da primeira linha de relevo até a borda do piso igual a 1/2 distância horizontal entre centros.

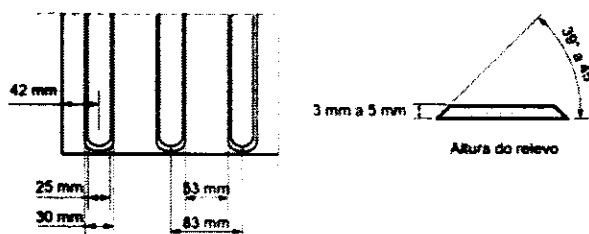

**Figura 5 – Relevo do piso tátil direcional**

As dimensões de largura dos pisos táteis direcionais para formar a sinalização tátil direcional, citadas ao longo desta Norma, são medidas conforme a Figura 6.

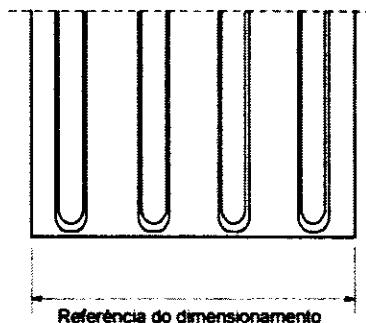

**Figura 6 – Referência de dimensionamento do piso tátil direcional**

Os relevos táteis direcionais consistem em sinalização tátil direcional aplicada diretamente no piso, conforme as dimensões constantes na Tabela 4 e na Figura 7.

**Tabela 4 – Dimensionamento dos relevos táteis direcionais instalados diretamente no piso**

|  | Recomendado                    | Mínimo | Máximo |
|--|--------------------------------|--------|--------|
| Largura da base do relevo                    | 40                             | 35     | 40     |
| Largura do topo do relevo                    | Largura da base do relevo – 10 |        |        |
| Distância horizontal entre centros do relevo | Largura da base do relevo + 40 |        |        |
| Altura do relevo                             | 4                              | 3      | 5      |

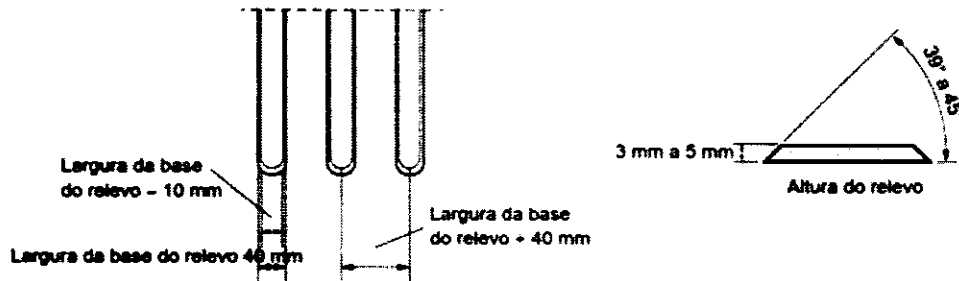

**Figura 7 – Relevos táteis direcionais instalados diretamente no piso**

As dimensões de largura dos relevos táteis direcionais instalados diretamente no piso para formar a sinalização tátil direcional, citadas ao longo desta Norma, são medidas conforme a Figura 8.

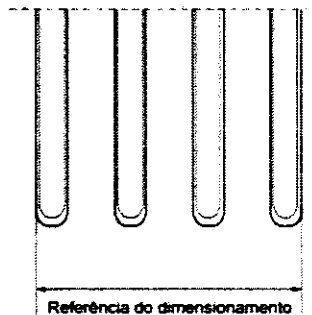

**Figura 8 – Referência de dimensionamento da sinalização tátil direcional**

**Contraste de luminância**

A sinalização tátil direcional ou de alerta no piso deve ser detectável pelo contraste de luminância (LRV) entre a Sinalização tátil e a superfície do piso adjacente, na condição seca ou molhada. A diferença do valor de luminância entre a sinalização tátil no piso e a superfície adjacente deve ser de no mínimo 30 pontos da escala relativa, conforme a Figura 9. Deve ser evitado o uso simultâneo das cores verde e vermelha.



Figura 9 – Contraste de luminância

A Figura 10 indica os contrastes recomendados entre as cores da sinalização tátil e do piso adjacente. Deve prevalecer o contraste claro-escuro percebido pela maioria da população, com quaisquer que sejam as cores determinadas.

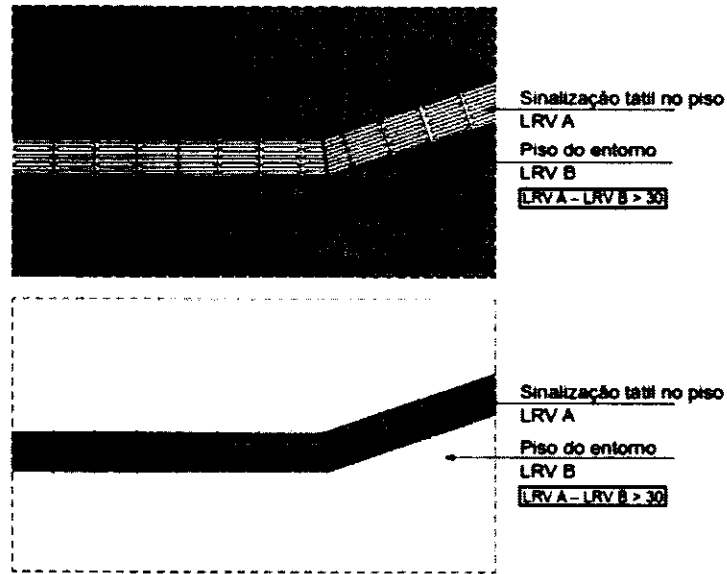

Figura 10 – Contrastes recomendados

### Degraus, escadas e rampas

A sinalização tátil de alerta no piso deve ser instalada no início e no término de escadas fixas, com ou sem grelhas, degraus isolados, rampas fixas com inclinação ( $i$ ) superior ou igual a 5 % ( $i = 5$  %), escadas e esteiras rolantes, conforme as Figuras 11 a 17.

As escadas fixas devem atender ao apresentado na Tabela 5:

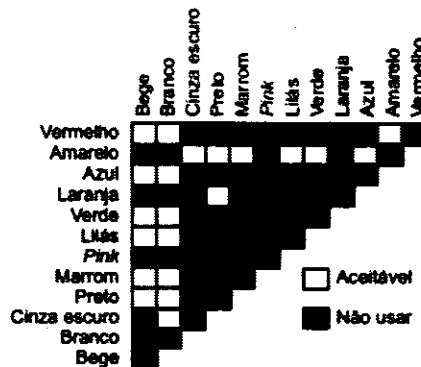
**Tabela 5 – Escadas fixas**

| Dimensão  |  | Local de pouco tráfego                                  | Local de tráfego intenso |
|---|--|---|--------------------------|
| A   | Distância entre a sinalização tátil de alerta e o espelho do degrau inferior | $0 \leq A \leq \text{largura do degrau}$                |                          |
| B   | Largura da sinalização tátil de alerta no piso inferior                      | $\geq 0,25$   | $\geq 0,40$              |
| A + B   | -  | $0,50 \leq A + B \leq 0,65$                             |                          |
| C   | Distância entre a sinalização tátil de alerta e o espelho do último degrau   | $\geq 0,25$<br>(Recomendada: igual à largura do degrau) |                          |
| D   | Largura da sinalização tátil de alerta no piso superior                      | $\geq 0,25$   | $\geq 0,40$              |
| C + D   | -  | $0,50 \leq C + D \leq 0,65$                             |                          |
| <small>NOTA: Pouco tráfego = circulação &lt; 25 pessoas/metro/minuto. Tráfego intenso = circulação <math>\geq 25</math> pessoas/metro/minuto. Ver Figura 11</small> |  |   |                          |

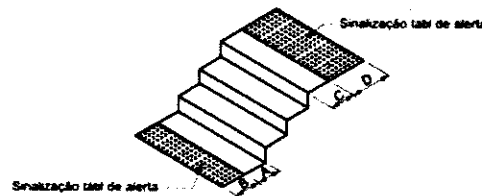

**Figura 11 – Escadas fixas**

As escadas fixas compostas de grelha devem atender ao apresentado na Tabela 6 e na Figura 12.

**Tabela 6 – Escadas fixas compostas de grelha**

| Dimensão   |   | Local de pouco tráfego  | Local de tráfego intenso |
|--|---|---|--------------------------|
| A  | Distância entre a sinalização tátil de alerta e o espelho do degrau inferior  | -   |                          |
| B  | Largura da sinalização tátil de alerta que antecede a grelha no piso inferior | $\geq 0,25 \text{ m}$   | $\geq 0,40 \text{ m}$    |
| A + B  | -   | $0,50 \text{ m} \leq A + B \leq 0,65 \text{ m}$                   |                          |
| C  | Distância entre a sinalização tátil de alerta e o espelho do último degrau    | $\geq 0,25 \text{ m}$<br>(Recomendada: igual à largura do degrau) |                          |
| D  | Largura da faixa de sinalização tátil de alerta no piso superior              | $\geq 0,25 \text{ m}$   | $\geq 0,40 \text{ m}$    |
| C + D  | -   | $0,50 \leq C + D \leq 0,65$                                       |                          |
| <small>NOTA: Pouco tráfego = circulação &lt; 25 pessoas/metro/minuto. Tráfego intenso = circulação <math>\geq 25</math> pessoas/metro/minuto</small> |   |   |                          |

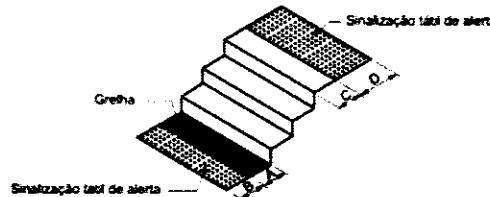

**Figura 12 – Escadas fixas compostas de grelha**

O escoamento de água deve, sempre que possível, ser desviado para a grelha posicionada fora da área de circulação, evitando interferências com saltos de sapato e bengalas de rastreamento.

Os degraus isolados devem atender ao apresentado na Tabela 7 e Figura 13.

Tabela 7 – Degrau isolado

| Dimensão |  | Local de pouco tráfego      | Local de tráfego intenso |
|----------|--|-----------------------------|--------------------------|
| A        | Distância entre a sinalização tátil de alerta e o espelho do degrau inferior | $0 \leq A \leq 0,25$        |                          |
| B        | Largura da sinalização tátil de alerta no piso inferior                      | $\geq 0,25$                 | $\geq 0,40$              |
| A + B    | –  | $0,50 \leq A + B \leq 0,65$ |                          |
| C        | Distância entre a sinalização tátil de alerta e o espelho do último degrau   | $\geq 0,25$                 |                          |
| D        | Largura da sinalização tátil de alerta no piso superior                      | $\geq 0,25$                 | $\geq 0,40$              |
| C + D    | –  | $\geq 0,50$                 | $\geq 0,65$              |

NOTA: Pouco tráfego = circulação < 25 pessoas/metro/minuto. Tráfego intenso = circulação  $\geq 25$  pessoas/metro/minuto (ver Figura 13)



Figura 13 – Degrau isolado

A sinalização tátil de alerta deve medir entre 0,25 m e 0,60 m na base e no topo de rampas, com inclinação  $i > 5\%$ . Na base não pode haver afastamento entre a sinalização tátil e o início do declive. No topo, a sinalização tátil pode afastar-se de 0,25 m a 0,32 m do início do declive, conforme a Figura 14. Rampas com  $i < 5\%$  não precisam ser sinalizadas.

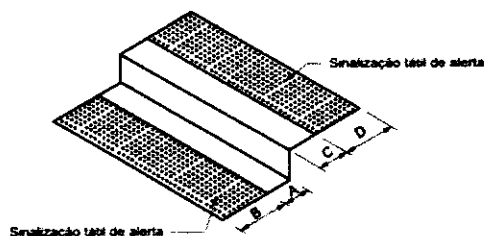

Figura 14 – Rampas fixas com  $i \geq 5\%$

## Travessia de pedestres

Os locais de travessia devem ter sinalização tátil de alerta no piso, posicionada paralelamente à faixa de travessia ou perpendicularmente à linha de caminhada, para orientar o deslocamento as pessoas com deficiência visual, conforme as Figuras 22 e 23. Para dimensionamento dos rebaixamentos de calçadas, consultar a ABNT NBR 9050.

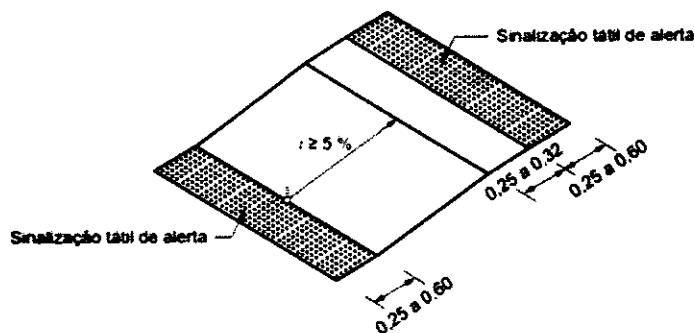

Figura 22 – Rebaixamento de calçada sem rampas complementares



Figura 23 – Rebaixamento de calçada com rampas complementares  $\le 5\%$

## Sinalização tátil direcional no piso

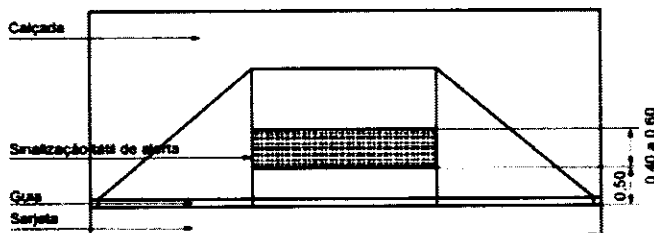
A largura e a cor das faixas que compõem uma sinalização tátil direcional devem ser constantes. A sinalização tátil de alerta utilizada nas mudanças de direção deve possuir a mesma cor da sinalização tátil direcional. Se houver variação de cor do piso adjacente nos diferentes ambientes pelos quais passa a sinalização tátil direcional, deve ser utilizada uma única cor que contraste com todas elas ao mesmo tempo.

Quando o piso do entorno for liso, é recomendada a largura  $L$  entre 0,25 m e 0,40 m, conforme a Figura 44.

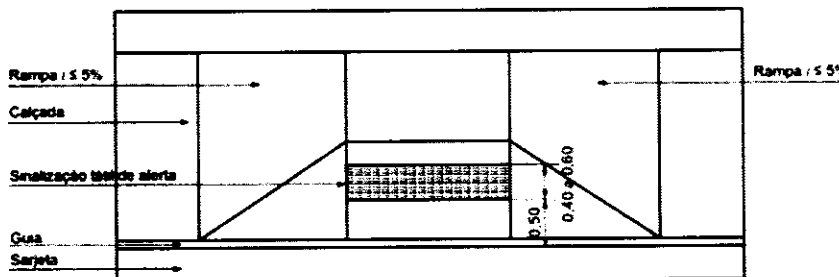

Figura 44 – Sinalização tátil direcional

Quando o piso do entorno não for liso, é recomendada a largura  $L$  entre 0,25 m e 0,40 m, acrescida de faixas laterais lisas, com mínimo de 0,60 m de largura cada uma, para permitir a percepção do relevo da sinalização tátil no piso, conforme a Figura 45.

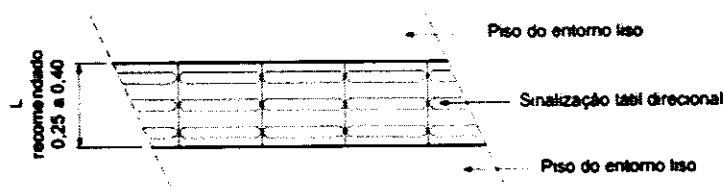
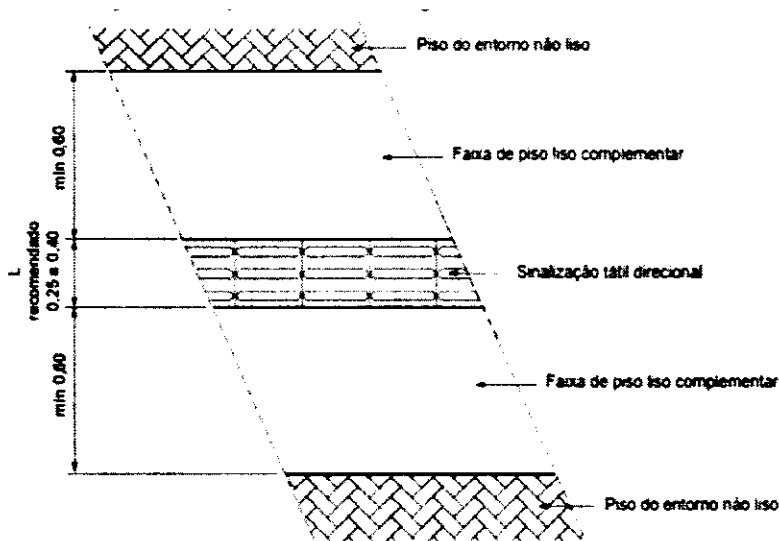

**Figura 45 – Sinalização tátil direcional em piso com faixa lateral com piso liso complementa**

**Assentamento da sinalização tátil no piso**

**Recomendações gerais**

É recomendado que os pisos táteis sejam assentados de forma integrada ao piso do ambiente, destacando-se apenas os relevos, conforme a Figura 75.

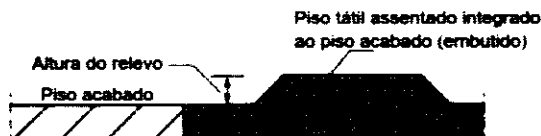

**Figura 75 – Detalhe do piso tátil integrado ao piso**

**Pisos táteis sobrepostos**

Admite-se o uso de pisos táteis sobrepostos ao piso acabado, sendo considerada a altura do relevo como a altura total do piso sobreposto. O desnível entre a superfície do piso acabado e a superfície do piso tátil não pode exceder 2 mm, devendo ser chanfrado nas bordas, a 45°, conforme a Figura 76.

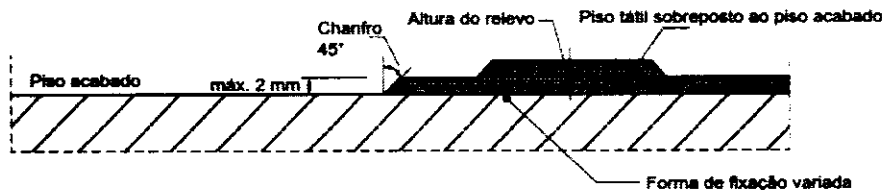

Esta figura é indicativa da posição do piso tátil em relação à superfície do piso acabado, cuja forma de fixação deve proporcionar resistência de arrancamento.

**Figura 76 – Detalhe do piso tátil sobreposto ao piso acabado**

**Relevos táteis aplicados diretamente no piso**

Os relevos táteis aplicados diretamente no piso devem ser posicionados no piso conforme a Figura 77.

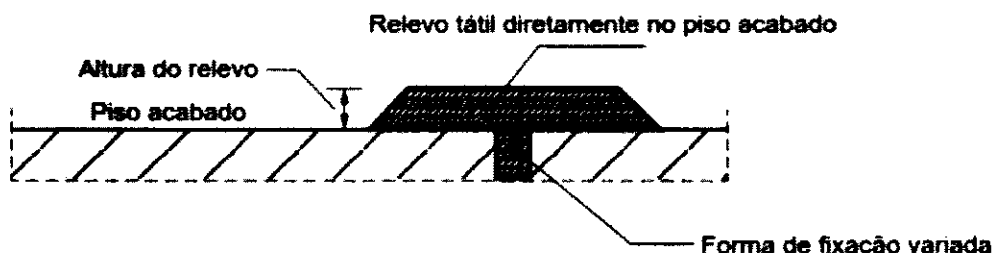

A forma de fixação deve proporcionar resistência de arrancamento.

**Figura 77 – Detalhe dos relevos táteis aplicados diretamente no piso**

*Local Aplicação.* Conforme projeto de acessibilidade

**23.2. TRANSPORTE COM CAMINHÃO CARROCERIA 9T, EM VIA URBANA PAVIMENTADA, DMT ATÉ 30KM (UNIDADE: TXKM). AF\_07/2020**

**23.3. TRANSPORTE COM CAMINHÃO CARROCERIA 9T, EM VIA URBANA PAVIMENTADA, ADICIONAL PARA DMT EXCEDENTE A 30 KM (UNIDADE: TXKM). AF\_07/2020**

## **IV. SERVIÇOS COMPLEMENTARES**

### **24.1. BANCO DE PRAÇA EM MADEIRA, PÉS METÁLICOS**

Banco de praça em madeira, pés metálicos

### **24.2. CONJUNTO SELETIVO 50 L (5 LIXEIRAS 1 SUPORTE) C/ ADESIVO**

Conjunto seletivo 50 l (5 lixeiras 1 suporte) c/ adesivo

### **24.3. LIMPEZA DE SUPERFÍCIE COM JATO DE ALTA PRESSÃO. AF\_04/2019**

Lavadora de alta pressão (lava-jato) para água fria, pressão de operação entre 1400 e 1900 lib/pol<sup>2</sup>, vazão máxima entre 400 e 700 l/h - chp diurno. Af\_04/2019

## **NOTAS E OBSERVAÇÕES**

- Todas as informações necessárias para sanar possíveis dúvidas estão descritas neste memorial e nas pranchas dos projetos;
- Caso haja dúvidas na execução das instalações e as mesmas não forem sanas após a leitura deste memorial, o proprietário poderá entrar em contato com o autor dos projetos;
- Quaisquer alterações nos projetos deverão ter a autorização do autor dos mesmos.



# Coordenação de Projetos

www.amm.org.br | centraldeprojetosamm@gmail.com

P.M.S.A.L  
FLS Nº 82  
RUB 02  
CENTRAL DE  
PROJETOS



THIAGO MATHEUS DA SILVA  
AMORIM:05590301181  
ARQUITETO E URBANISTA CAU A2491010  
2021-12-20 10:35-04:00

Cuiabá, 17 de Dezembro de 2021

---

**THIAGO MATHEUS DA SILVA AMORIM**

*Arquiteto e Urbanista*

CAU A249101-0



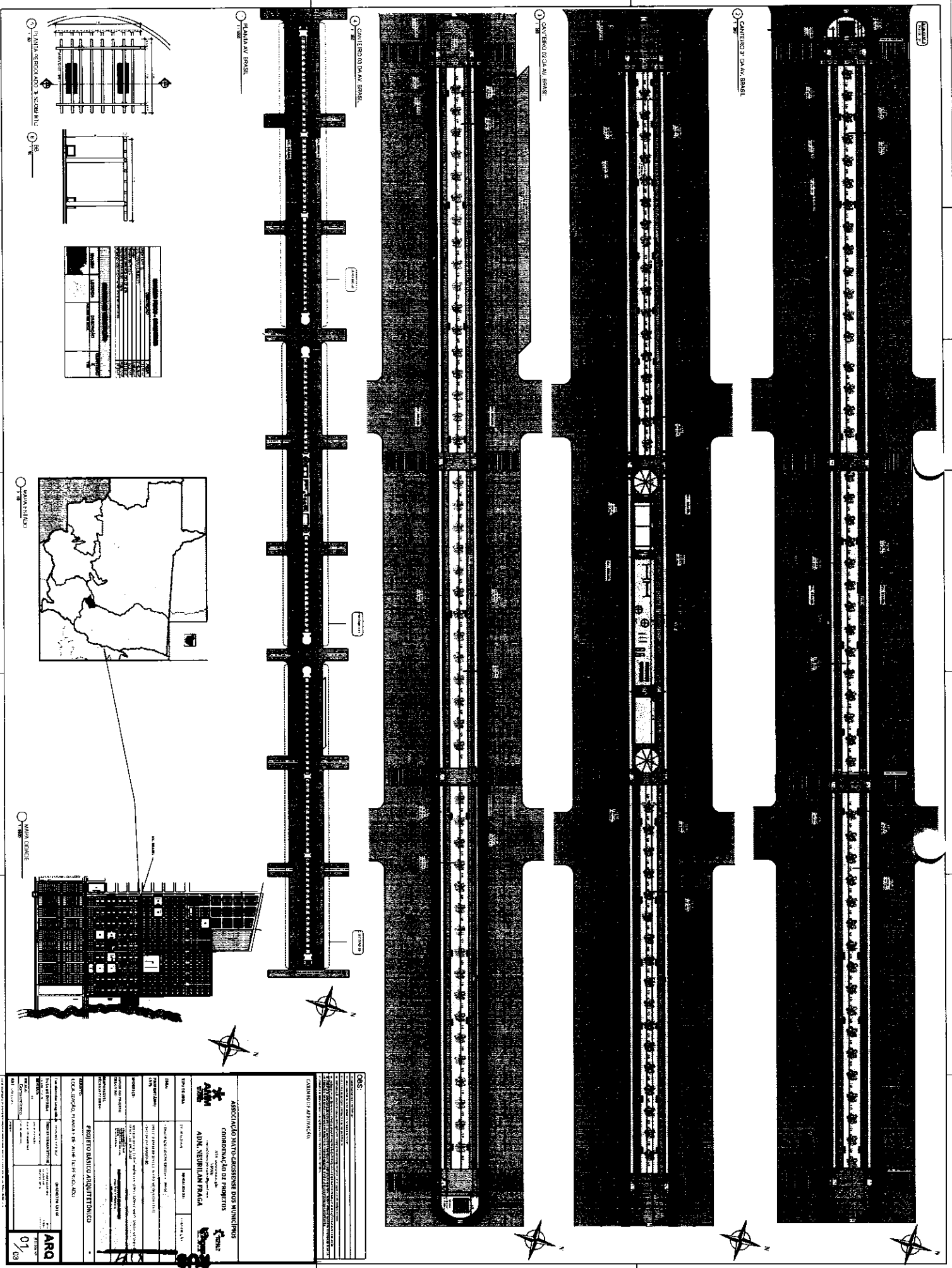

|   |  |
|---|--|
| <b>ASSOCIAÇÃO IMPLANTACIONAL DE CADERNEIROS DOS MUNICÍPIOS</b><br><b>COORDENAÇÃO DE PROJETOS</b><br><b>ADM. SEBILIAN RAÇA</b> |  |
| <b>PROJETO ARQUITETÔNICO</b><br>LOCAL: LINDOIA, P. QUARTA DE ADE. DE 19.000,00 M <sup>2</sup><br>DATA: 01/08                  | <b>PROJETO</b><br>LOCAL: LINDOIA, P. QUARTA DE ADE. DE 19.000,00 M <sup>2</sup><br>DATA: 01/08 |
| <b>PROJETO</b><br>LOCAL: LINDOIA, P. QUARTA DE ADE. DE 19.000,00 M <sup>2</sup><br>DATA: 01/08                                | <b>PROJETO</b><br>LOCAL: LINDOIA, P. QUARTA DE ADE. DE 19.000,00 M <sup>2</sup><br>DATA: 01/08 |
| <b>PROJETO</b><br>LOCAL: LINDOIA, P. QUARTA DE ADE. DE 19.000,00 M <sup>2</sup><br>DATA: 01/08                                | <b>PROJETO</b><br>LOCAL: LINDOIA, P. QUARTA DE ADE. DE 19.000,00 M <sup>2</sup><br>DATA: 01/08 |
| <b>PROJETO</b><br>LOCAL: LINDOIA, P. QUARTA DE ADE. DE 19.000,00 M <sup>2</sup><br>DATA: 01/08                                | <b>PROJETO</b><br>LOCAL: LINDOIA, P. QUARTA DE ADE. DE 19.000,00 M <sup>2</sup><br>DATA: 01/08 |

P.M.S.A.L  
R.S. Nº 94



P.M.S.A.L  
FLS Nº 96  
RUB 021

# PROJETO ELETRICO

**CAU/BR**Conselho de Arquitetura  
e Urbanismo do Brasil

Registro de Responsabilidade Técnica - RRT

P.M.S.A.L

FLS Nº 12

RUB 221

RRT 11447572



Verificar Autenticidade

**1. RESPONSÁVEL TÉCNICO**Nome Civil/Social: THIAGO MATHEUS DA SILVA AMORIM  
Título Profissional: Arquiteto(a) e UrbanistaCPF: 055.XXX.XXX-81  
Nº do Registro: 00A2491010**2. DETALHES DO RRT**Nº do RRT: SI11447572R01CT001  
Data de Cadastro: 17/12/2021  
Data de Registro: 17/12/2021  
Tipologia: InstitucionalModalidade: RRT SIMPLES  
Forma de Registro: RETIFICADOR  
Forma de Participação: INDIVIDUAL**2.1 Valor do RRT**

DOCUMENTO ISENTO DE PAGAMENTO

**3. DADOS DO SERVIÇO/CONTRATANTE****3.1 Serviço 001**Contratante: PREFEITURA MUNICIPAL DE SANTO ANTONIO DO LESTE  
Tipo: Pessoa jurídica de direito público  
Valor do Serviço/Honorários: R\$0,01CPF/CNPJ: 04.XXX.XXX/0001-90  
Data de Início: 29/12/2021  
Data de Previsão de Término:  
29/12/2022**3.1.1 Dados da Obra/Serviço Técnico**CEP: 78628000  
Logradouro: PRINCIPALNº: SN  
Complemento: AVENIDA BRASIL ENTRE  
BAIRRO CENTRO E NOVO CAMPO  
SANTO ANTONIO DO LESTE MTBairro: CENTRO  
UF: MT

Cidade: SANTO ANTÔNIO DO LESTE

Longitude:

Latitude:

**3.1.2 Descrição da Obra/Serviço Técnico**

Conforme termo de parceria 01/2021 pela prestação de serviços terceirizados entre o profissional e a associação mato-grossense dos municípios (amm).

**Todos os projetos são obrigados a passar para análise e aprovação dos órgãos competentes antes de serem licitados**

-Projeto arquitetônico de canteiro na AV Brasil localizada em Santo Antonio do Leste - MT . 871 m .

- Projeto elaborado sem a locação dos postes de iluminação existentes no canteiro.

**Obs: projeto desenvolvido através de fotos e arquivos disponibilizados pela prefeitura sendo assim de sua total responsabilidade as informações fornecidas e a cobrança do registro de responsabilidade técnica rrt dos responsáveis.**

- Projeto elaborado baseado em informações, levantamento arquitetônico, fotos e arquivos pertinentes ao projeto, fornecido pela prefeitura municipal, sendo assim de sua total responsabilidade as informações fornecidas e a cobrança do registro de responsabilidade técnica - RRT dos responsáveis.

**CAU/BR**

Conselho de Arquitetura e Urbanismo do Brasil

Registro de Responsabilidade Técnica - RRT

F.M.S.A.L  
RLS Nº 96  
RUB

RRT 11447572



Verificar Autenticidade

**3.1.3 Declaração de Acessibilidade**

Declaro o atendimento às regras de acessibilidade previstas em legislação e em normas técnicas pertinentes para as edificações abertas ao público, de uso público ou privativas de uso coletivo, conforme § 1º do art. 56 da Lei nº 13146, de 06 de julho de 2015.

**3.1.4 Dados da Atividade Técnica**

Grupo: PROJETO

Atividade: 1.1.2 - Projeto arquitetônico

Quantidade: 7641.1

Unidade: metro quadrado

Grupo: PROJETO

Atividade: 1.1.0.1 - Memorial descritivo

Quantidade: 0.01

Unidade: unidade

**4. RRT VINCULADO POR FORMA DE REGISTRO**

| Nº do RRT          | Contratante                                    | Forma de Registro | Data de Registro |
|--------------------|--|-------------------|------------------|
| SI11447572I00CT001 | PREFEITURA MUNICIPAL DE SANTO ANTONIO DO LESTE | INICIAL           | 29/11/2021       |
| SI11447572R01CT001 | PREFEITURA MUNICIPAL DE SANTO ANTONIO DO LESTE | RETIFICADOR       | 17/12/2021       |

**5. DECLARAÇÃO DE VERACIDADE**

Declaro para os devidos fins de direitos e obrigações, sob as penas previstas na legislação vigente, que as informações cadastradas neste RRT são verdadeiras e de minha responsabilidade técnica e civil.

**6. ASSINATURA ELETRÔNICA**

Documento assinado eletronicamente por meio do SICCAU do arquiteto(a) e urbanista THIAGO MATHEUS DA SILVA AMORIM, registro CAU nº 00A2491010, na data e hora: 17/12/2021 12:41:14, com o uso de login e de senha. O CPF/CNPJ está oculto visando proteger os direitos fundamentais de liberdade, privacidade e o livre desenvolvimento da personalidade da pessoa natural (LGPD)  
A autenticidade deste RRT pode ser verificada em: <https://siccau.caubr.gov.br/app/view/sight/externo?form=Servicos>, ou via QRCode.

A autenticidade deste RRT pode ser verificada em: <https://siccau.caubr.gov.br/app/view/sight/externo?form=Servicos>, ou via QRCode. Documento Impresso em: 17/12/2021 às 12:41:34 por: siccau, ip 10.128.0.1.



Conselho Regional de Engenharia e Agronomia do CREA-MT

1. Responsável Técnico

FABIO LOPES DE ARAUJO

Título Profissional: ENGENHEIRO CIVIL - ENGENHEIRO ELETRICISTA

Empresa Contratada:

RNP: 1200573089

Registro: 15885

Registro:

P.M.S.A.L  
RUS Nº 89

RUS

2. Dados do Contrato

Contratante: MUNICÍPIO DE SANTO ANTÔNIO DO LESTE

Rua: AVENIDA GOIAS

Complemento:

Cidade: SANTO ANTÔNIO DO LESTE

Contrato:

Valor: R\$ 1,00

Ação Institucional:

Bairro: JARDIM SANTA INÊS

UF: MT

Celebrado em: 03/12/2021

Tipo de Contratante: PESSOA JURÍDICA

CPF/CNPJ: 04.217.362/0001-90

Número: 367

País: Brasil

CEP: 78.628-000

3. Dados Obra/Serviço

| Logradouro                         | Bairro | Número | Complemento                                       | Cidade                 | UF | País | Cep        | Coordenada                         |
|------------------------------------|--------|--------|---|------------------------|----|------|------------|------------------------------------|
| PRINCIPAL                          | CENTRO | S/N    | CANTEIRO CENTRAL                                  | SANTO ANTÔNIO DO LESTE | MT | BRA  | 78.628-000 | 014°48'00.00" S<br>053°36'00.00" O |
| Data de Início: 06/12/2021         |        |        | Previsão Término: 28/01/2022                      |                        |    |      |            |                                    |
| Tipo Proprietário: PESSOA JURÍDICA |        |        | Proprietário: MUNICÍPIO DE SANTO ANTÔNIO DO LESTE |                        |    |      |            | Código:                            |
| Finalidade: CULTURAL               |        |        |   |                        |    |      |            | CPF/CNPJ: 04.217.362/0001-90       |

4. Atividades Técnicas

| Grupo/Subgrupo                        | Atividade Profissional  | Obra/Serviço                             | Complemento                         | Quantidade | Unidade        |
|---------------------------------------|-------------------------|--|-------------------------------------|------------|----------------|
| Eletrotécnica - Instalações Elétricas | Projeto                 | de instalações elétricas em baixa tensão | para fins residenciais e comerciais | 259,8000   | metro quadrado |
|                                       | Elaboração de orçamento | de instalações elétricas em baixa tensão | para fins residenciais e comerciais | 1,0000     | unidade        |

Após a conclusão das atividades técnicas o profissional deverá proceder a baixa desta ART

5. Observações

CONSTRUÇÃO DO CANTEIRO DA AV BRASIL

6. Declarações

Acessibilidade: Declaro que as regras de acessibilidade previstas nas normas técnicas da ABNT, na legislação específica e no Decreto nº 5.296, de 2 de dezembro de 2004, não se aplicam às atividades profissionais acima relacionadas.

7. Entidade de Classe

8. Assinaturas

Declaro serem verdadeiras as informações acima.

Local: \_\_\_\_\_ / \_\_\_\_ / \_\_\_\_  
data

FABIO LOPES DE ARAUJO  
888623319  
1

688.862.331-91 - FABIO LOPES DE ARAUJO

04.217.362/0001-90 - MUNICÍPIO DE SANTO ANTÔNIO DO LESTE

9. Informações

A ART é válida somente quando quitada, mediante apresentação do comprovante do pagamento ou conferência no site do Crea.  
A autenticidade deste documento pode ser verificada no site [www.crea-mt.org.br](http://www.crea-mt.org.br) ou [www.confrea.org.br](http://www.confrea.org.br).  
A guarda da via assinada da ART será de responsabilidade do profissional e do contratante com o objetivo de documentar o vínculo contratual.

[www.crea-mt.org.br](http://www.crea-mt.org.br) [cate@crea-mt.org.br](mailto:cate@crea-mt.org.br)  
tel: (65)3315-3000



**CREA-MT**  
Conselho Regional de Engenharia e Agronomia do Mato Grosso

Nosso Número: 14000000005528904

Valor ART: R\$ 88,78

Registrada em 10/12/2021

Valor Pago: R\$ 88,78



# MEMORIAL DESCRITIVO E ESPECIFICAÇÕES TÉCNICAS

## PROJETO ELÉTRICO

**OBRA:** CONSTRUÇÃO DO CANTEIRO DA AV BRASIL

**MUNICÍPIO:** PREFEITURA MUNICIPAL DE SANTO ANTONIO DO  
LESTE – MT.

**LOCAL / DATA:** CUIABÁ – MT / DEZEMBRO / 2021



## INFORMAÇÕES GERAIS

Pretendente/Consumidor: PREFEITURA MUNICIPAL DE STO ANTÔNIO DO LESTE

Obra.....: CONSTRUÇÃO DO CANTEIRO DA AV BRASIL

Localidade.....: AVENIDA BRASIL, ENTRE BAIRRO CENTRO E NOVO CAMPO,  
SANTO ANTONIO DO LESTE - MT 78628-000.

Data.....: DEZEMBRO / 2021

Descrição do Projeto.....: **O presente memorial descritivo tem por objetivo fixar normas específicas para CONSTRUÇÃO DO CANTEIRO DA AV BRASIL, localizada no município de Santo Antônio do Leste - MT.**

## CONSIDERAÇÕES INICIAIS

O presente memorial descritivo de procedimentos estabelece as condições técnicas mínimas a serem obedecidas na execução das obras e serviços acima citados, fixando, portanto, os parâmetros mínimos a serem atendidos para materiais, serviços e equipamentos, seguindo as normas técnicas da ABNT e constituirão parte integrante dos contratos de obras e serviços. A planilha orçamentária descreve os quantitativos, como também valores em consonância com os projetos básicos fornecidos.

## CRITÉRIO DE SIMILARIDADE

Todos os materiais a serem empregados na execução dos serviços deverão ser comprovadamente de boa qualidade e satisfazer rigorosamente as especificações a seguir. Todos os serviços serão executados em completa obediência aos princípios de boa técnica, devendo, ainda, satisfazer rigorosamente às Normas Brasileiras.

## INTERPRETAÇÃO DE DOCUMENTOS FORNECIDOS DOCUMENTOS DA OBRA

No caso de divergências de interpretação entre documentos fornecidos, será obedecida a seguinte ordem de prioridade:

- Em caso de divergências entre esta especificação, a planilha orçamentária e os desenhos/projetos fornecidos, consulte à CENTRAL DE PROJETOS AMM;
- Em caso de divergência entre os projetos de datas diferentes, prevalecerão sempre os mais recentes;
- As cotas dos desenhos prevalecem sobre o desenho (escala);



## INSTALAÇÕES ELÉTRICAS

### 1. INTRODUÇÃO

O presente memorial tem por finalidade descrever os serviços das instalações elétricas para **CONSTRUÇÃO DO CANTEIRO DA AV BRASIL, localizada no município de Santo Antônio do Leste - MT.**

Todos os serviços deverão ser executados de acordo com o projeto de instalações elétricas e as especificações de materiais que fazem parte integrante do Memorial Descritivo em conformidade com a planilha orçamentária.

Todos os serviços devem ser feitos por pessoal especializado e habilitado, de modo a atender as Normas Técnicas da ABNT, relativas à execução dos serviços.

Ficará a critério da fiscalização, impugnar parcial ou totalmente qualquer trabalho que esteja em desacordo com o proposto nas normas, como também as especificações de material e do projeto em questão conforme seja o caso.

Toda e qualquer alteração do projeto durante a obra deverá ser feita mediante consulta prévia da fiscalização.

Todos os serviços das instalações elétricas devem obedecer aos passos descritos neste memorial.

### 2. NORMAS E DETERMINAÇÕES

As seguintes normas nortearam este projeto e devem ser seguidas durante a execução da obra:

- NBR 5410 - Instalação Elétricas de Baixa Tensão
- NR 10 – Segurança em instalações e Serviços em eletricidade.
- NDU 001 – Fornecimento de Energia Elétrica em Tensão Secundária.
- NBR 13570 – Instalações elétricas em locais de afluência de público.

Caso sejam detectadas inconformidades com as Normas vigentes, estas devem ser sanadas para a correta execução dos serviços.

### 3. ENTRADA DE ENERGIA

O Padrão de entrada será instalado em mureta (conforme local indicado em projeto), onde também será instalada a caixa para medição, o disjuntor geral, e o Quadro de Distribuição Geral.

O Padrão será interligado na rede de distribuição da concessionária local existente, seu Ramal de ligação será aéreo, com fornecimento Bifásico a 3 condutores (2 fases e 1 neutro) e tensão nominal de 220/127V.

A categoria de fornecimento será "B1".



# Coordenação de Projetos

[www.amm.org.br](http://www.amm.org.br) | [centraldeprojetosamm@gmail.com](mailto:centraldeprojetosamm@gmail.com)

P.M.S.A.L

FLS Nº 03

RUB 04

Os Condutores do Ramal de Entrada serão de cobre, com isolamento de PVC 0,6/1kV de 2#10(10)mm<sup>2</sup>.

## 4. ALIMENTAÇÃO DO QDG

Os condutores do Padrão até o quadro geral serão de cobre tempera mole (classe 5) com isolamento em PVC para 0,6/1kV, nas bitolas de 2#10(10)10mm<sup>2</sup>.

O condutor neutro no QDG deverá ser identificado pela cor azul claro de seu isolamento, de modo a distingui-lo dos condutores fase.

Todos os alimentadores que partem dos painéis e quadros deverão ser claramente identificados através de plaquetas indelévels junto ao disjuntor de proteção.

## 5. PROTEÇÃO

A proteção contra sobre corrente no sistema elétrico de baixa tensão será feita através da utilização de disjuntores termomagnéticos norma NBR IEC 60947-2 instalado no quadro de distribuição. Deverá ser mantida a uniformidade de fornecedores, ou seja, todos os disjuntores deverão ser de um mesmo fabricante.

A proteção geral do QDG será efetivada por um disjuntor termomagnético Bipolar de 40A, instalado na caixa de proteção geral, situado na mureta junto ao Padrão de entrada.

A proteção de cada circuito será individual e efetivada por disjuntores termomagnéticos de acordo com o desenho do diagrama unifilar.

## 6. ATERRAMENTO

### 6.1. Aterramento do Padrão de Entrada

O aterramento do Padrão de Entrada será constituído por cabo de cobre nú de #10 mm<sup>2</sup>, interligado a haste de aterramento por meio de conector cunha cabo/haste.

O neutro da entrada de serviço deverá ser aterrado num ponto único, e junto com a caixa metálica.

O condutor de aterramento deverá ser tão curto e retilíneo quando possível, sem emenda e não ter dispositivo que possa causar sua interrupção.

O ponto de conexão do condutor de aterramento a haste deverá ser acessível à inspeção, ser revestido com massa de calafetar, e ser protegido mecanicamente por meio de uma caixa de cimento, alvenaria, PVC ou similar, com tampa de concreto ou ferro fundido.

No trecho de descida entre o centro de medição e a haste, o referido condutor será protegido mecanicamente por eletroduto de PVC rígido Ø 3/4.

Serão instalados 3 eletrodos de aterramento de aço cobreado, com diâmetro de 16mm e 3000mm de comprimento (dimensões mínimas), devendo pelo menos uma das hastes ser colocada em caixa de alvenaria com tampa para inspeção.



# Coordenação de Projetos

[www.amm.org.br](http://www.amm.org.br) | [centraldeprojetosamm@gmail.com](mailto:centraldeprojetosamm@gmail.com)

P.M.S.A.L  
FLS Nº 94  
RUB 001

A distância mínima entre os eletrodos deve ser no mínimo de 3m e estes serão interligados por meio de condutores de cobre ou de aço cobreado, de bitola mínima de 16mm<sup>2</sup>.

O valor da resistência da terra, em qualquer época do ano, não deverá ultrapassar a 20 Ohms. No caso de não ser atingido esse limite, com o número de hastes especificados em projeto, deverão ser usadas tantas quantas necessárias distanciadas entre si de 3000 mm e interligados pelo condutor de aterramento.

O condutor de aterramento da instalação (QDG) do consumidor deverá conectado ao fio terra do quadro de medição.

## 6.2. Aterramento das Instalações

Como citado anteriormente o condutor de aterramento da instalação (QDG) do consumidor deverá conectado ao fio terra do quadro de medição.

Todos os circuitos devem possuir o condutor de proteção.

## 7. ELETRODUTOS

- Os eletrodutos subterrâneos devem ser do tipo PEAD;
- Os eletrodutos utilizados no projeto devem ser anti-chama;
- Os eletrodutos devem ter as bitolas determinadas em projeto e identificados de forma legível e indelével em conformidade com as NBR 5410.

## 8. CONDUTORES

- O isolamento deverá ser constituído de composto termoplástico de PVC (afumex), com características para não propagação e auto-extinção do fogo, tipo BWF, com tensão de isolamento de 750 V e temperatura máxima admissível de 70°C para serviços contínuos, 100°C e 160°C em curto-circuito.

• Circuitos subterrâneos: Os circuitos subterrâneos, devem ter seus condutores embutidos em dutos PEAD e estes devem ser enterrados a 60 cm do solo. A vala deverá ter largura de 30 cm em toda sua extensão. Os condutores serão de cobre com isolamento termoplástico de PVC para 0,6/1KV-90°C, próprios para instalação subterrânea e com proteção contra umidade. As conexões entre cabos deverão ser feitas somente nas caixas de passagem, com isolamento através de fita isolante autofusão.

- Deverão ser obedecidos os seguintes códigos de cores (no caso dos circuitos):
  - Fase: Preto, vermelho e branco;
  - Neutro: Azul claro;
  - Retorno: Amarelo;
  - Terra: Verde.



# Coordenação de Projetos

[www.amm.org.br](http://www.amm.org.br) | [centraldeprojetosamm@gmail.com](mailto:centraldeprojetosamm@gmail.com)

P.M.S.A.L  
PLS Nº 96  
RUB DM

- O puxamento dos cabos pode ser manual. Devem ser puxados de forma lenta e uniforme até que a enfição se processe totalmente, para aproveitar a inércia do cabo e evitar esforços bruscos. Não devem ser ultrapassados os limites de tensão máxima de puxamento recomendados pelo fabricante.

## 9. QUADRO DE DISTRIBUIÇÃO

O Quadro deverá ter caixa metálica, em chapa de ferro, com tampa e fecho bloqueável, barramentos trifásicos e barra para neutro e terra independentes, espaço para futuras ampliações em torno de 20% da quantidade total de disjuntores. Os equipamentos internos deverão atender a IEC/ABNT, tais como disjuntores e etc. O condutor neutro será ligado diretamente à barra de neutro, bem como o de aterramento à respectiva barra de terra.

Na porta do QDG deverá haver uma placa de advertência "CUIDADO ELETRICIDADE", fixada por rebite ou simplesmente impressa por tintura.

Todos os painéis e quadros devem ser também aterrados convenientemente. Não sendo permitidas ligações diretas de condutores aos terminais dos disjuntores, sem o uso de terminais apropriados.

O quadro utilizado no projeto tem a seguinte especificação:

- **QDG:** Quadro de distribuição de embutir tripolar, 24 posições, com barramento de 100A. Alimentadores: 2#10(10)10mm<sup>2</sup>, abrigados em eletroduto 1.1/2".

## 10. INTERRUPTORES, TOMADAS E LUMINÁRIAS

### 10.1. Acionamento da Iluminação

A iluminação externa realizada pelos postes será acionada através de relés fotoelétricos instalados individualmente, um para cada circuito de iluminação.

O acionamento dos postes de iluminação das quadras será feito através dos disjuntores de proteção fixados no quadro elétrico.

Iluminação dos quiosques serão feitos através de interruptores instalados no tronco central de madeira em caixa tipo condutele.

### 10.2. Iluminação

O sistema de iluminação foi dimensionado de acordo com os níveis de iluminamento recomendados pela ABNT. Utilizamos luminárias diferenciadas para cada tipo de ambiente, conforme prescreve a norma e os fabricantes.

No Canteiro central serão instalados postes de aço galvanizado cônico curvo duplo engastado com altura "H: 9,00m", com Luminárias Led de 2x120w bivolt, 100lm/w (mínimo) e 6.5000k.

Serão instalados refletores Led Slim de 100w em cruzetas fixadas em postes de concreto circular 11/300.



# Coordenação de Projetos

[www.amm.org.br](http://www.amm.org.br) | [centraldeprojetosamm@gmail.com](mailto:centraldeprojetosamm@gmail.com)

P.M.S.A.L

FLS Nº 96

RUB 04...

A definição do modelo dos postes, quantidade e locação foi definida no projeto arquitetônico.

## 10 RECOMENDAÇÕES PARA EXECUÇÃO

- No quadro de distribuição todos os circuitos deverão ser identificados, através de etiquetas, de modo a se ter uma indicação inequívoca da localização das cargas vinculadas;
- Os condutores deverão apresentar, após a enfição, perfeita integridade da isolação;
- As emendas necessárias deverão ser soldadas e isoladas com fita de alta-fusão de boa qualidade, sendo que as pontas deverão ser estanhadas;
- A conexão dos condutores com os disjuntores deverá ser feita com terminais pré-isolados, tipo garfo, olhal ou pino, soldados;
- O interior das caixas deve ser deixado perfeitamente limpo, sem restos de barramentos, parafusos ou qualquer outro material;
- O padrão geral de qualidade da obra deve ser irrepreensível, devendo ser seguidas, além do aqui exposto, as recomendações das normas técnicas pertinentes, especialmente a Norma NBR 5410.

## NOTAS E OBSERVAÇÕES

- Todas as informações necessárias para sanar possíveis dúvidas estão descritas neste memorial e nas pranchas dos projetos;
- Caso haja dúvidas na execução das instalações e as mesmas não forem sanas após a leitura deste memorial, o proprietário poderá entrar em contato com o autor dos projetos;
- Quaisquer alterações nos projetos deverão ter a autorização do autor dos mesmos.

Cuiabá, 07 de dezembro de 2021.

)\$%,2 /23(6  
'(  
\$5\$8-2

SVLGDGR GLAWOPHQRH SRU\$% 2  
/23(6 '( \$5\$8-2  
'1 FQ )\$%,2 /23(6 '(  
\$5\$8-2 F %5  
R 32 %UDVLO RX 35(6/18.5/  
BRMLYR (XVZX R DWRU) SHYWH  
GRFXPHQWR  
/RFDQ  
'DVVD

**Fábio Lopes de Araújo**  
Engenheiro Eletricista  
CREA – 1200513099

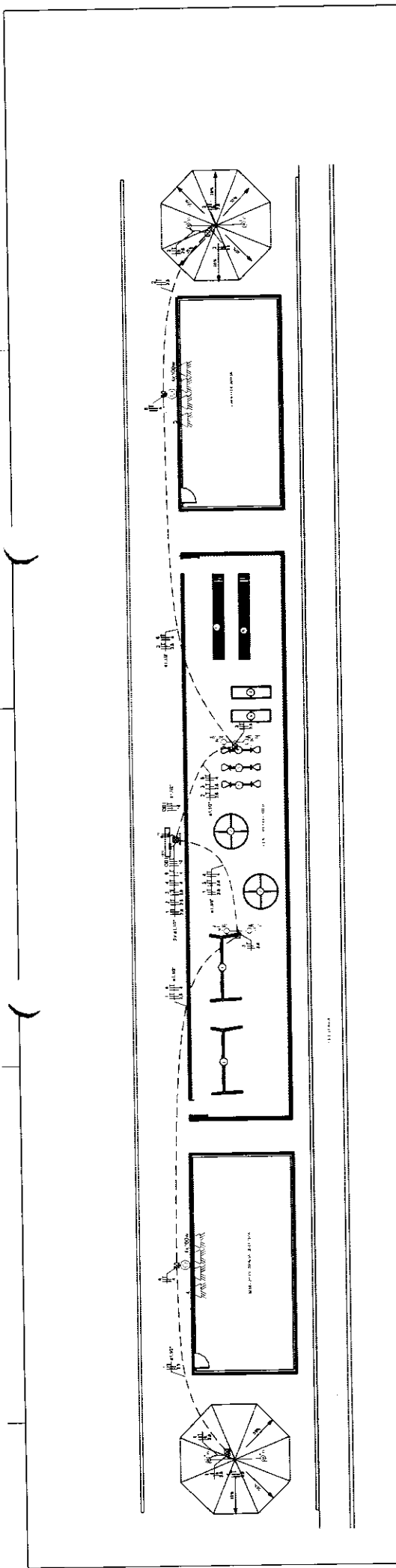

01 - Elétrico completo

Quadro de Cargas (CAU)

| Grupo        | Descrição       | Quantidade | Valor       | Unidade  | Observações |
|--------------|-----------------|------------|-------------|----------|-------------|
| 01           | Iluminação      | 10         | 100         | W        |             |
| 02           | Tomadas         | 10         | 100         | W        |             |
| 03           | Ar Condicionado | 1          | 1000        | W        |             |
| 04           | Outros          | 1          | 100         | W        |             |
| <b>Total</b> |                 |            | <b>1300</b> | <b>W</b> |             |

Quadro de Cargas (CAU) - Continuação

| Grupo        | Descrição       | Quantidade | Valor       | Unidade  | Observações |
|--------------|-----------------|------------|-------------|----------|-------------|
| 05           | Iluminação      | 10         | 100         | W        |             |
| 06           | Tomadas         | 10         | 100         | W        |             |
| 07           | Ar Condicionado | 1          | 1000        | W        |             |
| 08           | Outros          | 1          | 100         | W        |             |
| <b>Total</b> |                 |            | <b>1300</b> | <b>W</b> |             |

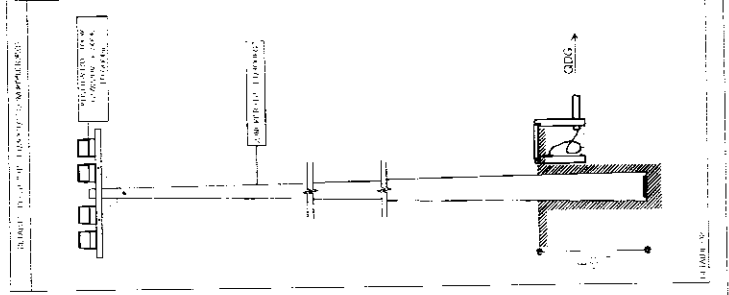
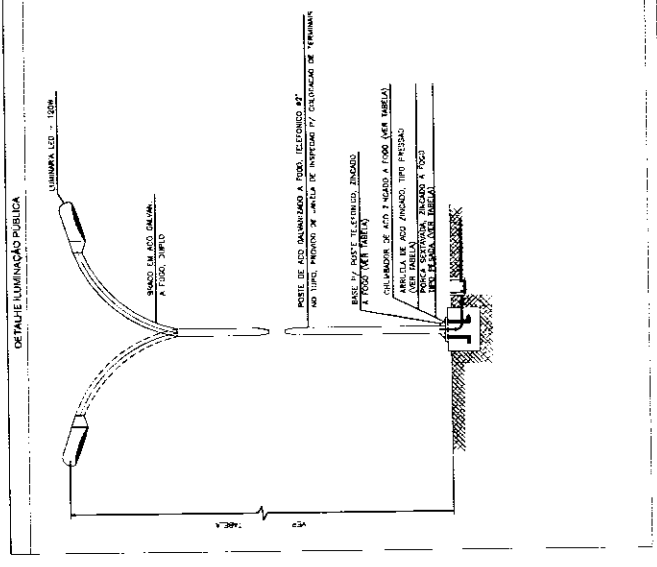
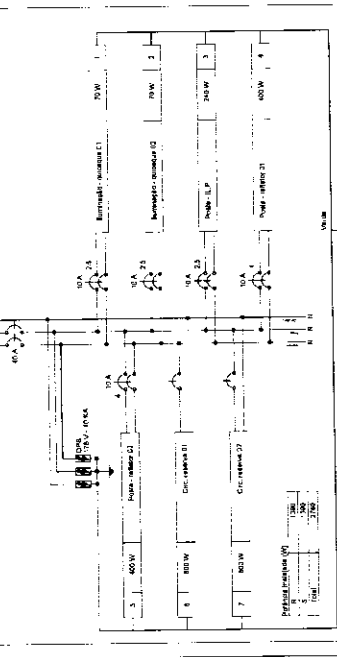
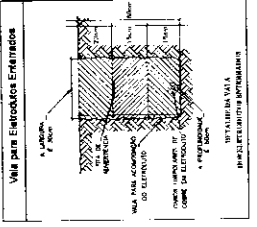
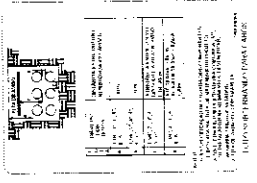

Quadro de Cargas (CAU)

| Grupo        | Descrição       | Quantidade | Valor       | Unidade  | Observações |
|--------------|-----------------|------------|-------------|----------|-------------|
| 01           | Iluminação      | 10         | 100         | W        |             |
| 02           | Tomadas         | 10         | 100         | W        |             |
| 03           | Ar Condicionado | 1          | 1000        | W        |             |
| 04           | Outros          | 1          | 100         | W        |             |
| <b>Total</b> |                 |            | <b>1300</b> | <b>W</b> |             |

CARIMBO DO CAU / CREIA

CARIMBO DA PREFEITURA

ASSOCIAÇÃO MATO-GROSSENSE DOS MUNICÍPIOS  
COORDENAÇÃO DE PROJETOS

ADM. NEURILAN FRAGA

TIPO DE OBRA: MODALIDADE: CONDIÇÃO

OBJETO: CURSIVA DE INSTALAÇÃO ELÉTRICA

CONCESSIONÁRIA/CPFL: PREFEITURA MUNICIPAL DE SANTO ANTONIO DO LESTE

ENDEREÇO: AVENIDA BRUNO MARRAS LEMOS E SIVILLAMITO SANTO ANTONIO DO LESTE - RUA 100 - JARDIM SANTA TERESA - SANTO ANTONIO DO LESTE - MATO GROSSO DO SUL

AUTOR DO PROJETO: FÉLIX LOPES DE OLIVEIRA

RESPONSÁVEL TÉCNICO: FÉLIX LOPES DE OLIVEIRA

PROJETO ELÉTRICO

ASSUNTO: INSTALAÇÕES ELÉTRICAS DE BARRA TENSÃO - 220/127V

DATA DO PROJETO: 10/05/2024

PROJETO Nº: 01/01

# COTAÇÃO



Anotação de Responsabilidade Técnica -  
ART Lei nº 6.496, de 7 de dezembro de 1977

CREA-MT

ART DE OBRA/SERVIÇO  
1220210218516

P.M.S.A.L  
FLS Nº 99

Conselho Regional de Engenharia e Agronomia do CREA-MT

## 1. Responsável Técnico

JESSYKA WISNIESKI SOUZA

RNP: 1216834725

RUB 04

Título Profissional: ENGENHEIRA CIVIL

Registro: 40491

Empresa Contratada:

Registro:

## 2. Dados do Contrato

Contratante: PREFEITURA MUNICIPAL DE SANTO ANTÔNIO DO LESTE

CPF/CNPJ: 04.217.362/0001-90

Rua: RUA A

Número: 362

Complemento:

Bairro: JARDIM SANTA INÊS

País: Brasil

Cidade: SANTO ANTÔNIO DO LESTE

UF: MT

CEP: 78.628-000

Contrato:

Celebrado em: 03/12/2021

Valor: R\$ 1,00

Tipo de Contratante: PESSOA JURÍDICA DE DIREITO PÚBLICO

Ação Institucional:

## 3. Dados Obra/Serviço

| Logradouro  | Bairro | Número | Complemento   | Cidade                    | UF | País | Cep        | Coordenada                         |
|---|--------|--------|---|---------------------------|----|------|------------|------------------------------------|
| AV BRASIL   | CENTRO | S/N    | ENTRE BAIRRO<br>CENTRO E NOVO<br>CAMPO                          | SANTO ANTÔNIO DO<br>LESTE | MT | BRA  | 78.628-000 | 014°48'05.58" S<br>053°36'39.07" O |
| Data de Início: 03/12/2021                            |        |        | Previsão Término: 03/03/2022                                    |                           |    |      |            | Código:                            |
| Tipo Proprietário: PESSOA JURÍDICA DE DIREITO PÚBLICO |        |        | Proprietário: PREFEITURA MUNICIPAL DE SANTO ANTÔNIO DO<br>LESTE |                           |    |      |            | CPF/CNPJ: 04.217.362/0001-90       |
| Finalidade: OUTRO                                     |        |        |   |                           |    |      |            |                                    |

## 4. Atividades Técnicas

| Grupo/Subgrupo  | Atividade Profissional  | Obra/Serviço  | Complemento         | Quantidade | Unidade |
|---|-------------------------|---------------|---------------------|------------|---------|
| Construção Civil - Edificações  | Elaboração de orçamento | de edificação | em materiais mistos | 1,0000     | unidade |
| Após a conclusão das atividades técnicas o profissional deverá proceder a baixa desta ART |                         |               |                     |            |         |

## 5. Observações

ORÇAMENTO DE PROJ. ARQUITETÔNICO REFERENTE À CONSTRUÇÃO DE CANTEIRO NA AV. BRASIL

## 6. Declarações

Acessibilidade: Declaro que as regras de acessibilidade previstas nas normas técnicas da ABNT, na legislação específica e no Decreto nº 5.296, de 2 de dezembro de 2004, não se aplicam às atividades profissionais acima relacionadas.

## 7. Entidade da Classe

## 8. Assinaturas

Declaro serem verdadeiras as informações acima.

Local

data

001.062.641-76 - JESSYKA WISNIESKI SOUZA

04.217.362/0001-90 - PREFEITURA MUNICIPAL DE SANTO ANTÔNIO DO LESTE

## 9. Informações

A ART é válida somente quando quitada, mediante apresentação do comprovante do pagamento ou conferência no site do Crea.  
A autenticidade deste documento pode ser verificada no site [www.crea-mt.org.br](http://www.crea-mt.org.br) ou [www.confrea.org.br](http://www.confrea.org.br).  
A guarda da via assinada da ART será de responsabilidade do profissional e do contratante com o objetivo de documentar o vínculo contratual.

[www.crea-mt.org.br](http://www.crea-mt.org.br) [cate@crea-mt.org.br](mailto:cate@crea-mt.org.br)  
tel: (65)3315-3000

**CREA-MT**  
Conselho Regional de Engenharia e Agronomia de Mato Grosso

Nosso Número: 14000000005527134

Valor ART: R\$ 88,78

Registrada em 10/12/2021

Valor Pago: R\$ 88,78

JESSYKA WISNIESKI  
SOUZA:00106264176

Assinado de forma digital por  
JESSYKA WISNIESKI  
SOUZA:00106264176  
Dados: 2021.12.21 17:08:30 -04'00'

JESSYKA WISNIESKI  
SOUZA:001062641  
76

Assinado de forma digital  
por JESSYKA WISNIESKI  
SOUZA:00106264176  
Dados: 2021.12.20 09:06:14  
-04'00'

busque aqui seu produto

entregar em: Santo Antônio do Leste - MT

empresas [baixe o app](#) [receba hoje](#) [produtos internacionais](#) [mercado próprio](#) [venda na americanas](#) [americanas social](#) [oferta do dia](#)

use **NATAL10** e ganhe 10% de desconto no app [baixe agora](#)

[página inicial](#) > [móveis](#) > [área externa, jardim e piscina](#) > [jardim](#) > [banco para jardim](#)

[favoritar](#) [compartilhar](#)



### Banco tamanduá de madeira estilo praça 1,5 - 8 réguas

2 [perguntas](#)

Produzido com madeira maciça de alta densidade, tipo deck (cumaru). Ideal para áreas externas, o banco de jardim tamanduá estilo praça conta com alta resistência ao sol e chuva. Características – Modelo: Banco Tamanduá para áreas ex...

[mais informações](#)

cor: imbuia

[política de troca e devolução](#)

**R\$ 469,90**

em até 12x sem juros no **cartão de crédito com Ame** e receba R\$ 4,70 de volta

**R\$ 469,90** em até 15x sem juros no **cartão Americanas com Ame** e receba R\$ 4,70 de volta

[mais formas de pagamento](#)

[Santo Antônio do Leste - MT](#)

receba até  
**04 de janeiro**

R\$ 469,90  
R\$ 169,90

[Corra! Temos apenas 3 no estoque.](#)

[comprar](#)

comprar com **ame**

Este produto é vendido por **Móveis Ponto Móveis** e entregue por **Americanas**, que garante a sua compra, do pedido à entrega.

#### novidades da categoria



Banco Para Jardim  
Namoradeira Viena 3 Lugar...

[ver detalhes](#)

**R\$ 810,00**

12x de 67,50 s/juros

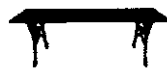

Banco de jardim francês estilo  
praça sem encosto 1m

[ver detalhes](#)

**R\$ 249,90**

12x de 20,82 s/juros



Banco de Jardim c/Cachepô  
Bromélia - Metalnew

[ver detalhes](#)

**R\$ 609,00**

12x de 50,75 s/juros



Banco Bali Rústico em  
Madeira de Demolição,...

[ver detalhes](#)

**R\$ 1.600,00**

12x de 133,33 s/juros

Banco C  
Encosto

[ver detalhes](#)

**R\$ 626,96**

**R\$ 53**

em 1x n

#### produtos patrocinados

14%

10%

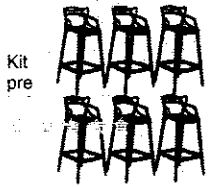

Kit pre  
R\$ 2.934,00  
12x de 244,50 s/juros

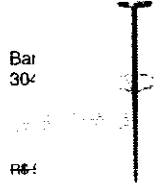

Bar 30"  
R\$ 510,00  
12x de 42,50 s/juros



Bar Mo  
R\$ 589,00  
12x de 49,08 s/juros



Ch: Sin  
R\$ 1.744,20  
em 1x no cartão de crédito

Ser: Cel



americanas e os cookies: a gente usa cookies para personalizar anúncios e melhorar a sua experiência no site. Ao continuar navegando, você concorda com a nossa Política de Privacidade.

continuar e fechar



Monitor LED 24" Samsung LC24F390 1920x1080 Full H...

R\$ 1.139,99  
R\$ 1.082,90  
em 1x no cartão de crédito



Monitor LED 24" Gamer Samsung LS24D332HSX/Z...

R\$ 1.499,99  
R\$ 1.349,99  
em 1x no cartão de crédito



Monitor Led 27" Samsung LC27F390 1920x1080 Full H...

R\$ 1.299,99  
R\$ 1.199,99  
em 1x no cartão de crédito



Chapa De Policarbonato Alveolar Fume 2,10x6,00 6...

R\$ 917,50  
R\$ 880,80  
em 1x no cartão de crédito



Chapa Alveolar

R\$ 917,50  
R\$ 880,80  
em 1x n

### informações do produto

Produzido com madeira maciça de alta densidade, tipo deck (cumaru). Ideal para áreas externas, o banco de jardim tamanduá estilo praça conta com alta resistência ao sol e chuva.

#### Características

- Modelo: Banco Tamanduá para áreas externas de madeira maciça
- 8 ripas de madeira;
- Ideal para até 3 pessoas;
- Pode ficar em áreas externas;
- Madeira maciça de alta densidade tipo deck;
- Pintura: Polisten (stain sayerlack imbuia) com ação fungicida e triplo filtro solar (2 demãos) ideal para ambientes internos e externos. Fácil manutenção e alta resistência ao sol e a chuva.
- Pés em ferro fundido com pintura em esmalte sintético e parafusos galvanizados para fixação das ripas (réguas de madeira).

ver mais

### ficha técnica

denunciar anúncio

### avaliações

3.0



baseada em 2 avaliações

- ★★★★★ 0
- ★★★★☆ 1
- ★★★☆☆ 0
- ★★☆☆☆ 1
- ★☆☆☆☆ 0

100%

dos clientes recomendam este produto

avaliar produto

todas as notas

mais úteis

**Ficou Torto!**

Os Materiais são Satisfatórios. Mas não tem nenhuma orientação básica para a montagem. Não tem pé D ou E. E um dos pés do Banco, após o término da montagem, ficou torto. Por isso não

**esta avaliação foi útil ?**

(9) (2)

**americanas e os cookies:** a gente usa cookies para personalizar anúncios e melhorar a sua experiência no site. Ao continuar navegando, você concorda com a nossa Política de Privacidade.

**Gostei**

A parte em madeira poderia ser mais bem acabada.

**Edson em 14/08/2021** ✓ comprei e avalliei

**esta avaliação foi útil ?**

(2) (0)

**dúvidas sobre o produto****vem tirar sua dúvida :)**

**6 perguntas sobre esse produto**



**Olá! O pé vem com buraco para fixação no chão?**

por DJEISON em 9/8/2021

Olá, Dijeison. Sim, os pés possuem furação para caso queira fixá-lo ao chão. Parafusos para fixação no chão não acompanham o produto.

respondido por Móveis Ponto Móveis  
9/8/2021

**a resposta foi útil?**

(1) (0)

**tem com assento mais profundo? 0,35 é Incômodo, não dá pra ficar sentado muito tempo.**

por Dolores em 25/4/2021

No momento esta é a única metragem que temos em estoque

respondido por Móveis Ponto Móveis  
25/4/2021

**a resposta foi útil?**

(0) (0)

**Por favor.. medida entre os pés do banco..... de um pé ao outro de comprimento.. de um pé ao outro de largura**

por nico em 23/6/2021

Largura de um pé ou ao outro: entre 110 e 115cm. Profundidade dos pés: entre 55 e 60cm.

respondido por Móveis Ponto Móveis  
23/6/2021

**a resposta foi útil?**

(0) (0)

### qual profundidade do assento?

por deyse em 13/8/2021

Boa tarde, Deyse. O assento tem 35cm de profundidade

respondido por Móveis Ponto Móveis  
14/8/2021

### a resposta foi útil?

👍 (0) 👎 (0)

**americanas e os cookies:** a gente usa cookies para personalizar anúncios e melhorar a sua experiência no site. Ao continuar navegando, você concorda com a nossa Política de Privacidade.

continuar e fechar

Oi, Deyse. A profundidade é padrão. A única metragem que varia é a largura do banco

respondido por Móveis Ponto Móveis  
23/8/2021

👍 (0) 👎 (0)

ver mais perguntas

### os principais produtos da categoria

|   |   |   |   |
|---|---|---|---|
| 6%  | 8%  | 14%   | 14%   |
|   |   |   |   |
| <b>R\$ 328,90</b><br>em 1x no cartão de crédito | <b>R\$ 328,90</b><br>em 1x no cartão de crédito | <b>R\$ 850,16</b><br>em 1x no cartão de crédito | <b>R\$ 1.043,17</b><br>em 1x no cartão de crédito |

### pessoas com o mesmo interesse que o seu, também viram

|   |   |   |   |
|---|---|---|---|
| 10%   | baixou  | 10%   | 10%                                       |
|   |   |   |   |
| <b>R\$ 1.169,10</b><br>em 1x no cartão de crédito | <b>R\$ 899,99</b><br>em 1x no cartão de crédito | <b>R\$ 1.246,87</b><br>em 1x no cartão de crédito | <b>R\$ 989,99</b><br>12x de 82,49 s/juros |

### sugestão de produtos

[cama box baú casal](#) [kit poltrona decorativa](#) [kit 6 capas de cadeira](#) [cadeira gamer roxa](#) [armário multiuso 2 portas](#) [armario de banheiro com pia](#) [guê](#)

atendimento 4003-4848

P.M.S.A.L  
FLS Nº 509  
RUB 02

canal de vendas

cartão americanas

ame digital

americanas e os cookies: a gente usa cookies para personalizar anúncios e melhorar a sua experiência no site. Ao continuar navegando, você concorda com a nossa Política de Privacidade.

continuar e fechar

Americanas Advertising

entregas e devoluções

mais informações >

mais informações

< voltar

institucional >

dúvidas >

serviços >

ame digital >

americanas mais >

formas de pagamento cartões de crédito americanas.com, visa, aura, mastercard, diners club, hiper, american express: boleto bancário; débito online itaú, banco do brasil, bradesco e visa electron.

todas as regras e promoções são válidas apenas para produtos vendidos e entregues pela americanas. o preço válido será o da finalização da compra. havendo divergência, prevalecerá o menor preço ofertado.



[acessibilidade](#)

saiba mais



**americanas**

americanas s.a. / CNPJ: 00.776.574/0006-60 / Inscrição Estadual: 85.687.08-5 / Endereço Rua Sacadura Cabral, 102 - Rio de Janeiro, RJ - 20081-902 / fale com a gente

[mapa do site](#)

P.M.S.A.L  
FLS Nº 106  
RUB 021

busque aqui seu produto

## minha cesta

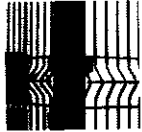

**Kit Fixação GradiL Morlan, Com 50 peças Verde - 3411**

vendido e entregue por **lojas taqi**

receba até 12 de janeiro

- 1 +

remover

R\$ 359,34

**R\$ 344,96**

em 1x no cartão



restam apenas 5 unidades



**Poste GradiL Morlan, Verde 108 cm - 3250**

vendido e entregue por **lojas taqi**

receba até 12 de janeiro

- 1 +

remover

**R\$ 136,09**



**Tela Multiuso Revestida Pvc Tellacor 1x25m Morlan**

cor: VERDE

vendido e entregue por **pronta reforma**

receba até 19 de janeiro

- 1 +

remover

R\$ 870,99

**R\$ 836,15**

em 1x no cartão

calcule frete e prazo

78628-000

ok

r.m.S.A.L  
FLS Nº 606  
RUB 011

receba ate 19 de janeiro - R\$ ~~554,12~~ - R\$ 534,12

## resumo do pedido

|              |                     |
|--------------|---------------------|
| 3 produtos   | R\$ 1.317,20        |
| frete        | R\$ 534,12          |
| <b>total</b> | <b>R\$ 1.851,32</b> |

em 1x no cartão  
ou R\$ 1.900,54 em até 12x



R\$ 1.851,32 no boleto  
R\$ 1.851,32 em 1x no cartão americanas  
♥ pague com **ame** e ganhe **R\$ 2,00** de volta

continuar

[adicionar mais produtos](#)

possui cupom ou vale? você poderá usá-los na etapa de pagamento.

## aproveite e leve também

|  |  |  |
|--|--|--|
| <br>Cerca Com Tela Ara...<br><b>R\$ 222,47</b><br><a href="#">adicionar à cesta</a> | <br>Tela Soldada Alamb...<br><b>R\$ 664,11</b><br><a href="#">adicionar à cesta</a> | <br>Tela Soldad...<br><b>R\$ 1.119</b><br><a href="#">adicionar à</a> |
|--|--|--|

Assinado digitalmente por JESSYKA WISNIESKI  
 SOUZA:00106264176  
 DN: cn=JESSYKA WISNIESKI SOUZA:00106264176  
 c=BR o=ICP-Brasil ou=11587975000184  
 Motivo: Eu sou o autor deste documento  
 Local:  
 Data: 2021-12-20 09:08-04:00



ENTREGA



PAGAMENTO

### Dados de contato

Você tem uma conta? [Iniciar sessão](#)

E-mail

Quero receber ofertas e novidades por email

Entrega

Alterar CEP 78628000

Envio a domicílio

**Grátis**  
**Frete Grátis Só Hoje**

**Grátis R\$45,00**  
**Frete Reduzido**



Banco De Jardim em Madeira x 1 R\$599,00

Subtotal R\$599,00

Total R\$599,00

[Possui um cupom de desconto?](#)

Assinado digitalmente por JESSYKA WISNIESKI SOUZA:00106264176  
DN: cn=JESSYKA WISNIESKI SOUZA:00106264176 c=BR  
o=ICP-Brasil ou=11587975000184  
Motivo: Eu sou o autor deste documento  
Local:  
Data: 2021-12-20 09:09:04:00

Handwritten signature and stamp: R\$45,00, R\$45,00, R\$45,00

CONTINUAR



MILLA EQUIPAMENTOS METALÚRGICOS EIRELI - EPP  
 10.555.495/0001-79  
 www.milla.net.br  
 (19) 3363-1051  
 AV. BRASÍLIA, 461  
 Santa Cecília, Paulínia - SP  
 13.140-344  
 513464200110

### Proposta Comercial Nº 7179



Para  
 Associação Matogrossense Dos Municípios  
 Aos cuidados de: Denner

Cuiabá, MT  
 Celular: (65) 99604-8130, E-mail: orcamentosamm@hotmail.com

Destino : SANTO ANTONIO DO LESTE-MT

Vendedor(a): TATIANA DEMÉTRIO

#### Itens de produto ou serviço

| Item   | Cód (SKU) | Qtd  | Un | Preço un | Total    |
|--|-----------|------|----|----------|----------|
| <p><b>GANGORRA 6 LUGARES 2018</b><br/>           FUNÇÃO: Desenvolve as habilidades motoras das crianças, o controle do corpo, o equilíbrio e coordenação, estimula a imaginação e segurança nos movimentos. ESTRUTURA METÁLICA: O equipamento é produzido a partir de aço carbono de alta resistência, em tubo sob dimensões de 1 ½", 1", 1 ¼" com espessuras mínimas de 2,00 mm; e chapas sob dimensões de 3,00 e 4,75; orifícios tubulares: extremidades superiores blindadas, tornando-o insensível a penetração de água. SOLDA: Processo MIG. PINTURA: Submetido a tratamento especial de superfície para o método eletrostático epox utilizando misturas de resinas em poliéster de alta resistência a meteorização. COMPONENTES: Bancos de madeira, ponteiros de polipropileno e amortecedores de borracha. PARAFUSOS: Aço Zincado. DIMENSÕES: Altura: 890 mm; Largura: 2040 mm; Profundidade: 1500 mm; Peso: 30 kg; Área: 4,8 m².</p>  |           | 1,00 | pç | 5.010,00 | 5.010,00 |
| <p><b>GIRA GIRA 8 LUGARES 2018</b><br/>           Desenvolve as habilidades motoras das crianças, o controle do corpo, o equilíbrio e coordenação, estimula a imaginação e segurança nos movimentos. ESTRUTURA METÁLICA: O equipamento é produzido a partir de aço carbono de alta resistência, em tubo sob dimensões de 2 ½", 2", 1 ¼ e 1" com espessuras mínimas de 2,00 mm; e chapas sob dimensões de 3,00 e 4,75; orifícios tubulares: extremidades superiores blindadas, tornando-o insensível a penetração de água. SOLDA: Processo MIG. PINTURA: Submetido a tratamento especial de superfície para o método eletrostático epox utilizando misturas de resinas em poliéster de alta resistência a meteorização. COMPONENTES: Bancos de madeira e ponteiros de polipropileno. PARAFUSOS: Aço Zincado. DIMENSÕES: Altura: 1865 mm / Largura: 1735 mm / Comprimento: 1225 mm / Peso: 33,4 Kg / Área: 3,23 m².</p>                         |           | 1,00 | pç | 4.594,00 | 4.594,00 |
| <p><b>BALANÇO INFANTIL 3 LUGARES 2018</b><br/>           FUNÇÃO: Desenvolve as habilidades motoras das crianças, o controle do corpo, o equilíbrio e coordenação, estimula a imaginação e segurança nos movimentos. ESTRUTURA METÁLICA: O equipamento é produzido a partir de aço carbono de alta resistência, em tubo sob dimensões de 2" com espessuras mínimas de 2,00 mm; e chapas sob dimensões de 4,75; orifícios tubulares: extremidades superiores blindadas, tornando-o insensível a penetração de água. SOLDA: Processo MIG. PINTURA: Submetido a tratamento especial de superfície para o método eletrostático epox utilizando misturas de resinas em poliéster de alta resistência a meteorização. COMPONENTES: Polipropileno. PARAFUSOS: Aço Zincado. DIMENSÕES: Altura: 2330 mm, Largura: 1050 mm, Comprimento: 3980 mm, Peso: 42 kg, Área: 7 m².</p>  | AS248     | 1,00 | pç | 5.137,00 | 5.137,00 |

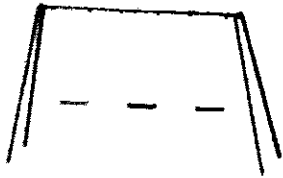
**ESCORREGADOR INFANTIL 2018**

**FUNÇÃO:** Permite a criança desenvolver o autocontrole, desenvolve as habilidades motoras, o controle do corpo, o equilíbrio e coordenação, estimula a imaginação e segurança nos movimentos. **ESTRUTURA METÁLICA:** O equipamento é produzido a partir de aço carbono de alta resistência, em tubo sob dimensões de 1 ¼ e 1" com espessuras mínimas de 2,00 mm; e chapa sob dimensões de 4,75; orifícios tubulares: extremidades superiores blindadas, tornando-o insensível a penetração de água. **SOLDA:** Processo MIG **PINTURA:** Submetido a tratamento especial de superfície para o método eletrostático epox utilizando misturas de resinas em poliéster de alta resistência a meteorização. **COMPONENTES:** PBanco e slide de madeira. **PARAFUSOS:** Aço Zincado. **DIMENSÕES:** Altura: 2116 mm; Largura: 485 mm; Profundidade: 3056 mm; Peso: 44,15 kg; Área: 1,4 m<sup>2</sup>.

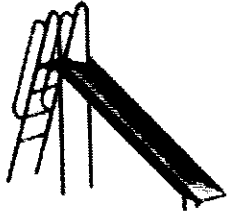
**GANGORRA EM PÉ 2018**

Desenvolve as habilidades motoras das crianças, o controle do corpo, o equilíbrio e coordenação, estimula a imaginação e segurança nos movimentos. **ESTRUTURA METÁLICA:** O equipamento é produzido a partir de aço carbono de alta resistência, em tubo sob dimensões de 2", 1 ½", 1" e 1 ¼" com espessuras mínimas de 2,00 mm; e chapas sob dimensões de 3,00 e 4,75; orifícios tubulares: extremidades superiores blindadas, tornando-o insensível a penetração de água. **SOLDA:** Processo MIG. **PINTURA:** Submetido a tratamento especial de superfície para o método eletrostático epox utilizando misturas de resinas em poliéster de alta resistência a meteorização. **COMPONENTES:** Ponteiros de polipropileno. **PARAFUSOS:** Aço Zincado. **DIMENSÕES:** Altura: 1400 mm / Largura: 415 mm / Profundidade: 1570 mm / Peso: 12,7 kg / Área: 0,65 m<sup>2</sup>.



1,00 pç 5.071,00 5.071,00

1,00 pç 1.821,00 1.821,00

Número de itens: 5  
Soma das quantidades: 5,00

Total dos itens 21.633,00

**Outros itens ou serviços**

- Garantia de 2 anos sobre os equipamentos com defeito de fabricação.
- Manual e orientação técnica para instalação dos equipamentos.
- Frete incluso.
- Formas de pagamento: Conforme edital.

Total outros itens 0,00

| Data       | Total dos itens | Total da proposta |
|------------|-----------------|-------------------|
| 06/12/2021 | 21.633,00       | 21.633,00         |

**Condições gerais**

|                      |         |
|----------------------|---------|
| Prazo de entrega     | 30      |
| Validade da proposta | 30 dias |

**Observações**

- MARCA: GINAST
- CERTIFICADOS:
  - Ergonomia e Biomecânica
  - ABNT NBR 9209 1986 Certificado de preparação de superfícies para pintura - processo de fosfatização.
  - ABNT NBR 10443-2008 – Certificado de determinação da espessura de películas secas de tintas, vernizes e produtos similares.
  - ABNT NBR 11003-2009 – Certificado de determinação da aderência em tintas pelos métodos A e B
  - ABNT NBR NM 87- 2000 Aço carbono e ligados para construção mecânica - Designação e composição química
  - ABNT NBR 8094:1983 – Certificado de exposição à névoa salina por 2.000h
  - ASTM A370-2012 – Certificado de testes mecânicos (achatamento - tração) em materiais metálicos
  - ASTM A370-2012 – Certificado de testes mecânicos (dobramento - tração) em materiais metálicos
  - ASTM E3-2011 – Certificado de determinação do preparo de análise metalográfica
  - ASTM E18-2012 – Certificado de determinação de dureza Rockwell em materiais metálicos

Atenciosamente,  
Departamento de Vendas

Assinado digitalmente por JESSYKA WISNIESKI  
SOUZA:00106264176  
DN: cn=JESSYKA WISNIESKI SOUZA:00106264176  
c=BR o=ICP-Brasil ou=11587975000184  
Motivo: Eu sou o autor deste documento  
Local:  
Data: 2021-12-20 09:09:04:00

[Continuar](#)

## Meu carrinho



### Conjunto de coleta Seletiva 5 Cestos Plasticos 50 litros

Ref. L360  
Marca: Reis Lixeiras

- 1 +

R\$ 1.393,90

## Frete

Santo Antônio do Leste - MT

78628-000

[Alterar CEP](#)

FRETE GRÁTIS indisponível para a sua região

Selecione uma forma de envio abaixo:

**Transportadora**

Prazo de entrega em até a 15 dias úteis.

R\$ 430,00

**VIA BRASIL RODOVIÁRIO**

Previsto para 10/01/2022

R\$ 1.861,85

[Ver detalhes das formas de envio](#)

## Resumo do pedido

Subtotal R\$ 1.393,90

Frete (Transportadora) R\$ 430,00

**Total do pedido R\$ 1.823,90**R\$ 1.684,51 no boleto com desconto  
ou 6x sem juros de R\$ 303,98 no cartão de crédito  
ou 12x de R\$ 192,54 no cartão de crédito

Fale conosco, nós estamos online!

Possui cupom? Utilize-o na página de pagamento e aproveite!

Escolher mais produtos

Continuar

ATENDIMENTO

(11) 2193-2636

atendimento.loja@reislixeiras.com.br

Atendimento pelo telefone de segunda a sexta feira das 8 as 18 horas.

SEGURANÇA

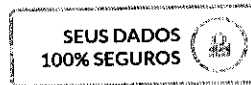

Assinado digitalmente por JESSYKA WISNIESKI SOUZA:00106264176  
DN: cn=JESSYKA WISNIESKI SOUZA:00106264176 c=BR  
o=ICP-Brasil ou=11587975000184  
Motivo: Eu sou o autor deste documento  
Local:  
Data: 2021-12-20 09:10-04:00

COPYRIGHT © REIS LIXEIRAS CNPJ: 27.717.546/0001-14 - TODOS OS DIREITOS RESERVADOS

TECNOLOGIA TRAYCOMMERCE

Fale conosco, nós estamos online!

PM.S.A.I  
RS Nº 119  
RUB 071

# 10 ANOS

Academia ao ar livre  
e playgrounds, é aqui!

## Equipamentos



Nome: Denner Brandão Gonçalves

Empresa: Associação Mato-grossense Dos Municípios

Telefone: (65) 99604-8130

E-mail: [orcamentosamm@hotmail.com](mailto:orcamentosamm@hotmail.com)

P.M.S.A.L  
PLS Nº 183  
RUB 04

|       |    |       |   |  |              |              |
|-------|----|-------|---|--|--------------|--------------|
| PC033 | 01 | UNID. | <p><b>GANGORRA 3 PRANCHAS</b> - Confeccionada em tubo de aço SAE 1020. O cavalete de sustentação em tubo de 2", as pranchas são na bitola de 1 1/4" com assentos em chapa de aço, com bordas arredondadas. Pintura Eletrostática.</p> <p><b>Dimensões:</b> Prancha de 2,70 metros.<br/>Cavalete: altura 0,50m e largura 2,30m</p>   |   | R\$ 2.450,00 | R\$ 2.450,00 |
| PC011 | 01 | UNID. | <p><b>ESCORREGADOR 2 METROS</b> - Prancha inclinada em chapa de ferro galvanizada, escada com degraus em aço elíptico e braços laterais de tubo de 1", parafusos e porcas antioxidante. Pintura Eletrostática.</p> <p><b>Dimensões:</b><br/>Altura: 1,20m<br/>Largura: 1,20m (do bracinho amarelo até o outro)<br/>Comprimento: 2,00m<br/>Área aproximada: 2,0 x 1,5m<br/>Faixa Etária: Maiores de 5 anos</p> |  | R\$ 1.550,00 | R\$ 1.550,00 |
| PC048 | 01 | UNID. | <p><b>GIRA GIRA 8 LUGARES</b> - Confeccionado com tubo de aço SAE 1020 nas bitolas: 1.1/4" para os raios, 1" para o reforço dos raios, 5/8" para o assento e 3" para capa do eixo. O eixo em aço SAE 1045 com 02 rolamentos, parafusos e porcas antioxidantes. Pintura Eletrostática.</p> <p><b>Dimensões:</b><br/>Diâmetro: 1,60m<br/>Altura: 0,80m<br/>Capacidade: 8 crianças.</p>                          |  | R\$ 2.100,00 | R\$ 2.100,00 |

# 10 ANOS



Academia ao ar livre  
playgrounds. é aqui!

## Equipamentos

P.M.S.A.L

FLS Nº 114

RUB ny

|  |    |       |  |   |              |              |                  |
|--|----|-------|--|---|--------------|--------------|------------------|
| PC023  | 01 | UNID. | <b>BALANÇO 3 LUGARES</b> - Confeccionado com tubo de aço SAE 1020 na Bitola de 2". Cadeiras com contorno em tubo de 5/8", travessas da cadeira em aço chato de 1", com corrente soldada, zincada de 4,5mm e haste tubular em tubo 5/8". Cadeira sem encosto. Pintura Eletrostática.<br><b>Dimensões:</b><br>Largura: 3,00m<br>Altura: 2,20m  |   | R\$ 2.000,00 | R\$ 2.000,00 |                  |
| PC183  | 01 | UNID. | <b>GANGORRA EM PÉ EQUILIBRISTA</b> - Fabricado com tubos de aço carbono de no mínimo 2' ½ x 2 mm; 2' x 2 mm; 2' x 3 mm; 1' x 2 mm; 1' x 1,50 mm. Chapa de aço carbono de no mínimo 8 mm; 4,75 mm; 3,75 mm; 3 mm; 2 mm. Chumbador com flange de no mínimo 230 mm x 3/16", corte a laser com parafusos de fixação zincados de no mínimo 5/8' x 1 ½' e arruela zincada de no mínimo 5/8', hastes de ferro maciço trefilado de no mínimo 3/8'. Parafusos zincados, arruelas e porcas fixadoras. Batentes redondos de borracha (53mm x 30mm).<br><b>Dimensões:</b><br>Altura: 768 mm<br>Comprimento: 3.889 mm<br>Largura: 324 mm<br>Área: 1,14 m² |  | R\$ 2.500,00 | R\$ 2.500,00 |                  |
| <b>VALOR DOS PRODUTOS</b>                              |    |       |  |   |              | R\$          | <b>10.600,00</b> |
| <b>VALOR DO FRETE PARA SANTO ANTONIO DO LESTE / MT</b> |    |       |  |   |              | R\$          | <b>9.470,00</b>  |
| <b>VALOR TOTAL COM PRODUTOS E FRETE</b>                |    |       |  |   |              | R\$          | <b>20.070,00</b> |

## 2- NEGOCIAÇÕES COMERCIAIS:

**Prazo de Entrega:** Em virtude de balanço anual e férias coletivas, nosso prazo de entrega é de 75 dias;

**Condições de Pagamento:** Entrada 30/60, à vista com 5% de desconto ou em 10x no cartão de crédito sem juros;

**Imposto:** Eventual cobrança de antecipação de ICMS nos postos fiscais estaduais, é de responsabilidade do cliente. ESTAMOS ENQUADRADOS NO SIMPLES NACIONAL;

**Garantia:** 12 meses. (A Garantia NÃO cobrirá problemas causados pela maresia. Em caso de instalação em cidades litorâneas e/ou com maresia, favor nos consultar).

**Obrigações do Cliente:** Dispor de mão de obra para auxiliar na descarga do material;

Validade da proposta: 10 dias.

# 10 ANOS

Academia ao ar livre  
e playgrounds. é aqui!

## Equipamentos

FLS Nº 335  
RUB 01

**3 - CORES PARA PINTURA (OBSERVAÇÃO IMPORTANTE: AS CORES PODEM VARIAR DE ACORDO COM O SEU MONITOR, A ILUMINAÇÃO DO AMBIENTE EM QUE VOCÊ ESTÁ E ATÉ MESMO A SUA PERCEPÇÃO VISUAL):**

Base: Azul Acessórios: Amarelo



Base: Azul Acessórios: Azul Claro



Base: Azul Acessórios: Vermelho



Base: Azul Acessórios: Laranja



Base: Azul Acessórios: Verde Folha



Base: Verde Acessórios: Amarelo



Base: Verde Acessórios: Verde Folha

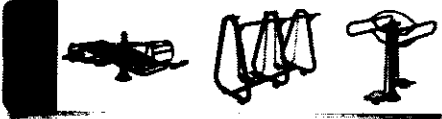

Base: Verde Acessórios: Laranja

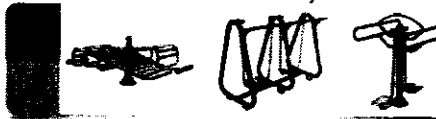

Base: Verde Acessórios: Vermelho



Base: Vermelho Acessórios: Amarelo

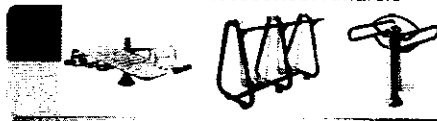

Base: Azul Pantone Acessórios: Amarelo



Base: Azul Pantone Acessórios: Verde Folha



Base: Preto Acessórios: Vermelho

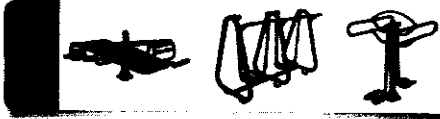

Base: Preto Acessórios: Laranja

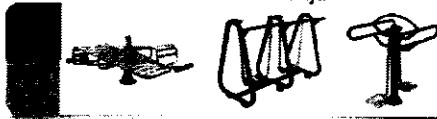

# 10 ANOS

Academia ao ar livre  
e playgrounds, e aqui!

## Equipamentos

**Instalação: POR CONTA DO CLIENTE, ACOMPANHA CHUMBADORES;**

A instalação dos produtos de academia ao ar livre é realizada por Parabolt ou Chumbador tipo cadeirinhas. Já os playgrounds são chumbados por grapas já soldadas nos aparelhos:

Modo de instalar:



1. Perfure o centro com diâmetro de 35cm e profundidade de 80cm, para chumbar a cadeirinha.

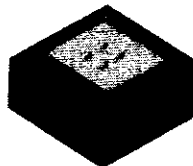
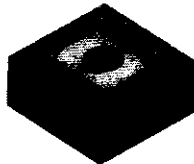

2. Posicione a cadeirinha, e concrete junto ao solo, deixando cerca de 4cm das barras roscadas para fora.

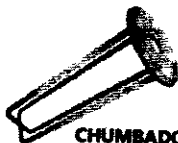

**CHUMBADOR TIPO CADEIRINHA**

ESPECIFICAÇÃO: FLANGE COM ESPESURA DE 3,20MM, FERRO ARMADO DE 3/8". PARAFUSO DE 5/8" NAS PONTAS DIÂMETRO DE 250MM E COMPRIMENTO DE 75MM



1. Faça um buraco com 35cm de diâmetro e 80cm de profundidade.

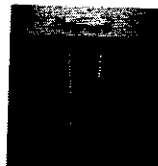

2. Coloque o chumbador. Segure-o um pouco acima do buraco e preencha-o com concreto.

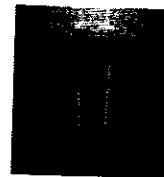

3. Assente a flange do chumbador no nível rente à calçada. A calçada deverá ter de 8 à 10cm de espessura de concreto.

**IMPORTANTE: O TEMPO DE CURA DO CONCRETO DEVE SER DE PELO MENOS 7 DIAS.**

**APÓS ESSE PRAZO, BASTARÁ ACOPLAR AS FLANGES, APERTAR A PORCA E CORTAR OS EXCESSOS.**

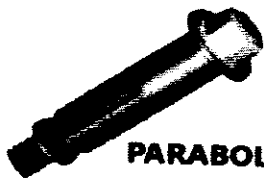

**PARABOLT**

ESPECIFICAÇÃO: PARABOLT ZINCADO BRANCO SEXTAVADO BITOLA DE 5/16" E COMPRIMENTO 2 1/4"

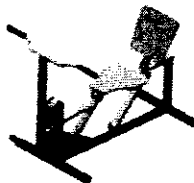

1. Posicione o aparelho conforme sua posição na planta

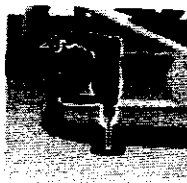

2. Com uma furadeira e uma broca de vídea nº 14 fure o concreto com o aparelho no local

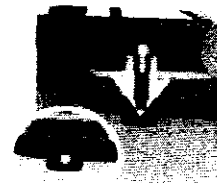

3. Rosqueie a porca do parabol até fixar a camisa do parafuso, antes de colocar no concreto

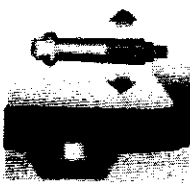

4. Fixe o parabol pressionando-o até se encaixar completamente, apoiando o aparelho no chão

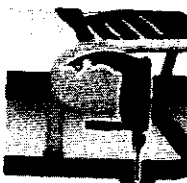

5. Em seguida, faça o mesmo processo no lado inverso ao primeiro furo, garantindo que o aparelho seja posicionado corretamente.

**10**  
ANOS

Academia ao ar livre  
e playgrounds. é aqui!

**Equipamentos**

**4 - CERTIFICAÇÕES:**

1 - Resistência a corrosão por exposição à névoa salina (Salt Spray) de, no mínimo, 192 horas sem presença de empolamento ou ferrugem, quando ensaiado de acordo com a NBR 8094/83.

2 - Laudo Técnico de Ergonomia e Biomecânica dos equipamentos, certificado por profissional de Educação Física e/ou Fisioterapia devidamente credenciado em órgão regularizador competente (CREF/CREFITO), devidamente identificado com papel timbrado da empresa fabricante.

3 - Certificado (s) de Capacidade Técnica, fornecidos por pessoas jurídicas de direito público ou privado, que comprovem a aptidão da licitante para desempenho de atividade pertinente e compatível em características, quantidades e prazos como objeto da licitação.

4 - Catálogos ilustrativos originais próprios do fabricante, com ilustrações/imagem do equipamento, discriminando as dimensões e peso do equipamento, marca, modelo, especificações técnicas e Manual de Instalação.

Atenciosamente,

Michelle Alves

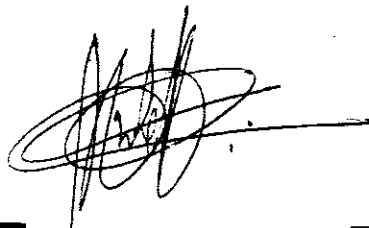

**14.084.647/0001-53**  
**SELVA EQUIPAMENTOS**  
**ESPORTIVOS LTDA.**

Estrada Municipal (SLT-420) do Bairro Seco, 6.300  
Bairro Buru - CEP: 13.328-400  
SALTO - SP

Assinado digitalmente por JESSYKA  
WISNIESKI SOUZA:00106264176  
DN: cn=JESSYKA WISNIESKI  
SOUZA:00106264176 c=BR  
o=ICP-Brasil ou=11587975000184  
Motivo: Eu sou o autor deste  
documento  
Local:  
Data: 2021-12-20 09:10:04:00

Nos acompanhe nas redes Sociais!!!!



@Selva Equipamentos



(11) 9.7235-0378



Selva Equipamentos

☎ 11 97235-0378

📞 11 4098-1917

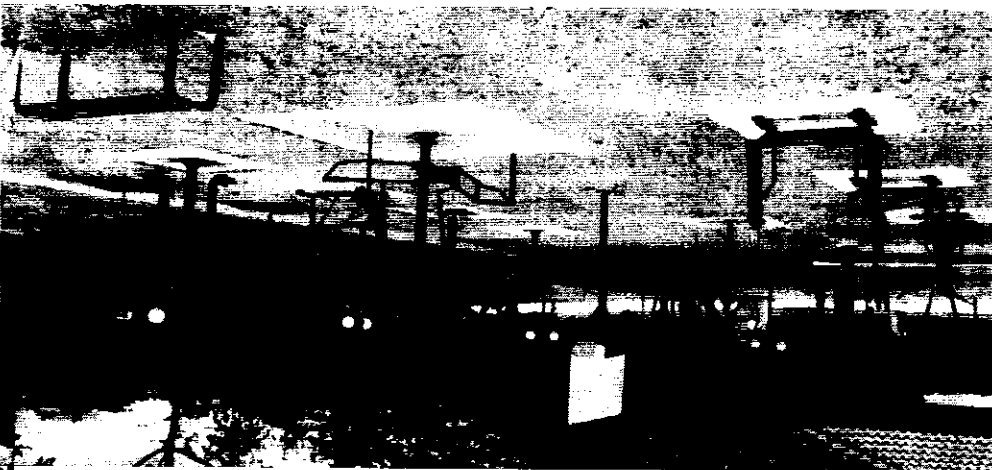
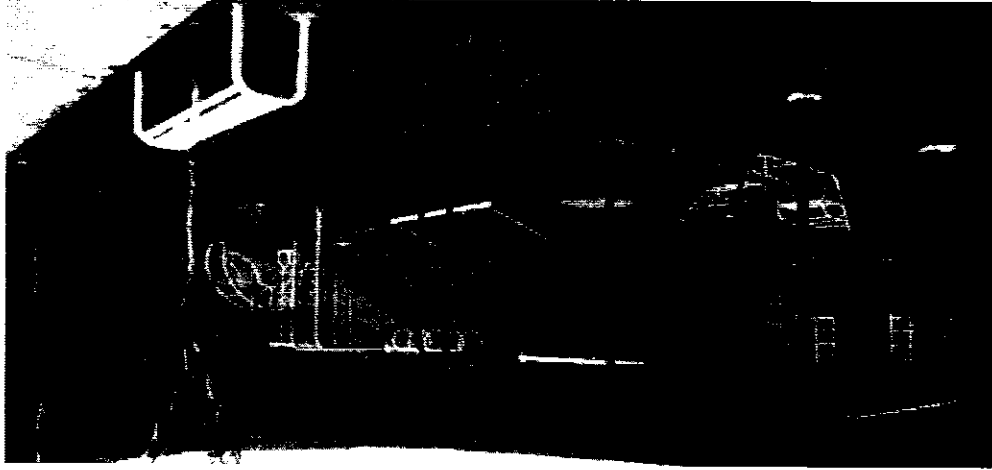

5 - ALGUMAS FOTOS:

PRINCIPAL  
RUA Nº 555

Equipamentos

Academia ao ar livre  
& playgrounds, e aqui!

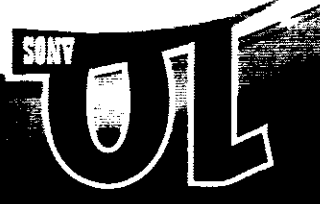

11 97235-0378  
11 4098-1917

WWW.SELVAEQUIPAMENTOS.COM.BR



6 - SEJA VOCE TAMBEM UM CLIENTE SATISFEITO:

Equipamentos

Academia ao ar livre  
@playgrounds, e aqui!

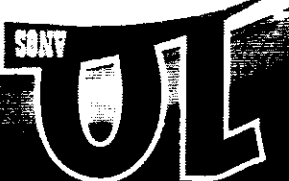



P.M.S.A.L  
PLS Nº 120  
RUB 021

São Paulo, 16 de dezembro de 2021.

A  
Sr. Denner Brandão Gonçalves.  
Cidade:- Cuiabá – MT.  
(65) - 99604-8130 - Whatsapp



PROPOSTA Nº: EC 17112110 (3 folhas)

Prezado Cliente,

Primeiramente agradecemos pela oportunidade que nos foi concedida que está sendo de suma importância para apresentar nossa empresa, bem como nossos produtos e serviços.



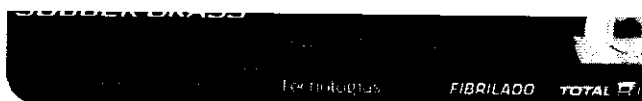

Com relação a essa proposta, parabéns por ter buscado por nossa solução demonstrando primar por produtos e serviços de qualidade que certamente contribuirão em fazer a diferença em seu empreendimento.

Informo que buscamos e não medimos esforços para lhe atender com excelência com a melhor solução, não deixe de analisar todos os nossos diferenciais, fique atento com as armadilhas desse mercado e tenha a Soccer Grass como parceira nessa caminhada de sucesso!

Cordiais Saudações,



**INVISTA NO MELHOR E MAIS RESISTENTE GRAMADO QUE EXISTE!**

| DESCRIÇÃO DO SISTEMA DE GRAMADO  | BENEFÍCIOS DO SISTEMA DE GRAMADO   |
|--|--|
| <p>Fibras mais resistentes do mercado, que além de ser 11.000 Dtex, resistiu ao duro teste de simulador de atleta, onde cada ciclo equivale a 1 hora ininterrupta de uso intenso.</p>   | <p>Alta durabilidade, maior conforto e consequente aumento de receitas (rentabiliza o seu investimento)</p> <p>Acesse o link, confira como funciona o teste <a href="https://youtu.be/g2W9o3o4-7s">https://youtu.be/g2W9o3o4-7s</a></p>  |
|  <p>Tratamento efetivo contra os raios Ultra Violeta (UV), obtido através da origem e qualidade dos fios genuínos das empresas Certificadas FIFA.</p>   | <p>Mais resistentes à radiação e intempéries que protegem e garantem a cor natural do produto.</p> <p>Mantem o gramado sempre verde e bonito.</p>  |
|  <p>Realizamos e temos os laudos de testes da Ancoragem e altura dos fios, Origem dos fios, envelhecimento, proteção UV etc..</p>  | <p>Comprova a origem e certifica que o produto é de alta qualidade.</p>  |
|  <p>PATENTE REQUERIDA NºBR2016005681 0 A2</p> <p>Exclusivo e unico sistema de gramados do País que não utiliza Areia com campo aprovado pela FIFA.</p> <p>Através de sua alta tecnologia que contempla base reforçada e estabilizada que não necessita de areia como peso.</p> <p><b>PROBLEMAS CAUSADOS PELO USO DE AREIA</b></p> <ul style="list-style-type: none"> <li>• Não permitirá jogos a partir do aparecimento da areia, o que limita o uso do produto somente até sua metade da vida útil;</li> <li>• Por muitas das vezes utilizare areia especifica da contrução civil, produto cortante causará o desgaste precoce (efeito guilhotina ou de lixa);</li> <li>• Com o tempo a areia compacta no fundo, deixando o campo duro e prejudicando a</li> </ul> | <p><b>Benefícios para os praticantes:</b></p> <ul style="list-style-type: none"> <li>✓ Permite o uso de chuteira de travas;</li> <li>✓ Maior conforto e segurança;</li> <li>✓ Alta absorção de impacto;</li> <li>✓ Diminui o risco de lesões;</li> <li>✓ Melhor estabilidade nos movimentos.</li> </ul> <p><b>Vantagens para o empreendimento:</b></p> <ul style="list-style-type: none"> <li>✓ Clientes satisfeitos;</li> <li>✓ Menos custo com manutenção;</li> <li>✓ Maior retorno sobre o investimento; devido a alta durabilidade;</li> <li>✓ Gramado estável, sem falhas e linhas brancas retas;</li> <li>✓ Evita problemas de emendas e descolamentos.</li> </ul> |



**ESCOPO DA PROPOSTA**

**DIMENSÕES DOS CAMPOS:-**

**Campo Maior** = 24,6m x 40,20m (informadas pelo cliente).

**Campo Menor** = 5,70m x 10,00m (informadas pelo cliente).

**QUANTIDADE TOTAL DE GRAMADOS VERDES + Grama Branca Para Demarcações:** 1.070,00m<sup>2</sup>

**TIPO DE GRAMADO:** X-PRÓ (20.200 ciclos)

**ALTURA DO GRAMADO:** 55mm

Fornecimento e instalação de sistema de gramado sintético multifibrilado Soccer Grass, com base reforçada, fios Bonnar Yarns, Polietileno 11.000 Dtex, proteção contra raios UV, na cor verde e branca para linhas demarcatórias para futebol society, aplicação de Infill (100% borracha) exclusivo sistema TOTAL RUBBER de absorção de impactos.

- ✓ Avaliação das condições do piso para a aplicação do gramado sintético;
- ✓ Cortes, demarcações específicas da modalidade, acabamento e soldagem dos rolos de grama sintética com cola PU Bi-componente;
- ✓ Aplicação especializada da borracha (específica) do sistema Total Rubber que consiste em respeitar as devidas camadas do produto necessária para alcançar o nível ideal de absorção de impacto;
- ✓ Distribuição homogênea da borracha (específica) do sistema Total Rubber com os devidos acabamentos;
- ✓ Limpeza do local de instalação.

**VALORES E CONDIÇÕES DE PAGAMENTO:**

Entrada de 40% = R\$ 47.080,00 + 6 parcelas de R\$ 11.770,00 - total R\$ 117.700,00.

**OBSERVAÇÃO IMPORTANTE:- OS CALCULOS METRAGEM E VALORES FORAM CALCULADOS EM CONJUNTO DOS DOIS CAMPOS, PORTANTO A ACEITAÇÃO SERÁ VÁLIDA SOMENTE PELA METRAGEM TOTAL ESTIPULADA ACIMA.**

**FRETE: R\$ 12.800,00 (ESTÁ INCLUSO, TAXAS, IMPOSTOS, PEDÁGIOS E SEGURO)**

**ITENS FORNECIDOS PELO CLIENTE:** Contra piso, energia, água, transporte dos materiais, traslados, hospedagem e alimentação dos nossos instaladores e bota fora das sobras de materiais.

**PRAZO ESTIMADO PARA LIBERAÇÃO DOS PRODUTOS:** 30 dias (Salvo condição extraordinária a ser consultada na contratação).

**PRAZO PARA INSTALAÇÃO DO GRAMADO:** 08 dias uteis.

**GARANTIAS**

Cinco (05) anos para o gramado sintético.

Um (01) ano para serviços de Instalações.

Assinado digitalmente por JESSYKA WISNIESKI SOUZA:00106264176  
DN: cn=JESSYKA WISNIESKI  
SOUZA:00106264176 c=BR  
o=ICP-Brasil ou=11587975000184  
Motivo: Fui sou o autor deste documento

**VALIDADE DA PROPOSTA:** 15 dias (Sujeito a disponibilidade de estoque).



13/12/21, 10:53

VHSYS - ORÇAMENTO 349

F.M.S.A.L  
FLS Nº 523  
RUB 24



# ORÇAMENTO 349

TELA-METAL - 23.921.180/0001-40  
R. Q. 05 PARQUE ATALAIA - CUIABA - MT CEP: 78.095-150  
Fone: (65) 3634-1509 E-mail: mtecelas@gmail.com

## DADOS DO CLIENTE

VENDEDOR: NICOLA DATA: 13/12/2021

NOME:

RG:

CPF:

CLIENTE: ASSOCIAÇÃO MATO-GROSSENSE DOS MUNICIPIOS

## DADOS DO ORÇAMENTO

| DESCRIÇÃO   | QTDE.  | UN. | NCM | V. UNIT.  | V. TOTAL     |
|---|--------|-----|-----|-----------|--------------|
| 1. GRADIL 20X50 X FIO 750,005MM X 2,03 ALTURA-150METROS | 60,00  |     |     | RS 750,00 | RS 45.000,00 |
| 2. POSTE 40X60X2,60 ALTURA FIXAR                        | 61,00  |     |     | RS 225,00 | RS 13.725,00 |
| 3. CONJUNTO FIXADOR                                     | 360,00 |     |     | RS 15,00  | RS 5.400,00  |

## DADOS DE PAGAMENTO

|                          |              |                       |              |
|--------------------------|--------------|-----------------------|--------------|
| TOTAL DE QUANTIDADES     | 481,00       | NÚMERO TOTAL DE ITENS | 3 produto(s) |
| VALOR TOTAL DOS PRODUTOS | RS 64.125,00 |                       |              |
| VALOR TOTAL DO PEDIDO    | RS 64.125,00 |                       |              |

## OBSERVAÇÕES

OBRIGADO  
A/C DENNER

PRAZO DE ENTREGA- 21 DIAS UTEIS  
CONDIÇÃO DE PAGAMENTO - A VISTA - NO PEDIDO  
VALIDADE PROPOSTA - 05 DIAS UTEIS

TERLAS METAL LTDA

CNPJ 35.929.583/0001-14

Assinado digitalmente por JESSYKA  
WISNIESKI SOUZA:00106264176  
DN: cn=JESSYKA WISNIESKI  
SOUZA:00106264176 c=BR  
o=ICP-Brasil ou=11587975000184  
Motivo: Eu sou o autor deste documento  
Local:  
Data: 2021-12-20 09:10-04:00



plast

Televendas  
11 3197-8810

Busque por produtos

Olá, faça seu login  
ou cadastre-se

Meu carrinho

Caixas

Coleta Seletiva

Coletores e Containers

Estrados, Pallets e Pisos

Lixeiras

Móveis Plásticos

Vasos

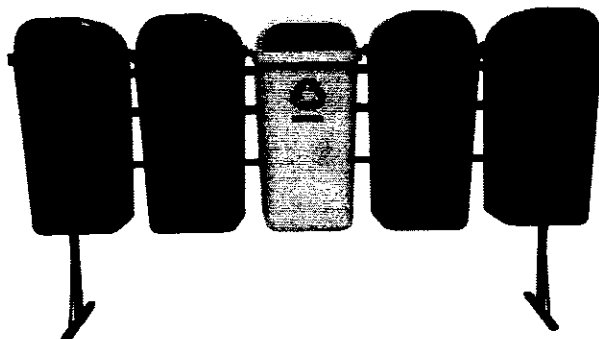

1 / 3

O Conjunto Coleta Seletiva Papeleiras 50L com 5 Lixeiras e Estrutura Metálica da tna plast é fabricado em Polipropileno (PP), as papeleiras são produzidas com alto padrão de tecnologia e qualidade de acordo com as principais normas vigentes da (ANVISA). São resistentes à impactos, aos raios ultravioletas e repetidas lavagens. Possui estrutura metálica em aço galvanizado, garantindo maior segurança e durabilidade.

Fácil de instalar e possui sistema de fechadura e chave anti-vandalismo, o corpo da lixeira pode ser removido enquanto sua tampa permanece fixa na estrutura, facilidade também na higienização do produto, dispensa o uso de produtos químicos agressivos, garantindo segurança, durabilidade e o melhor custo-benefício do mercado.

Nenhuma classificação disponível

As opções de cores são associadas à coleta de resíduos conforme padrão Conama, sendo assim, vermelho para plástico, azul para papel, verde para vidro, amarelo para metal, marrom para orgânico, cinza para não recicláveis, branco para infectante, laranja para perigosos ou contaminados e preto para madeira.

P.M.S.A.L  
FLS Nº 196  
RUB 04

## DIMENSÕES DO PRODUTO

|                        |     |
|------------------------|-----|
| Altura (cm)            | 119 |
| Comprimento (cm)       | 226 |
| Largura (cm)           | 43  |
| Peso (Kg)              | 28  |
| Capacidade por Lixeira | 50L |

## SÃO INDICADAS PARA:

- Ruas, shoppings e condomínios;
- Hospitais e indústrias;
- Clubes e academias;
- Universidades e escolas;
- Coleta urbana e seletiva.



Início > Coleta Seletiva > Papeleiras 50 L > Conjunto Coleta Seletiva 5 Papeleiras 50 L

## Conjunto Coleta Seletiva 5 Papeleiras 50 L

**R\$1.264,17**

6x de R\$210,70 sem juros

**VER MAIS DETALHES**

—  +

COMPRAR



Você já adicionou este produto. [VER CARRINHO](#)

Nenhuma classificação disponível

ALTERAR CEP



Nossa loja

Retire em loja

0 comentários

Classificar por **Mais antigos**



Adicione um comentário...

Plugin de comentários do Facebook



## PRODUTOS RELACIONADOS

Nenhuma classificação disponível

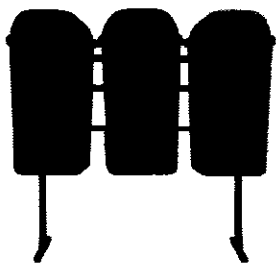

Conjunto Coleta Seletiva 3 Papeleiras 50 L

**R\$769,96**  
6x de R\$128,33 sem juros

COMPRAR

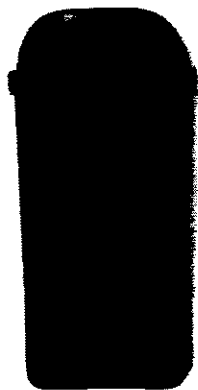

Lixeira Papeleira 50 L Com Suporte

**R\$159,99**  
3x de R\$53,33 sem juros

COMPRAR



Co

6x



**Localização**

TNA PLAST – Estrada Masakasu Hayashida, nº 1.700, Galpão 2, Itapetinga, CEP: 12945-896 – Atibaia/SP (ver no mapa)

**Ponto de referência:**

Próximo ao KM 42,5 da Rodovia Fernão Dias “sentido MG” – “Entre o Frango Assado e o Spani Atacadista”

**Links Úteis**

- Central de Atendimento
- Políticas de Entrega
- Políticas de Pagamento
- Trocas e Devoluções
- Termos de Uso
- Segurança e Privacidade

**Minha Conta**

- Iniciar Sessão
- Cadastre-Se

Nenhuma classificação disponível

P.M.S.A.L  
FLS Nº 129  
RUB 011



**TNA Plast**

Quem Somos  
Fale Conosco

**Segurança e Qualidade**

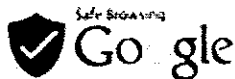

**Atendimento**

SAC  
sac@tnaplast.com.br  
Comercial  
contato@tnaplast.com.br  
Financeiro  
financeiro@tnaplast.com.br

Compre pelo Telefone

**11 3197-8810**

**Horário de Funcionamento:**

Segunda à Quinta das 8h às 18h  
Sexta das 8h às 17h

Assinado digitalmente  
por JESSYKA WISNIESKI  
SOUZA:00106264176  
DN: cn=JESSYKA WISNIESKI  
SOUZA:00106264176 c=BR  
o=ICP-Brasil ou=11587975000184  
Motivo: Eu sou o autor deste  
documento  
Local:  
Data: 2021-12-20 09:11-04:00



TNA PLAST  
Copyright tna plast - 27.509.425/0001-87 - 2021

Desenvolvimento: Catus | Tecnologia Nuvemshop



Nenhuma classificação disponível



P.M.S.A.L  
 FLS Nº 109  
 RUB 011

Orçamento n.º 406150 Vendedor Marcos Antonio Emitido em 16/12/2021 Válido até 17/12/2021

**Nome** Claudiney Cesar Vieira Silva **CNPJ** 40.241.599/0001-70 **Ins. Est.**  
**E-mail** orcamentossamm@hotmail.com **Telefone** (65) 99604-8130  
**Endereço** Avenida Brasil, **CEP** 78.628-000  
**Bairro** Centro **Cidade** Santo Antônio do Leste **Estado** MT

Endereço da obra

**Orçamento - 1ª OPÇÃO 35X55 ( GRAMA INSTALADA )**

| Item | Descrição   | Unid. | Qtd.    | Valor                | Total                              |
|------|---|-------|---------|----------------------|------------------------------------|
| 1    | TG SPORTS FIBRILADA 50MM ECO 6.600 DETEX 10S - B SIMPLS | m²    | 1925.00 | R\$ 69,90            | R\$ 134.557,50                     |
|      |   |       |         | <b>Total à vista</b> | <b>R\$ 134.557,50</b>              |
|      |   |       |         | <b>Total à prazo</b> | <b>R\$ 148.013,25</b>              |
|      |   |       |         | 30%                  | R\$ 44.403,98 +8x de R\$ 12.951,16 |
|      |   |       |         | 40%                  | R\$ 59.205,30 +10x de R\$ 8.880,80 |
|      |   |       |         | 50%                  | R\$ 74.006,63 +12x de R\$ 6.167,22 |

**Cond. Pagto** À Prazo **Forma de Pagamento** VALOR A VISTA 50% E SALDO 30/60 OU PARCELADO

**Transportadora**

**Peso**

**Volume**

**Obrigações Comprador**

**Obrigações Vendedor**

- a) Sendo a CONTRATANTE pessoa jurídica, a retenção do ISS será de sua responsabilidade, ficando a cargo do mesmo verificar os valores de seu município e efetuar o pagamento.
- b) A Nota Fiscal será emitida em nome do Pagador, abrangendo o valor total dos serviços com a remessa dos materiais, sendo dispensada a retenção do INSS conforme art. 149, II da IN n. 971 de 13/11/2009.

VALOR DO M2 INCLUI M.OBRA DE INSTALAÇÃO, COLA, TAPE, BORRACHA, GRAMA BRANCA.

**FRETE:**  
 ( VALOR REFERENCIA TRANSP ADESSO - R\$ 9.000,00 )  
 CONTATO THIAGO 11 9 7654 2931

Assinado digitalmente por JESSYKA WISNIESKI SOUZA:00106264176  
 DN: cn=JESSYKA WISNIESKI SOUZA:00106264176 c=BR o=ICP-Brasil ou=11587975000184  
 Motivo: Eu sou o autor deste documento  
 Local:  
 Data: 2021-12-20 09:11-04:00

NESSA OPÇÃO O PISO DEVE SER ENTREGUE PRONTO E COM 1% CAIMENTO

FORNECIMENTO DA AREIA FINA LAVADA

DESPEAS COM DESLOCAMENTO DA EQUIPE HOSPEDAGEM E ALIMENTAÇÃO

\_\_\_\_\_  
 Financeiro  
 \_\_\_\_\_  
 Contratante

\_\_\_\_\_  
 Comercial  
 \_\_\_\_\_  
 Contratado



P.M.S.A.L  
FLS Nº 130  
RUB 04

Orçamento n.º 406150 Vendedor Marcos Antonio Emitido em 16/12/2021 Válido até 17/12/2021

**Nome** Claudiney Cesar Vieira Silva **Cliente**  
**E-mail** orcamentossamm@hotmail.com **CNPJ** 40.241.599/0001-70 **Ins. Est.**  
**Endereço** Avenida Brasil, **Telefone** (65) 99604-8130  
**Bairro** Centro **Cidade** Santo Antônio do Leste **CEP** 78.628-000  
**Estado** MT

Endereço da obra

**Orçamento - 2ª OPÇÃO 35X55 ( GRAMA INSTALADA )**

| Item | Descrição   | Unid. | Qtd.    | Valor                    | Total                        |
|------|---|-------|---------|--------------------------|------------------------------|
| 1    | TG SPORTS FIBRILADA 50MM ADVANCED 8.800 DETEX 10S - B DUPLA | m²    | 1925.00 | R\$ 81,90                | R\$ 157.657,50               |
|      |   |       |         | <b>Total à vista</b>     | <b>R\$ 157.657,50</b>        |
|      |   |       |         | <b>Total à prazo</b>     | <b>R\$ 173.423,25</b>        |
|      |   |       |         | 30% <b>R\$ 52.026,98</b> | <b>+8x de R\$ 15.174,53</b>  |
|      |   |       |         | 40% <b>R\$ 69.369,30</b> | <b>+10x de R\$ 10.405,40</b> |
|      |   |       |         | 50% <b>R\$ 86.711,63</b> | <b>+12x de R\$ 7.225,97</b>  |

**Cond. Pagto** À Prazo **Forma de Pagamento** VALOR A VISTA 50% E SALDO 30/60  
OU PARCELADO

**Transportadora** **Peso** **Volume**

**Obrigações Comprador**

a) Sendo a CONTRATANTE pessoa jurídica, a retenção do ISS será de sua responsabilidade, ficando a cargo do mesmo verificar os valores de seu município e efetuar o pagamento.

b) A Nota Fiscal será emitida em nome do Pagador, abrangendo o valor total dos serviços com a remessa dos materiais, sendo dispensada a retenção do INSS conforme art. 149, II da IN n. 971 de 13/11/2009.

**Obrigações Vendedor**

VALOR DO M2 INCLUI M.OBRA DE INSTALAÇÃO, COLA, TAPE, BORRACHA, GRAMA BRANCA.

FRETE POR CONTA DA CONTRATANTE

( VALOR REFERENCIA TRANSP ADESSO - R\$ 9.000,00 )

CONTATO THIAGO 11 9 7654 2931

NESSA OPÇÃO O PISO DEVE SER ENTREGUE PRONTO E COM 1% CAIMENTO

FORNECIMENTO DA AREIA FINA LAVADA

DESPESAS COM DESLOCAMENTO DA EQUIPE  
HOSPEDAGEM E ALIMENTAÇÃO

\_\_\_\_\_  
Financeiro

\_\_\_\_\_  
Comercial

\_\_\_\_\_  
Contratante

\_\_\_\_\_  
Contratado

Telefone: (11) 4033-3206

Celular: (11) 94196-5816 / (11) 2473-9341

E-mail: vendas@totalgrass.com.br Site: www.totalgrass.com.br Instagram: totalgrassgramasintetica



P.M.S.A.L  
 RLS Nº 131  
 RUB 07

Orçamento n.º 406150 Vendedor Marcos Antonio Emitido em 16/12/2021 Válido até 17/12/2021

**Nome** Claudiney Cesar Vieira Silva **Cliente**  
**E-mail** orcamentossamm@hotmail.com **CNPJ** 40.241.599/0001-70 **Ins. Est.**  
**Endereço** Avenida Brasil, **Telefone** (65) 99604-8130  
**Bairro** Centro **Cidade** Santo Antônio do Leste **CEP** 78.628-000  
**Estado** MT

Endereço da obra

Orçamento - 3ª OPÇÃO 35X55 ( GRAMA INSTALADA )

| Item | Descrição   | Unid. | Qtd.    | Valor                    | Total                        |
|------|---|-------|---------|--------------------------|------------------------------|
| 1    | TG SPORTS FIBRILADA 50MM ADVANCED 6.600 DETEX 14S CCGRASS - B DUPLA | m²    | 1925.00 | R\$ 85.90                | R\$ 165.357,50               |
|      |   |       |         | <b>Total à vista</b>     | <b>R\$ 165.357,50</b>        |
|      |   |       |         | <b>Total à prazo</b>     | <b>R\$ 181.893,25</b>        |
|      |   |       |         | 30% <b>R\$ 54.567,98</b> | <b>+8x de R\$ 15.915,66</b>  |
|      |   |       |         | 40% <b>R\$ 72.757,30</b> | <b>+10x de R\$ 10.913,60</b> |
|      |   |       |         | 50% <b>R\$ 90.946,63</b> | <b>+12x de R\$ 7.578,89</b>  |

Cond. Pagto À Prazo Forma de Pagamento VALOR A VISTA 50% E SALDO 30/60  
 OU PARCELADO

Transportadora Peso Volume

Obrigações Comprador

Obrigações Vendedor

- a) Sendo a CONTRATANTE pessoa jurídica, a retenção do ISS será de sua responsabilidade, ficando a cargo do mesmo verificar os valores de seu município e efetuar o pagamento.
- b) A Nota Fiscal será emitida em nome do Pagador, abrangendo o valor total dos serviços com a remessa dos materiais, sendo dispensada a retenção do INSS conforme art. 149, II da IN n. 971 de 13/11/2009.

VALOR DO M2 INCLUI M.OBRA DE INSTALAÇÃO, COLA, TAPE, BORRACHA, GRAMA BRANCA.

FRETE POR CONTA DA CONTRATANTE

( VALOR REFERENCIA TRANSP ADESSO - R\$ 9.000,00 )  
 CONTATO THIAGO 11 9 7654 2931

NESSA OPÇÃO O PISO DEVE SER ENTREGUE PRONTO E COM 1% CAIMENTO

FORNECIMENTO DA AREIA FINA LAVADA

DESPESAS COM DESLOCAMENTO DA EQUIPE  
 HOSPEDAGEM E ALIMENTAÇÃO

\_\_\_\_\_  
 Financeiro  
 \_\_\_\_\_  
 Contratante

\_\_\_\_\_  
 Comercial  
 \_\_\_\_\_  
 Contratado



P.M.S.A.L  
FLS Nº 129  
RUE nr

Orçamento n.º 406150 Vendedor Marcos Antonio Emitido em 16/12/2021 Válido até 17/12/2021

**Nome** Claudiney Cesar Vieira Silva **Cliente**  
**E-mail** orcamentossamm@hotmail.com **CNPJ** 40.241.599/0001-70 **Ins. Est.**  
**Endereço** Avenida Brasil, **Telefone** (65) 99604-8130  
**Bairro** Centro **Cidade** Santo Antônio do Leste **CEP** 78.628-000  
**Estado** MT

Endereço da obra

**Orçamento - 4ª OPÇÃO 35X55 ( GRAMA INSTALADA )**

| Item | Descrição   | Unid. | Qtd.    | Valor                | Total                                      |
|------|---|-------|---------|----------------------|--|
| 1    | TG SPORTS FIBRILADA 50MM ADVANCED 8.800 DETEX 14S | m²    | 1925.00 | R\$ 95,90            | R\$ 184.607,50                             |
|      |   |       |         | <b>Total à vista</b> | <b>R\$ 184.607,50</b>                      |
|      |   |       |         | <b>Total à prazo</b> | <b>R\$ 203.068,25</b>                      |
|      |   |       |         | 30%                  | <b>R\$ 60.920,48</b> +8x de R\$ 17.768,47  |
|      |   |       |         | 40%                  | <b>R\$ 81.227,30</b> +10x de R\$ 12.184,10 |
|      |   |       |         | 50%                  | <b>R\$ 101.534,13</b> +12x de R\$ 8.461,18 |

**Cond. Pagto** À Prazo **Forma de Pagamento** VALOR A VISTA 50% E SALDO 30/60  
OU PARCELADO

**Transportadora**

**Peso**

**Volume**

**Obrigações Comprador**

**Obrigações Vendedor**

a) Sendo a CONTRATANTE pessoa jurídica, a retenção do ISS será de sua responsabilidade, ficando a cargo do mesmo verificar os valores de seu município e efetuar o pagamento.

b) A Nota Fiscal será emitida em nome do Pagador, abrangendo o valor total dos serviços com a remessa dos materiais, sendo dispensada a retenção do INSS conforme art. 149, II da IN n. 971 de 13/11/2009.

VALOR DO M2 INCLUI M.OBRA DE INSTALAÇÃO, COLA, TAPE, BORRACHA, GRAMA BRANCA.

FRETE POR CONTA DA CONTRATANTE

( VALOR REFERENCIA TRANSP ADESSO - R\$ 9.000,00 )

CONTATO THIAGO 11 9 7654 2931

NESSA OPÇÃO O PISO DEVE SER ENTREGUE PRONTO E COM 1% CAIMENTO

FORNECIMENTO DA AREIA FINA LAVADA

DESPESAS COM DESLOCAMENTO DA EQUIPE

HOSPEDAGEM E ALIMENTAÇÃO

\_\_\_\_\_  
Financeiro

\_\_\_\_\_  
Comercial

\_\_\_\_\_  
Contratante

\_\_\_\_\_  
Contratado

Telefone: (11) 4033-3206

Celular: (11) 94196-5816 / (11) 2473-9341

E-mail: vendas@totalgrass.com.br Site: www.totalgrass.com.br Instagram: totalgrassgramasintetica



P.M.S.A.L  
PLS Nº 333  
RUB 011

Orçamento n.º 406150 Vendedor Marcos Antonio Emitido em 16/12/2021 Válido até 17/12/2021

**Nome** Claudiney Cesar Vieira Silva **Cliente**  
**E-mail** orcamentossamm@hotmail.com **CNPJ** 40.241.599/0001-70 **Ins. Est.**  
**Endereço** Avenida Brasil, **Telefone** (65) 99604-8130  
**Bairro** Centro **Cidade** Santo Antônio do Leste **CEP** 78.628-000  
**Estado** MT  
**Endereço da obra**

**Orçamento - 5ª OPÇÃO 35X55 ( GRAMA INSTALADA )**

| Item | Descrição  | Unid. | Qtd.    | Valor                    | Total                 |
|------|--|-------|---------|--------------------------|-----------------------|
| 1    | TG SPORTS MONOFILAMENTO 50MM DIAMOND 9.000 DETEX 11S | m²    | 1925.00 | R\$ 93,90                | R\$ 180.757,50        |
|      |  |       |         | <b>Total à vista</b>     | <b>R\$ 180.757,50</b> |
|      |  |       |         | <b>Total à prazo</b>     | <b>R\$ 198.833,25</b> |
|      |  |       |         | 30% <b>R\$ 59.649,98</b> | +8x de R\$ 17.397,91  |
|      |  |       |         | 40% <b>R\$ 79.533,30</b> | +10x de R\$ 11.930,00 |
|      |  |       |         | 50% <b>R\$ 99.416,63</b> | +12x de R\$ 8.284,72  |

**Cond. Pagto** À Prazo **Forma de Pagamento** VALOR A VISTA 50% E SALDO 30/60  
OU PARCELADO

**Transportadora** **Peso** **Volume**

**Obrigações Comprador**

- a) Sendo a CONTRATANTE pessoa jurídica, a retenção do ISS será de sua responsabilidade, ficando a cargo do mesmo verificar os valores de seu município e efetuar o pagamento.  
b) A Nota Fiscal será emitida em nome do Pagador, abrangendo o valor total dos serviços com a remessa dos materiais, sendo dispensada a retenção do INSS conforme art. 149, II da IN n. 971 de 13/11/2009.

**Obrigações Vendedor**

VALOR DO M2 INCLUI M.OBRA DE INSTALAÇÃO, COLA, TAPE, BORRACHA, GRAMA BRANCA.

FRETE POR CONTA DA CONTRATANTE

( VALOR REFERENCIA TRANSP ADESSO - R\$ 9.000,00 )

CONTATO THIAGO 11 9 7654 2931

NESSA OPÇÃO O PISO DEVE SER ENTREGUE PRONTO E COM 1% CAIMENTO

FORNECIMENTO DA AREIA FINA LAVADA

DESPEAS COM DESLOCAMENTO DA EQUIPE  
HOSPEDAGEM E ALIMENTAÇÃO

\_\_\_\_\_  
Financeiro

\_\_\_\_\_  
Comercial

\_\_\_\_\_  
Contratante

\_\_\_\_\_  
Contratado



P.M.S.A.L  
FLS Nº 134  
RUB 071

Orçamento n.º 406150 Vendedor Marcos Antonio Emitido em 16/12/2021 Válido até 17/12/2021

**Nome** Claudiney Cesar Vieira Silva **Cliente**  
**E-mail** orcamentossamm@hotmail.com **CNPJ** 40.241.599/0001-70 **Ins. Est.**  
**Endereço** Avenida Brasil, **Telefone** (65) 99604-8130  
**Bairro** Centro **Cidade** Santo Antônio do Leste **CEP** 78.628-000  
**Estado** MT

Endereço da obra

Orçamento - 6ª OPÇÃO 35X55 ( GRAMA INSTALADA )

| Item | Descrição   | Unid. | Qtd.    | Valor                | Total                 |
|------|---|-------|---------|----------------------|-----------------------|
| 1    | TG SPORTS MONOFILAMENTO 50MM STEMGRASS 12.000 DETEX 11S | m²    | 1925.00 | R\$ 104,90           | R\$ 201.932,50        |
|      |   |       |         | <b>Total à vista</b> | <b>R\$ 201.932,50</b> |
|      |   |       |         | <b>Total à prazo</b> | <b>R\$ 222.125,75</b> |
|      |   |       |         | 30% R\$ 66.637,73    | +8x de R\$ 19.436,00  |
|      |   |       |         | 40% R\$ 88.850,30    | +10x de R\$ 13.327,55 |
|      |   |       |         | 50% R\$ 111.062,88   | +12x de R\$ 9.255,24  |

Cond. Pagto À Prazo Forma de Pagamento VALOR A VISTA 50% E SALDO 30/60  
OU PARCELADO

Transportadora

Peso

Volume

Obrigações Comprador

Obrigações Vendedor

a) Sendo a CONTRATANTE pessoa jurídica, a retenção do ISS será de sua responsabilidade, ficando a cargo do mesmo verificar os valores de seu município e efetuar o pagamento.

b) A Nota Fiscal será emitida em nome do Pagador, abrangendo o valor total dos serviços com a remessa dos materiais, sendo dispensada a retenção do INSS conforme art. 149, II da IN n. 971 de 13/11/2009.

VALOR DO M2 INCLUI M.OBRA DE INSTALAÇÃO, COLA, TAPE, BORRACHA, GRAMA BRANCA.

FRETE POR CONTA DA CONTRATANTE

( VALOR REFERENCIA TRANSP ADESSO - R\$ 9.000,00 )

CONTATO THIAGO 11 9 7654 2931

NESSA OPÇÃO O PISO DEVE SER ENTREGUE PRONTO E COM 1% CAIMENTO

FORNECIMENTO DA AREIA FINA LAVADA

DESPEAS COM DESLOCAMENTO DA EQUIPE  
HOSPEDAGEM E ALIMENTAÇÃO

\_\_\_\_\_  
Financeiro

\_\_\_\_\_  
Comercial

\_\_\_\_\_  
Contratante

\_\_\_\_\_  
Contratado



### Meu carrinho

[Continuar](#)



### CONJUNTO PARA COLETA SELETIVA DE 50 LITROS COM 5 CESTOS



Ref. ST10

- 1 +

R\$ 1.209,90

### Frete

Santo Antônio do Leste - MT

78628-000

[Alterar CEP](#)

Selecione uma forma de envio abaixo:

**Transportadora Ma**

8 a 27 dias úteis após aprovação de pagamento.

R\$ 655,17

**Transportadora RV**

12 a 31 dias úteis após aprovação de pagamento.

R\$ 712,45

**Transportadora D**

9 a 28 dias úteis após aprovação de pagamento.

R\$ 1.354,47

**Transportadora BP**

12 a 31 dias úteis após aprovação de pagamento.

R\$ 1.654,14

**RETIRA EM GUARULHOS/SP - FRETE FOB**

Prazo para separação e montagem é até a 15 dias úteis após confirmação de pagam...

R\$ 0,01

[Ver detalhes das formas de envio](#)

♥ 1 compra = 1 doação



Não custa nada pra você, nós é quem doamos!

Verificado por

[Privacidade](#) - [Termos](#)

### Resumo do pedido

|                           |                     |
|---------------------------|---------------------|
| Subtotal                  | R\$ 1.209,90        |
| Frete (Transportadora Ma) | R\$ 655,17          |
| <b>Total do pedido</b>    | <b>R\$ 1.865,07</b> |

R\$ 1.804,58 no boleto com desconto  
ou 3x sem juros de R\$ 621,69 no cartão de crédito  
ou 12x de R\$ 196,88 no cartão de crédito

Possui cupom? Utilize-o na página de pagamento e aproveite!

[Continuar](#)

Escolher mais produtos

### Baixou de preço

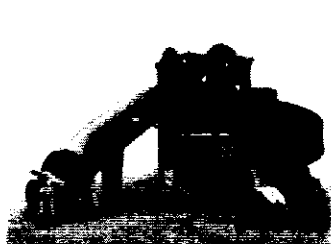

**Star Play III (Com escorregador Tunel) Star Play II (Com escorregador Duplo) Star Play I (C**

R\$31543,79

R\$27826,79

R\$25433,79

R\$ 29966,60 à vista com desconto Boleto Bancário  
ou 3x de R\$ 10514,60 Sem juros

R\$ 26435,45 à vista com desconto Boleto Bancário  
ou 3x de R\$ 9275,60 Sem juros

R\$ 24162,10 à vista com desconto Boleto Bancário  
ou 3x de R\$ 84

• Oferta

• Oferta

• Oferta

### Itens que você visualizou recentemente



P.M.S.A.L  
PLS Nº 137  
RUB 04

**CONJUNTO PARA COLETA SELETIVA  
DE 50 LITROS COM 5 CESTOS**

R\$1209,90

R\$ 1149,41 à vista com desconto Bolet  
Bancário  
ou 3x de R\$ 403,30 Sem juros

- Oferta

**CONJUNTO PARA COLETA SELETIVA  
DE 100 LITROS COM 5 CESTOS  
QUADRADOS TAMPA VAI E VEM**

R\$1185,90

R\$ 1126,61 à vista com desconto Bolet  
Bancário  
ou 3x de R\$ 395,30 Sem juros

- Oferta

**ATENDIMENTO**

**(11) 3476-0306**

[sac@webplastico.com.br](mailto:sac@webplastico.com.br)

atendimento de segunda a sexta - 9:00h às 17:00h

**SEGURANÇA**

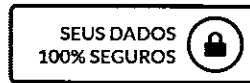

PREÇOS, PRODUTOS E CONDIÇÕES DE PAGAMENTO VÁLIDOS EXCLUSIVAMENTE PARA COMPRAS EFETUADAS NO SITE, NÃO VALENDO NECESSARIAMENTE O TELEVENDAS, SUJEITOS A ALTERAÇÃO SEM AVISO PRÉVIO. OFERTAS VÁLIDAS DURANTE O DIA DE HOJE OU ENQUANTO DURAREM NOSSOS ESTOQUES PARA INTERNET. PARCELAMENTO EM ATÉ 3X (SEM JUROS) SOMENTE ATRAVÉS DE CARTÃO DE CRÉDITO PARA OS PRODUTOS DEVIDAMENTE SINALIZADOS E COM PARCELA MÍNIMA DE R\$ 5. VENDAS SUJEITAS À ANÁLISE E CONFIRMAÇÃO DE DADOS. IMAGENS DOS PRODUTOS SÃO MERAMENTE ILUSTRATIVAS. PRODUTOS SUJEITOS A ENTREGA CONFORME DISPONIBILIDADE EM ESTOQUE.

TECNOLOGIA TRAYCOMMERCE

Assinado digitalmente por JESSYKA  
WISNIESKI SOUZA:00106264176  
DN: cn=JESSYKA WISNIESKI  
SOUZA:00106264176 c=BR  
o=ICP-Brasil ou=11587975000184  
Motivo: Eu sou o autor deste documento  
Local:  
Data: 2021-12-20 09:11-04:00



ACADEMIA PARA TODOS

**Cidade de Entrega:** Santo Antonio do Leste / MT

**No. Cotação** QU030234

**Contato:**

**Empresa:** Prefeitura Municipal de Santo Antônio do Leste / MT

**Data da Criação:** 22-11-2021

**Proposta Válida até:** 24-01-2022

**Consultor Responsável:** Sol Telini

|   |      |  |                       |              |              |
|---|------|--|-----------------------|--------------|--------------|
| 1 | 1,00 | <p><b>PLAY - GANGORRA 3 PRANCHAS</b></p> <p>A Gangorra Tripla vai reunir os amigos para uma brincadeira saudável, divertida e segura. Argolas amplas proporcionam uma maior área para segurar e assentos ergonômicos diminuem riscos de acidentes. O design da Gangorra Tripla, além de proporcionar segurança, valoriza o ambiente onde o brinquedo está instalado e estimula as crianças a brincarem. Seis crianças podem usar o brinquedo ao mesmo tempo, tornando a brincadeira muito mais divertida.</p> <p><b>ESPECIFICAÇÕES:</b><br/>         Fabricado com tubos de aço carbono de no mínimo 3.½" x 2,00 mm; 2" x 3,00 mm; 2" x 2,00 mm; 1" ¾" x 2,00 mm; 1" x 1,50 mm;. Chapa de aço carbono de no mínimo 4,75 mm; 3,00 mm; 2,00 mm de espessura. Tratamento de superfície a base de fosfato, película protetora de resina de poliéster termoendurecível colorida com sistema de deposição de pó eletrostático, solda MIG. Parafusos, arruelas e porcas fixadoras zincadas. Tampão embutido interno em plástico injetado de no mínimo 3.½" com acabamento esférico acompanhando a dimensão externa do tubo. Adesivo refletivo destrutivo de alta fixação indicando dados do fabricante e advertências. Acabamentos e proteções em plástico injetado ou borracha. O equipamento é fabricado de acordo com a norma da ABNT NBR 16071:2012.</p> <p><b>MEDIDAS</b><br/>         Comprimento: 2.233 mm<br/>         Largura: 1.964 mm<br/>         Altura: 1.055 mm<br/>         Altura recomendada do assento ao solo: 400 mm</p>  | Azul Escuro e Amarelo | R\$ 2.990,00 | R\$ 2.990,00 |
|---|------|--|-----------------------|--------------|--------------|

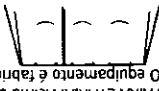
|   |      |   |                       |              |              |
|---|------|---|-----------------------|--------------|--------------|
| 4 | 1,00 | <p><b>PLAY - BALANÇO 3 LUGARES</b></p> <p>OBJETIVO: Um brinquedo feito para proporcionar alegria e diversão para todas as crianças.</p> <p>MATERIAL: Tubos redondos de aço carbono de no mínimo 2 x 3,00 mm, 2 x 2,00 mm, 1 1/2 x 4,25 mm, 1 x 2,00 mm. Barra chata de no mínimo 1 1/2 x 3/16. Chapa aço carbono de no mínimo 4,75 mm.</p> <p>SOLDA: Tipo MIG.</p> <p>ACABAMENTOS: Rolamentos para articulação blindados. Correntes em aço zincado. Parafusos, arruelas e porcas fixadoras zincadas. Acabamento em plástico injetado e/ou emborrachado (vulcanizado). Adesivo reflexivo destrutivo de alta fixação com identificação, instruções de utilização e dados da fabricante.</p> <p>PINTURA: Tratamento com banho submerso a base de fosfato. Sistema de deposição de pó eletrolítico com película protetiva de resina de poliéster termo-endurecível colorido.</p> <p>FORMA DE FIXAÇÃO: Aterramento.</p> <p>GARANTIA: 12 meses sob detetos de fabricação.</p> <p>PESO MÁXIMO RECOMENDADO: 225 kg (sendo 75 kg por assento)</p> <p>FAIXA ETÁRIA: Acima de 7 anos.</p> <p>O equipamento é fabricado de acordo com a norma da ABNT NBR 16071:2012.</p>  | Azul Escuro e Amarelo | R\$ 5.965,00 | R\$ 5.965,00 |
|---|------|---|-----------------------|--------------|--------------|

|   |      |  |                       |              |              |
|---|------|--|-----------------------|--------------|--------------|
| 3 | 1,00 | <p><b>PLAY - GIRA-GIRA DA TURMINHA</b></p> <p>Fabricado com tubos de aço carbono de no mínimo 3 1/2 x 2,00 mm; 2 x 2,00 mm; 1 1/2 x 1,50 mm. Lupa usinada de 3 1/2 x 5,50 mm. Chapas de aço carbono de no mínimo 6,35 mm; 4,75 mm e 1,20 mm. Utiliza-se rolamento do tipo cônico com estêres.</p> <p>Tratamento de superfície a base de fosfato, película protetiva de resina de poliéster, termoendurecível colorido com sistema de deposição de pó eletrolítico, solda MIG. Também embutido interno em plástico injetado de no mínimo 3 1/2 e 22 com acabamento estético acompanhando a dimensão externa do tubo. Adesivo reflexivo destrutivo de alta fixação indicando dados do fabricante e advertências. O equipamento é fabricado de acordo com a norma da ABNT NBR 16071:2012.</p>  | Azul Escuro e Amarelo | R\$ 2.795,00 | R\$ 2.795,00 |
|---|------|--|-----------------------|--------------|--------------|

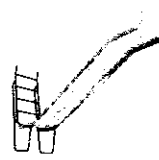
|   |      |  |                       |              |              |
|---|------|--|-----------------------|--------------|--------------|
| 2 | 1,00 | <p><b>PLAY - ESCORREGADOR PLAY</b></p> <p>Fabricado com tubos de aço carbono de no mínimo 1 1/2 x 1,50 mm. Chapa de aço carbono cortadas de no mínimo 1 1/2 x 1,20 mm de espessura. Barra chata de no mínimo 3/16 x 1 1/2. Tratamento de superfície a base de fosfato, película protetora de resina de poliéster, termoendurecível colorida com sistema de deposição de pó eletrolítico, solda MIG. Parafusos, arruelas e porcas fixadoras zincadas. Acabamentos e proteções em plástico injetado ou borracha. O equipamento é fabricado de acordo com a norma da ABNT NBR 16071:2012.</p>  | Azul Escuro e Amarelo | R\$ 2.460,00 | R\$ 2.460,00 |
|---|------|--|-----------------------|--------------|--------------|



P.M.S.A.L  
R\$ 18.015,00  
R\$ 3.805,00



|   |      |  |                       |              |              |
|---|------|--|-----------------------|--------------|--------------|
| 5 | 1,00 |  <p>API - GANGORRA DE PE EQUILIBRISTA<br/>         Posicionar-se de pé com as mãos nas barras laterais. O movimento se dá quando um dos usuários flexiona os braços, inclinando o corpo para frente e o outro estendendo os braços, jogando o quadril para trás.<br/>         Fabricado com tubos de aço carbono de no mínimo 3" x 3,75 mm; 2" x 2"; 1" x 1,50 mm; tubos de aço carbono revestido de no mínimo 2" x 7 mm. Chapas de aço carbono de no mínimo 4,75 mm. Utiliza-se pinos maciços, todos rolamentados, tratamento de superfície a base de fosfato, película protetiva de resina de poliéster termo-endurecível colorido com sistema de deposição de pó eletrostático, solda mig, Chumbador com fangue de no mínimo 230 mm x 3/16", corte a laser com parafusos de fixação zincados de no mínimo 5/8" x 1 1/4" e arruela zincada de no mínimo 5/8", hastes de ferro maciço revestido de no mínimo 3/8". Tampão embutido interno em plástico injetado de no mínimo 3" x 3/4" com acabamento esférico acompanhando a dimensão externa do tubo. Parafusos zincados, arruelas e porcas fixadoras. Adesivo reflexivo destrutivo 3M indicando dados do fabricante. O equipamento deve ser fabricado de acordo com a norma da ABNT NBR 16071:2012.</p> | Azul Escuro e Amarelo | R\$ 3.805,00 | R\$ 3.805,00 |
|---|------|--|-----------------------|--------------|--------------|

Total Geral R\$ 18.015,00

- Prazos e Condições**  
 Manual de orientação técnica para instalação de equipamentos.  
 - Garantia de 12 mês(es) contra defeitos de fabricação.  
 - Prazo de entrega de 30 dias.  
 - Sugerimos que a licitação seja global e não por item, já que todos os objetos possuem a mesma natureza, o que torna a academia mais uniforme, harmônica e padronizada.
- Termas de Instalação:**  
 A instalação dos produtos é realizada por Parabout e/ou Chumbador, desta forma necessita de uma base de concreto. Nos casos de Chumbador é necessária uma fundação.  
 -Produtos não indicados para instalação em lajes. É necessário analisar o modo de instalação e a estrutura do local.  
 Frete incluso.

**PAULO ZIOBER EQUIPAMENTOS METALÚRGICOS LTDA.**  
 CNPJ: 08.374.053/0001-84 Orgão Público



ACADEMIA PARA TODOS

Assinado digitalmente  
por JESSYKA WISNIESKI  
SOUZA:00106264176  
DN: cn=JESSYKA  
WISNIESKI  
SOUZA:00106264176 c=BR  
o=ICP-Brasil  
ou=11587975000184  
Motivo: Eu sou o autor deste  
documento  
Local:  
Data: 2021-12-20  
09:11-04:00



*Movimentando sua vida*

**Life Equipamentos Esportivos E Recreacao**

**Endereço:**R. Estado de Santa Catarina,27 - Recanto do Guarau, Salto - SP

vendas@lifeequipamentos.com.br

www.lifeequipamentos.com.br

(11) 9.4009-6162

## PROPOSTA COMERCIAL - L10565/C08017

**Emitida em:** 07/12/21

**Validade:** 06/01/22

**Nome Fantasia:**

**Razão Social:** Engcomercio Principal

**CPF/CNPJ:** 37.704.946/0001-49

**Endereço:** Avenida Gneral Mello, 2382)

**Bairro:** Campo Velho

**Telefone :**

**E-mail:** engcomercioprincipal@hotmail.com

**Endereço de Entrega:** O mesmo acima.





**I.E.:**

**CEP:** 13823-015

**Cidade:** Cuiaba - MT

**Celular:** (65)99245-5223

A/C Sr(a) Victor

| Foto  | Código | Descrição                   | NCM      | Qt. | Valor Unit. | Desc. | ValorTotal |
|---|--------|-----------------------------|----------|-----|-------------|-------|------------|
|  | PCG3   | Gangorra 3 Pranchas         | 95069100 | 1   | 2.299,00    | 0,00  | 2.299,00   |
|  | PCE3   | Escorregador 3 Metros       | 95069100 | 1   | 1.755,00    | 0,00  | 1.755,00   |
|  | PCGG   | Gira-Gira 8 Lugares         | 95069100 | 1   | 1.999,00    | 0,00  | 1.999,00   |
|  | PCB3   | Balanco 3 Lugares           | 95069100 | 1   | 1.900,00    | 0,00  | 1.900,00   |
|  | PEGPE  | Gangorra Em Pe Equilibrista | 95069100 | 1   | 2.299,00    | 0,00  | 2.299,00   |
|   |        |                             |          |     |             |       |            |

|  |  |  |  |   |  |                   |                  |
|--|--|--|--|---|--|-------------------|------------------|
|  |  |  |  |   |  | <b>Sub Total:</b> | <b>10.252,00</b> |
|  |  |  |  |   |  | <b>Desconto:</b>  | <b>0,00</b>      |
|  |  |  |  |   |  | <b>Frete:</b>     | <b>6.006,00</b>  |
|  |  |  |  | 5 |  | <b>Total:</b>     | <b>16.258,00</b> |

**Observações:**

(Exceto em orçamentos e promoções com validade proposta pré-estipulada)

**Frete**

- **FOB** – Neste tipo de frete, toda a responsabilidade pelo transporte da mercadoria é do cliente. Assim o valor não está cobrado na mercadoria.
- Favor consultar valor de transporte indicando o endereço completo da obra.
- A Life Equipamentos não trabalha com transporte próprio, porém, fazemos a indicação de um terceiro parceiro, sendo que o mesmo realiza transportes exclusivos e fracionados. O valor do frete deverá ser pago integralmente à transportadora e antes do embarque da mercadoria, a transportadora fica responsável pela emissão de documentos fiscais
- Caso seja necessário que o valor do frete seja destacado juntamente com os produtos o mesmo incidirá um novo valor de imposto denominado, **Bitributação, como seu nome indica, exprime a exigência da mesma imposição fiscal por duas vezes.** Assim será acrescido ao valor do frete a alíquota referente ao imposto.
- Em caso do transporte, por opção do destinatário, não for o parceiro indicado pela empresa Life Equipamentos, a responsabilidade sobre a mercadoria, assim como de contratação da Transportadora e demais procedimentos será totalmente do destinatário.
- Todos os produtos entregues via transportadoras contratadas pelo destinatário serão embalados em plástico bolha e não deverão ser empilhados, neste caso será cobrado o valor da embalagem de R\$ 9,00 por produto.

Assinado digitalmente por JESSYKA  
WISNIESKI SOUZA:00106264176  
DN: cn=JESSYKA WISNIESKI  
SOUZA:00106264176 c=BR  
o=ICP-Brasil ou=11587975000184  
Motivo: Eu sou o autor deste  
documento  
Local:  
Data: 2021-12-20 09:11-04:00

**1. DO PAGAMENTO:**

- Boleto Bancário (\*sujeito à aprovação de crédito);
- Cartão BNDES;
- Impostos inclusos para vendas dentro do Estado de São Paulo (Fora do Estado de São Paulo, devido às particularidades de cada Estado, é de responsabilidade do destinatário/cliente arcar financeiramente com quaisquer tributos exigidos pelo seu Estado, principalmente em relação ao ICMS quanto às diferenças de alíquotas, substituições tributárias, antecipações de impostos, entre outros. Se o destinatário/cliente for Isento de Inscrição Estadual ou pessoa física e este tributo for cobrado pelo órgão competente para a Life Equipamentos, esta aguardará ser reembolsada deste tributo pelo destinatário/cliente para efetuar a entrega.);
- Alterações em produtos e/ou quantidades podem alterar valores e disponibilidade.

**2. DA ENTREGA:**

- Prazo de Produção e Entrega: de acordo com o combinado; (Previsão de entrega sujeita a disponibilidade de fabricação no ato do fechamento do pedido, e da quantidade de itens do pedido);
- Instalação: por conta do cliente, os itens acompanham cadeirinha de sustentação, parabolts e manual de instalação;

**3. DO EQUIPAMENTO:**

- Equipamento entregue montado, com exceção de alguns poucos modelos, devido às dimensões dos mesmos;
- Marca e Modelo: Life Equipamentos;
- Recomendamos um profissional da saúde "in loco";
- Os Equipamentos para Academia ao Ar Livre são permitidos para usuários maiores de 12 anos;
- Cores Disponíveis: **cor única ou combinações (escolha até 02 cores):**

( )Azul ( )Azul Claro ( )Verde ( )Verde Claro ( )Vermelho ( )Laranja

( )Amarelo ( )Preto Brilhante ( )Preto Fosco ( )Cinza ( )Marrom

**4. DAS GARANTIAS:**

- Pintura: resistente às intempéries do tempo. 6 (seis) meses de garantia na pintura (exceto em locais com maresia). Locais com Maresia, é contratado o tratamento adequado (custo adicional e deve ser solicitado), garantia de 3 (três) meses;
- 12 meses contra defeitos de fabricação; exceto por uso ou armazenagem inadequado.
- Certificado de Salt Spray;
- Laudo Técnico de Ergonomia e Biomecânica;
- Certificado de Capacidade Técnica;
- Prova de Registro da Pessoa Jurídica no Conselho Regional de Engenharia e Agronomia, constando o nome do Responsável Técnico de nível superior, na forma da lei.

**5. DO PEDIDO:**

- A efetivação deste pedido depende do envio de aceite e do comprovante de depósito do sinal quando houver.
- O pedido só será considerado aceite após aprovação cadastral, e liberação do departamento financeiro.
- Em caso de desistência haverá cobrança de multa de 40% sobre Total do Pedido acordado, pois os itens são fabricados sob encomenda;
- Esses valores e condições são válidos exclusivamente para este orçamento.

APROVAÇÃO PROPOSTA COMERCIAL: L10565 -

P.M.S.A.L  
FLS Nº 346  
RUB 04

DADOS EMISSÃO NOTA FISCAL

Razão Social: Engcomercio Principal  
CNPJ: 37.704.946/0001-49 IE:  
Endereço: Avenida Gneral Mello, 2382 Bairro: Campo Velho  
Cidade: Cuiaba UF:MT CEP:13823-015

LOCAL DE ENTREGA

Endereço: Bairro:  
Cidade: UF: CEP:

NEGOCIAÇÕES COMERCIAIS

Forma de Pagamento: Entrada, 30/60 Dias  
Cor dos Equipamentos: \_\_\_\_\_  
Frete: CIF  
Dados da Transportadora:  
Endereço: Bairro:  
Cidade: UF: CEP:

Nestes atos, Contratada (LIFE INDÚSTRIA E COMÉRCIO DE EQUIPAMENTOS ESPORTIVOS E LAZER LTDA ME CNPJ nº 20.380.959/0001-07, com sede na Rua Estado de Santa Catarina, nº 27- Recanto do Guaraú, CEP 13.324-487 Salto/SP e Contratante, representados por seus sócios e/ou representantes, elegem na forma do art. 111 do Código de Processo Civil, o foro da Comarca de Salto, estado de São Paulo, para qualquer demanda judicial relativa a esta proposta e eventual cobrança de títulos de crédito oriundos do mesmo, ainda que protestados em outra comarca, com exclusão de qualquer outro, obrigando seus herdeiros e sucessores.

Por estarem de pleno acordo, datam, carimbam e assinam o presente

Aprovado/Nome Completo: \_\_\_\_\_

CPF: \_\_\_\_\_

Local: \_\_\_\_\_

**20.380.959/0001-07**  
LIFE INDÚSTRIA E COMÉRCIO DE  
EQUIPAMENTOS ESPORTIVOS E  
LAZER LTDA-ME  
Rua: Estado de Santa Catarina, 27  
Recanto do Guaraú CEP: 13.324-487  
SALTO - SP

Atenciosamente,

LIFE EQUIPAMENTOS

Tel:(11)4021-1999/Cel:(11) 9.4009-6162

www.lifeequipamentos.com.br  
R. Estado de Santa Catarina, 27 - Recanto do Guarau, Salto/São Paulo - CEP: 13.324-487

Busque tudo para sua casa...



 > ... > 4517351

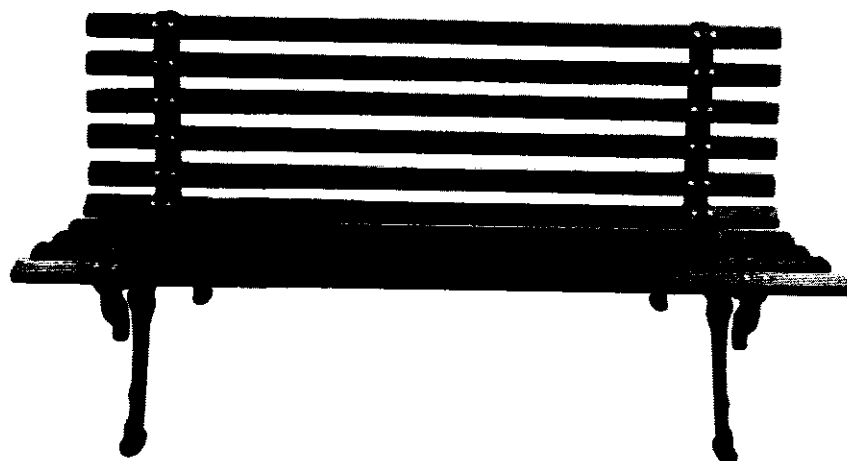

1/2

### Banco de Jardim Tamanduá Estilo Praça 1,5m -10 réguas

Vendido e entregue por Móveis Ponto Móveis

ID: 4517351

~~R\$ 629,00~~ ↓ 30%

**R\$ 440,10**

à vista no cartão ou Pix

**R\$ 440,10** em 12x de R\$ 36,67 sem juros

R\$ 440,10

à vista no cartão ou pix

Comprar



P.R.S.A.L  
FLS Nº 145  
Nº  
comp. pelo 2011



Busque tudo para sua casa...



### Frete e prazo

Para CEP 78628000 **Alterar**

**ENTREGA NORMAL**

até 10 dias úteis

**R\$ 189,90**

A partir da confirmação do pagamento



As melhores ofertas direto no seu celular:

BR (+55)

(XX) XXXXX-XX

Quero receber

Aceito notificações via WhatsApp

### Informações do produto

### Avaliações

### Perguntas e Respostas

Assinado digitalmente por JESSYKA

WISNIESKI SOUZA:00106264176

DN: cn=JESSYKA WISNIESKI

SOUZA:00106264176 c=BR

o=ICP-Brasil ou=11587975000184

Motivo: Eu sou o autor deste documento

Local:

Data: 2021-12-20 09:11-04:00

## Apenas para você

Cadeira Dobrável - Mel - BTB Móveis

R\$109,99

**R\$104,99**

à vista no cartão ou Pix

12x de R\$8,75 sem juros

Conjunto Dobrável 70x70 Redondo Com 2 Cadeiras - Vermelho - BTB Móveis

R\$399,99

**R\$373,99**

à vista no cartão ou Pix

12x de R\$31,17 sem juros

Banco que Vira Mesa 1,80 m - Madeira Maciça - Côr Imbuia - Área Externa - 6 Lugares - Ds Carrer

R\$1.390,00

**R\$1.273,00**

à vista no cartão ou Pix

12x de R\$106,08 sem juros

**R\$ 440,10**

à vista no cartão ou pix

**Comprar**



P.M.S.A.  
FLS NO 349  
RUB 021  
compre pelo



Busque tudo para sua casa...



~~R\$700,22~~

**R\$659,89**

à vista no cartão ou Pix

12x de R\$54,99 sem juros



~~R\$309,33~~

**R\$209,90**

à vista no cartão ou Pix

12x de R\$17,49 sem juros

~~R\$234,33~~

**R\$199,89**

à vista no cartão ou Pix

12x de R\$16,66 sem juros



### Inspirado por você

Guarda Roupa Casal com Espelho 3 Portas de Correr 3 Gavetas Terrazo Yescasa Branco

~~R\$3.724,07~~

**R\$2.546,04**

à vista no cartão ou Pix

12x de R\$212,17 sem juros



Armário de Cozinha 12 Portas 1 Gaveta 1 Nicho Clara Poliman Móveis Branco/Rovere/Amêndoa

~~R\$780,16~~

**R\$519,89**

à vista no cartão ou Pix

12x de R\$43,32 sem juros

Sofá Cama em Madeira Macica Castanho Atraente Moveis

~~R\$881,00~~

**R\$758,04**

à vista no cartão ou Pix

12x de R\$63,17 sem juros



### Você pode gostar

Banco Sapateira Estilo Moderno Industrial Cor Rosa

~~R\$499,00~~

**R\$389,00**

à vista no cartão ou Pix

12x de R\$32,42 sem juros



Banco em Ferro e Madeira Design Moderno para Sala de Estar Preto

~~R\$329,00~~

**R\$299,00**

à vista no cartão ou Pix

12x de R\$24,92 sem juros

Banco Afunilado Carretel em Ferro e Madeira para Sala e Jardim Preto

~~R\$299,00~~

**R\$279,00**

à vista no cartão ou Pix

12x de R\$23,25 sem juros



**R\$ 440,10**

à vista no cartão ou pix

Comprar





compre pelo



Busque tudo para sua casa...



P.M.S.A.  
FLS Nº 149  
RUB 2H

Confiabilidade

Carreira

Lojas Físicas

Recall de produtos

Atendimento

## Responsabilidade Social

## Certificados



MadeiraMadeira Comércio Eletrônico S/A. - CNPJ10.490.181/0001-35 - CEP 80020-320.

Sede administrativa: Rua Marechal Deodoro, nº 717 - Curitiba.

Contato: contato@madeiramadeira.com.br

[Política de Privacidade](#)

[Termos e Condições de Uso](#)

Seu código de cliente é: **MMF1QDB260**

R\$ **440,10**

à vista no cartão ou pix

[Comprar](#)



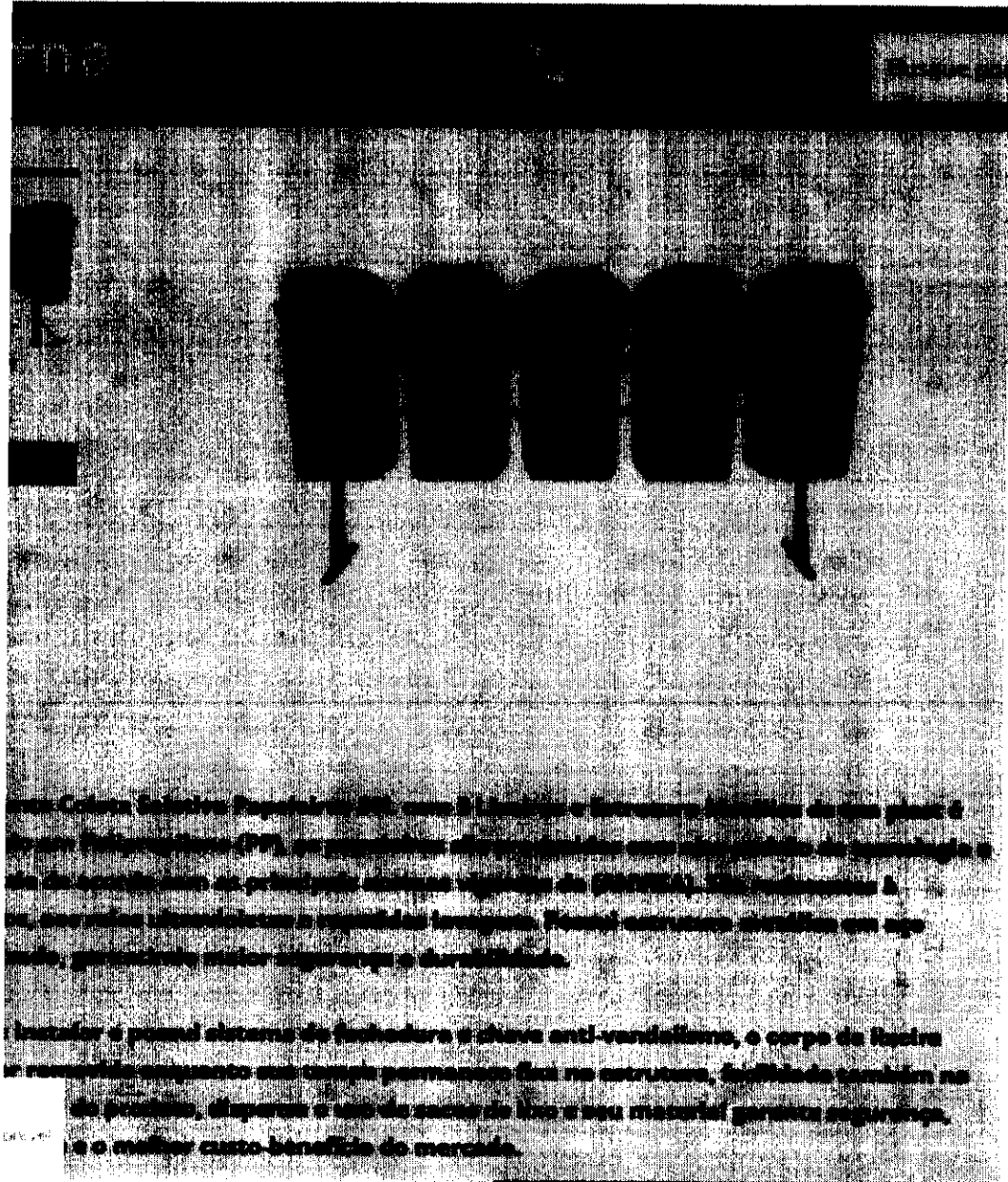

## CARRINHO DE COMPRAS

| Produto  | Subt         |
|--|--------------|
|  Conjunto Coleta Seletiva 5 Papeleiras 50 L | R\$ 1.264,00 |
| - <input type="text" value="1"/> +   |              |
| SUBTOTAL (sem frete):  |              |
| Entrega para TEL. 78628000   |              |
| <input type="checkbox"/> Entrega manuseio  |              |
| Logística Personalizada  |              |

PM.SAL  
 R\$ 100 (100)  
 R\$ 100 (100)

ALT

R



## AÇO FER INDÚSTRIA E COMÉRCIO LTDA

Rel: 36

CNPJ: 03.989.217/0001-64 Inscr. Est.: 131064223 Telefone: (65) 3637-1010  
 Endereço: AV MIGUEL SUTIL, Nº 14299 - JD UBATÁ  
 78.025-700 - CUIABÁ - MT

Página 1 de 1

13/12/2021 14:16:42

Atendente: 453 - VERONICA MARIA FERNANDES

Frete: POR CONTA DO EMITENTE

E-Mail: vendas6.msu@acofer.com.br

Cliente: 1 AÇO FER INDÚSTRIA E COMÉRCIO LTDA

RG/E.: 131064223

CNPJ: 03.989.217/0001-64

I.E. Prod. Rural:

Endereço: AV MIGUEL SUTIL, 14299

Telefone: (65) 3637-1010

Bairro: JD UBATÁ, CUIABÁ/MT

Data: 13/12/2021 14:16:38

| Código | Descrição do Produto/Serviço                                      | NCM        | Marca        | Peso   | Qtde  | Und | Depósito | Vir Unitário | Vir IPI | Vir Total | % ST | % IPI |
|--------|---|------------|--------------|--------|-------|-----|----------|--------------|---------|-----------|------|-------|
| 001    | 10507 TEL PAIN NYLOF 3D 5 X 20 2,03M X 2,5M LARG AR5,0MM PS VERDE | 7314.31.00 | BELGO        | 20,800 | 1,000 | PC  | 101001   | 791,29       | 0,00    | 791,29    | 0%   | 0%    |
| 002    | 3436 TEL PAIN 5 X 20 FIO 4,3MM - DIM 2,5 X 2,03M ALT - VERDE 6005 | 7314.42.00 | SANTA AMELIA | 14,000 | 1,000 | PC  | 101001   | 492,40       | 0,00    | 492,40    | 0%   | 0%    |
| 003    | 10382 POSTE 40416955 NYLOF 40 X 60MM 2,60M BRANCO S/ SAPATA- BC   | 7306.90.90 | BELGO        | 6,149  | 1,000 | PC  | 101001   | 148,49       | 0,00    | 148,49    | 0%   | 0%    |
| 004    | 10397 FIXADOR NYLOF POLY PI/ TUBO 40 X 60MM CINZA C/ PARAF        | 3926.90.90 | TOP/PACH EC  | 0,010  | 1,000 | PC  | 101001   | 3,45         | 0,00    | 3,45      | 0%   | 0%    |

40,959 Kg

Orçamento sujeito a confirmação de estoque e análise de crédito"

TOTAL DOS PRODUTOS 1.435,63

O Descarregamento dos materiais é por conta do cliente."

TOTAL SUBST. TRIB. (ST) 0,00

TOTAL IPI 0,00

Orçamento válido até o dia: 13/12/2021

DINHEIRO

TOTAL DO PEDIDO

1.435,63

Observações:

De acordo:

AÇO FER INDÚSTRIA E COMÉRCIO LTDA

FABIO LOPES  
 DE  
 ARAUJO:6888  
 6233191

Assinado digitalmente por FABIO LOPES DE ARAUJO:68886233191  
 DN: cn=FABIO LOPES DE ARAUJO:68886233191, c=BR, o=ICP-Brasil ou=PRESENCIAL  
 Mestre: Eu sou o autor deste documento.  
 Local:  
 Data: 2021.12.20 11:35:04.00

P.A.M.S.A.  
FLS Nº 167  
RUB 011



**3M COM. DE MAT ELET.CONST.E EQUIP.LTDA**

AVENIDA FREI COIMBRA LOT JD N HORIZONTE, 500 -  
IKARAY  
VARZEA GRANDE - MT

**ORCAMENTO DE VENDA**

Nº DOCUMENTO: 132453

**EM ABERTO**

**Validade do Documento: 1 Dia.**

Razão: CONSUMIDOR

Fantasia: CONSUMIDOR

CPF: 000.000.019-10

RG:

Telefone:

Vendedor: EDUARDO FACCEMDA

Celular:

Endereço: , - , VARZEA GRANDE - MT

| CÓDIGO                 | DESCRIÇÃO          | NCM      | UNID. | MARCA | COD. FABRIC | QUANT | VL UNIT.      | TOTAL                |
|------------------------|--------------------|----------|-------|-------|-------------|-------|---------------|----------------------|
| 99998                  | PADRAO B1 7 METROS | 84411090 | PCA   | GERAL | 66031       | 1     | R\$ 1.350,000 | R\$ 1.350,00         |
| 99998                  | PADRAO B2 7 METROS | 84411090 | PCA   | GERAL | 66031       | 1     | R\$ 1.650,000 | R\$ 1.650,00         |
| 99998                  | PADRAO B3 7 METROS | 84411090 | PCA   | GERAL | 66031       | 1     | R\$ 2.350,000 | R\$ 2.350,00         |
| 99998                  | PADRAO T1 7 METROS | 84411090 | PCA   | GERAL | 66031       | 1     | R\$ 2.300,000 | R\$ 2.300,00         |
| 99998                  | PADRAO T2 7 METROS | 84411090 | PCA   | GERAL | 66031       | 1     | R\$ 2.690,000 | R\$ 2.690,00         |
| 99998                  | PADRAO T3 7METROS  | 84411090 | PCA   | GERAL | 66031       | 2     | R\$ 3.400,000 | R\$ 6.800,00         |
| 99998                  | PADRAO T4 7 METROS | 84411090 | PCA   | GERAL | 66031       | 1     | R\$ 3.950,000 | R\$ 3.950,00         |
| <b>TOTAL PRODUTOS:</b> |                    |          |       |       |             |       |               | <b>R\$ 21.090,00</b> |

Observação:

Total Frete: R\$ 0,00  
Total Desconto: R\$ 0,00  
Total Geral:R\$ 21.090,00

FABIO LOPES  
DE  
ARAUJO:6888  
6233191

Assinado digitalmente por FABIO LOPES DE ARAUJO:68886233191  
DN: cn=FABIO LOPES DE ARAUJO:68886233191 o=BR c=BR  
Motivo: Eu sou o autor deste documento  
Local:  
Data: 2021-12-20 11:35:04.00

|                                 |  |                 |              |                  |
|---------------------------------|--|-----------------|--------------|------------------|
| <b>ORÇAMENTO Nº 51212 51212</b> |  | Nº de Folhas: 1 | Revisão: 001 | Data: 10/08/2021 |
|---------------------------------|--|-----------------|--------------|------------------|

**P.M.S.A.L**  
**R.S. Nº 153**  
**RUB**

COLUMNA LOJA III  
 COLUMNA MATERIAIS PARA CONSTRUCAO LTDA - ME  
 C.N.P.J.: 11.598.282/0004-30 LE.: 13.403.249-7  
 AV CARMINHO DE CAMPOS, 1003 - JARDIM CALIFORNIA - CUIABA - TELEFONE: (65) 3028-7036

NOME FANTASIA: CONSUMIDOR FINAL  
 RAZÃO SOCIAL: ( 87 ) - CONSUMIDOR FINAL  
 CNPJ/CPF:  
 ENDEREÇO: CENTRO - 00  
 BAIRRO: CUIABA  
 E-MAIL:

CEAD: CUIABA

| Item | Cod-Prod | Descrição / Marca / Complemento | Qtd | Und | VR-UNE | VR-DESC | Total |
|------|----------|---------------------------------|-----|-----|--------|---------|-------|
|------|----------|---------------------------------|-----|-----|--------|---------|-------|

|    |       |   |   |     |        |      |          |
|----|-------|---|---|-----|--------|------|----------|
| 1  | 23917 | BACA PARA CAIXA ACOPLADA PNE LUNA MEDIC BRANCA P 9400 - CASA      | 1 | UND | 400,29 | 0,00 | 400,29   |
| 2  | 10428 | TUBO PARA VALVULA DESCARGA PONTA AZUL 38MM 80CM KRONA - PLASBOHN  | 1 | UND | 15,12  | 0,00 | 15,12    |
| 3  | 15    | ADAPTADOR C/ FLANGE E AMEL 25 X 3/4 - MULTILT                     | 1 | UND | 17,43  | 0,00 | 17,43    |
| 4  | 22311 | REGISTRO ESFERA PVC SOLD 25 MM DUDA/VIUA (PROMO) - HIGIBAN        | 1 | UND | 7,51   | 0,00 | 7,51     |
| 5  | 3437  | CORRENTE SOLD 6,4 MM 0,810 KG/MT (BALDE C/ 31 MTS) - JOMARCA      | 1 | MTS | 23,37  | 0,00 | 23,37    |
| 6  | 19407 | REFLETOR LED SLIM ALUM 100W B-VOLT 6000K REF. 74100600 - BLUMENAU | 1 | UND | 269,87 | 0,00 | 269,87   |
| 7  | 21399 | PADRAO B3 BFASICO 5 MTS CABO 16 MM DSJ 70 AMP (SOB ENC) - MIEPP   | 1 | UND | 862,11 | 0,00 | 862,11   |
| 8  | 19403 | PLAFON LED QUAD EMBUTR 24W 30CM BVOLT 6500K - BLUMENAU - TASCIBRA | 1 | UND | 66,16  | 0,00 | 66,16    |
| 9  | 15533 | CENTRO DISTRIBUCAO 36 DSJ DM C/ BARRAMENTO - ALANCO               | 2 | UND | 584,41 | 0,00 | 1.168,82 |
| 10 | 14228 | PLACA 4 X 2 MOX ALTO BRILHO P PISO P/ 2RUAS REF PLS88 - OLIVO     | 1 | UND | 25,35  | 0,00 | 25,35    |

|   |              |          |
|---|--------------|----------|
| COND-PGTO: ( 4 ) - 1X CARTAO DE CREDITO   | SUB-TOTAL    | 2.856,02 |
| VENDEDOR: ( 8799 ) - LEONARDO 9 9674-8815 | DESCONTO: 0% | 0,00     |
|   | TOTAL:       | 2.856,02 |

ORÇAMENTO VALIDO POR 1 DIA(S)

Ass.: Cliente  
**FABIO LOPES**  
**DE**  
**ARAUJO:6888**  
**6233191**  
 Associação Operativa para a Defesa do Consumidor - OPROCON  
 Rua Manoel de Medeiros, 131 - Fátima  
 CEP: 02711-200 - São Paulo - SP



**ELETROFIOS MATERIAIS ELETRICOS**

**CNPJ:** 37.470.911/0001-92 **Inscrição Estadual:** 13.143.830-1  
**Endereço:** AVENIDA CARMINDO DE CAMPOS NO 933  
**Bairro:** JARDIM CALIFORNIA **Cidade:** CUIABA-MT

Fone: (65) 3618-2500

Cliente: 3 - VICTOR

CPF: 445.496.430-05

CEP:

Bairro: JARDIM CALIFORNIA

Inscrição Estadual

Endereço: AVENIDA CARMINDO DE CAMPOS NO 933

Cidade: CUIABA-MT

A/C:

Fone: (65) 99245-5223

Referencia:

**PROPOSTA**

Orçamento: 180.031

Data emissão: 20/10/2021

Data de validade: 21/10/2021

Vendedor: CRISTIANE VANESSA NUNES MORAES DORNELES

E-mail do vendedor: cristiane.dorneles@eletrofiros.com.br

Ramal:

Condição de pagamento: A VISTA (DINHEIRO, CARTAO)



Item: 1 Produto: 24.992

Descrição: REFLETOR LED 100W 6400K SLIM

Marca: AVANT

Quantidade: 2,000 Unidade: UN

Preço unit.: 124,95 Desc. unit.: 0,00 Valor total: 249,90

Item: 2 Produto: 30.300

Descrição: REFLETOR LED 200W 6500K DEEP 16000LM HIGHTECH

Marca: BRONZEARTE

Quantidade: 2,000 Unidade: UN

Preço unit.: 389,95 Desc. unit.: 0,00 Valor total: 779,90

**TOTAIS**

Total produtos

1.029,80

Valor TC

0,00

Outras desp.

0,00

**TOTAL DO PEDIDO****1.029,80**

FABIO LOPES  
DE  
ARAUJO:6888  
6233191

Assinatura digitalizada por FABIO  
LOPES DE ARAUJO:6888233191  
DN: cn=FABIO LOPES DE  
ARAUJO:6888233191, o=BR  
ou=CP-Global ou=PRESENCIAL  
Motivo: Eu sou o autor desta  
documento  
Local:  
Data: 2021-12-20 11:38:04:00

Assinatura cliente

Assinatura empresa

# Coxipo Materiais Eletricos Ltda

Coxipo Materiais Eletricos  
CNPJ 26.579.029/0001-63 Insc.Estadual 131226959  
Av Fernando Correa da Costa 4646 Jardim Alencastro  
CUIABA MT 78085000  
(65) 3661-1700 (65) 3661-1700  
financeiro3@luzecia.net www.luzeciamt.com.br

Data de Emissao:  
20/10/2021

Orçamento Nr:  
**024537**

## ORÇAMENTO

Cliente **CLAUDINEY CESAR VIEIRA SILVA**

Cod.Cliente **041350**

Fantasia **RC BEB ENG E COMERCIO**

CNPJ **40.241.599/0001-70**

Inscr. Estadual/RG

Endereço **AVENIDA JOAQUIM LOUZADA Nr.5 PQ RES. TROPICAL VIL**

Telefone **65 99604-8180**

Cidade-UF-CEP **CUIABA MT 78042515**

| Codigo | Cod. Fabrica | Descricao                                  | Marca        | Unid | Quant. | Pr. Unit. | TOTAL    |
|--------|--------------|--|--------------|------|--------|-----------|----------|
| 10906  | 70273        | LUMINARIA PUBLICA DE LED 150W 6500K BIVOLT | ILUCTRON     | UND  | 3,0    | 914,34    | 2.743,02 |
| 9513   | 12797        | REFLETOR LED 100W BIVOLT 6000K PT          | KIAN/ECONOMA | PC   | 2,0    | 117,43    | 234,86   |
| 8788   | RL6200S      | REFLETOR LED 200W BIVOLT 6500K             | ECONOMAX     | PC   | 2,0    | 262,53    | 525,06   |

**VALIDADE DO ORCAMENTO...: 23/10/2021**

|                      |          |
|----------------------|----------|
| Total Mercadorias..: | 3.502,94 |
| Total Servicos..:    | 0,00     |
| Desconto:            | 0,00     |
| Acrescimo (+):       | 0,00     |
| Outros valores       | 0,00     |

**Total Geral (=) : 3.502,94**

FABIO  
LOPES DE  
ARAUJO:68  
886233191

Assinado digitalmente por FABIO  
LOPES DE  
ARAUJO:6886233191  
DN: cn=FABIO LOPES DE  
ARAUJO:6886233191 c=BR  
o=ICP-Brasil ou=PRESENCIAL  
Motivo: Eu sou o autor deste  
documento  
Local:  
Data: 2021-12-20 11:39:04:00

VISTO DO CLIENTE

SAMUEL-31  
Tel:(65) 99663-5841

RECIBO  
R\$ 3.502,94  
15/6  
KIM.S.A.L

# S.A PADRÕES ELÉTRICOS

MONOFÁSICO – BIFÁSICO – TRIFÁSICO – AGRUPAMENTOS E PROJETOS

**(65) 99671-2288/3684-1133**

RUA ISRAEL, QD 03 LOTE 15, PARQ. ATLÂNTICO INDUSTRIAL – VÁRZEA GRANDE

## TABELA DE PREÇO VAREJO

| MODELO | PRODUTO                              | PREÇO A VISTA | PREÇO A PRAZO 3X NO CARTÃO |
|--------|--------------------------------------|---------------|----------------------------|
| M2     | PADRÃO MONOFÁSICO 5MTS CABO 10MM 1KV | 680,00        | 780,00                     |
| M2     | PADRÃO MONOFÁSICO 7MTS CABO 10MM 1KV | 870,00        | 950,00                     |
| B1     | PADRÃO BIFÁSICO 5MTS CABO 6MM 1KV    | 770,00        | 850,00                     |
| B1     | PADRÃO BIFÁSICO 7MTS CABO 6MM 1KV    | 1000,00       | 1.085,00                   |
| B2     | PADRÃO BIFÁSICO 5MTS CABO 10MM 1KV   | 850,00        | 900,00                     |
| B2     | PADRÃO BIFÁSICO 7MTS CABO 10MM 1KV   | 1050,00       | 1.150,00                   |
| B3     | PADRÃO BIFÁSICO 5MTS CABO 16MM 1KV   | 1.105,00      | 1.205,00                   |
| B3     | PADRÃO BIFÁSICO 7MTS CABO 16MM 1KV   | 1.560,00      | 1.650,00                   |
| T1     | PADRÃO TRIFÁSICO 5MTS CABO 10MM 1KV  | 1.103,00      | 1.240,00                   |
| T1     | PADRÃO TRIFÁSICO 7MTS CABO 10MM 1KV  | 1.447,00      | 1.550,00                   |
| T2     | PADRÃO TRIFÁSICO 5MTS CABO 16MM 1KV  | 1.325,00      | 1.425,00                   |
| T2     | PADRÃO TRIFÁSICO 7MTS CABO 16MM 1KV  | 1.749,00      | 1.850,00                   |
| T3     | PADRÃO TRIFÁSICO 5MTS CABO 25MM 1KV  | 2.014,00      | 2.215,00                   |
| T3     | PADRÃO TRIFÁSICO 7MTS CABO 25MM 1KV  | 2.540,00      | 2.640,00                   |
| T4     | PADRÃO TRIFÁSICO 5MTS CABO 35MM 1KV  | 2.500,00      | 2.600,00                   |
| T4     | PADRÃO TRIFÁSICO 7MTS CABO 35MM      | 3.490,00      | 3.690,00                   |

NOVEMBRO/21

|  |  |  |     |  |
|--|--|--|-----|--|
|  |  |  | 1KV |  |
|--|--|--|-----|--|

PMSAL  
R/S NO 158  
RUB 211



ESTADO DE MATO GROSSO  
PREFEITURA MUNICIPAL DE SANTO ANTONIO DO LESTE  
CNPJ: 04.217.362/0001-90

P.M.S.A.L  
FLS Nº 559  
RUB 224

## DECLARAÇÃO DE DATA BASE DO ORÇAMENTO

Declaro que a planilha orçamentária apresentada para a obra obra **CONSTRUÇÃO DE CANTEIRO NA A. BRASIL** - No Município De Santo Antonio do Leste -MT, tem a data base de **FEVEREIRO /2022**.

Cuiabá - MT, 05 de abril de 2022.

**JOSE  
ARIMATEIA  
VIEIRA  
ALVES:  
86771574172**

Assinado digitalmente por JOSE  
ARIMATEIA VIEIRA ALVES:  
86771574172  
DN: C=BR, O=CP-Brasil,  
OU=01680076000178,  
OU=Secretaria da Receita Federal  
do Brasil - RFB, OU=RFB e-CPF A1,  
OU=(EM BRANCO), OU=presencial,  
CN=JOSE ARIMATEIA VIEIRA  
ALVES:86771574172  
Razão: Eu sou o autor deste  
documento  
Localização: sua localização de  
assinatura aqui  
Data: 2021.12.20 10:12:01-04'00'  
Foxit PDF Reader Versão: 11.1.0

**José Arimateia V.  
Alves  
Prefeito Municipal**

**JESSYKA  
WISNIESKI  
SOUZA:001  
06264176**  
Assinado de forma  
digital por JESSYKA  
WISNIESKI  
SOUZA:0010626417  
6  
Dados: 2021.12.20  
11:52:57 -04'00'



# Santo Antônio do Leste

GOVERNO MUNICIPAL  
Vivendo um novo tempo, construindo uma nova história

ADM. 2017 / 2020

P.M.S.A.L

FLS Nº 160

RUB 04

## Termo de Declaração

Eu CYNTHIA FLÁVIA MORAIS CARRIJO, brasileira, servidora público municipal, inscrita no RG: 2145721-2 SSP/MT e CPF: 035.542.451-78, Coordenadora de Arrecadação, Cadastro e Tributos desta prefeitura municipal de Santo Antonio do Leste, MT, **declaro** a quem interessar que a Lei Complementar Municipal 114/03 de 29 de dezembro de 2003, a qual altera Código Tributário Municipal, Lei Complementar Nº 051/01 De 20 De Dezembro De 2001 deste município, instrui:

**Art. 7º.** O artigo 37 Código Tributário Municipal, Lei Complementar nº 051/2001, passa a vigorar com a seguinte redação:

“Art. 37. A base de cálculo do imposto é o preço do serviço prestado, definido na tabela anexa, a que se refere o artigo 42, tendo-se por base a alíquota de 3% (Três por cento) excetuando-se os itens 4.01, 4.02, 4.03, 5.02, 6.02, 7.05, 8.01, e 8.02 serão de 2,5% (dois e meio por cento)”.

Seguindo como base de cálculo informada na Lei Complementar Municipal 114/03 de 29 de dezembro de 2003:

**Art. 11.** O artigo da Lei Complementar nº 051/2001, passa a vigorar com a seguinte redação:

**VII.** Não integram a base de cálculo do imposto sobre serviços de qualquer natureza:

§ 2º. o valor dos materiais adquiridos para realização e aplicação na obra, desde que não seja superiores a 40% (quarenta) por cento, nos casos dos itens 7.02 e 7.03. Lista de serviços.

Sem mais para o momento, subscrevo.

Santo Antônio do Leste – MT, 18 de março de 2019.

*Cynthia Flávia Moraes Carrijo*  
Cynthia Flávia Moraes Carrijo  
Coordenadora de Arrecadação, Cadastro e Tributos

*Cynthia Flávia Moraes Carrijo*  
Coord. de Arrecadação, Cadastro e Tributos

e-mail: prefeitura@santoantoniodoleste.mt.gov.br

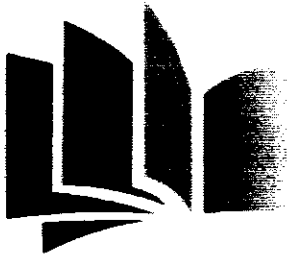

# Santo Antônio do Leste

GOVERNO MUNICIPAL

Vivendo um novo tempo, construindo uma nova história

ADM. 2017 / 2020

P.M.S.A.L  
FLS Nº 161  
RUB 011

## ANEXO ÚNICO

### LEI COMPLEMENTAR Nº 114/2003 DE: 29 DE DEZEMBRO DE 2003

| LISTA DE SERVIÇOS |          |  |
|-------------------|----------|--|
| Item              | Sub item | Descrição  |
| 01.               |          | <b>Serviços de informática e congêneres.</b>   |
| 01.               | 01.      | Análise e desenvolvimento de sistemas.   |
| 01.               | 02.      | Programação.   |
| 01.               | 03.      | Processamento de dados e congêneres.   |
| 01.               | 04.      | Elaboração de programas de computadores, inclusive de jogos eletrônicos.   |
| 01.               | 05.      | Licenciamento ou cessão de direito de uso de programas de computação.  |
| 01.               | 06.      | Assessoria e consultoria em informática.   |
| 01.               | 07.      | Suporte técnico em informática, inclusive instalação, configuração e manutenção de programas de computação e bancos de dados.  |
| 01.               | 08.      | Planejamento, confecção, manutenção e atualização de páginas eletrônicas.  |
| 02.               |          | <b>Serviços de manutenção e desenvolvimento de qualquer natureza.</b>  |
| 02.               | 01.      | Serviços de manutenção e desenvolvimento de qualquer natureza.   |
| 03.               |          | <b>Serviços prestados mediante locação, cessão de direito de uso e congêneres.</b>   |
| 03.               | 01.      | (VETADO).  |
| 03.               | 02.      | Cessão de direito de uso de marcas e de sinais de propaganda.  |
| 03.               | 03.      | Exploração de salões de festas, centro de convenções, escritórios virtuais, stands, quadras esportivas, estádios, ginásios, auditórios, casas de espetáculos, parques de diversões, canchas e congêneres, para realização de eventos ou negócios de qualquer natureza. |
| 03.               | 04.      | Locação, sublocação, arrendamento, direito de passagem ou permissão de uso, compartilhado ou não, de ferrovia, rodovia, postes, cabos, dutos e condutos de qualquer natureza.  |
| 03.               | 05.      | Cessão de andaimes, palcos, coberturas e outras estruturas de uso temporário.  |

15

Cynthia Flávia Moraes Corrêa  
Coord. de Interação Cidadã e Início

e-mail: [prefeitura@santoantoniодоleste.mt.gov.br](mailto:prefeitura@santoantoniодоleste.mt.gov.br)



# Santo Antônio do Leste

G O V E R N O M U N I C I P A L

Vivendo um novo tempo, construindo uma nova história

ADM. 2017 / 2020

P.M.S.A.L

PLS Nº 162

RUB 2017

|     |     |   |
|-----|-----|---|
| 04. |     | <b>Serviços de saúde, assistência médica e congêneres.</b>  |
| 04. | 01. | Medicina e biomedicina.   |
| 04. | 02. | Análises clínicas, patologia, eletricidade médica, radioterapia, quimioterapia, ultra-sonografia, ressonância magnética, radiologia, tomografia e congêneres.                           |
| 04. | 03. | Hospitais, clínicas, laboratórios, sanatórios, manicômios, casas de saúde, prontos-socorros, ambulatórios e congêneres.   |
| 04. | 04. | Instrumentação cirúrgica.   |
| 04. | 05. | Acupuntura.   |
| 04. | 06. | Enfermagem, inclusive serviços auxiliares.  |
| 04. | 07. | Serviços farmacêuticos.   |
| 04. | 08. | Terapia ocupacional, fisioterapia e fonoaudiologia.   |
| 04. | 09. | Terapias de qualquer espécie destinadas ao tratamento físico, orgânico e mental.  |
| 04. | 10. | Nutrição.   |
| 04. | 11. | Obstetrícia.  |
| 04. | 12. | Odontologia.  |
| 04. | 13. | Ortópica.   |
| 04. | 14. | Próteses sob prescrição.  |
| 04. | 15. | Psicanálise.  |
| 04. | 16. | Psicologia.   |
| 04. | 17. | Casas de repouso e de recuperação, creches, asilos e congêneres.  |
| 04. | 18. | Inseminação artificial, fertilização in vitro e congêneres.   |
| 04. | 19. | Bancos de sangue, leite, pele, olhos, ovulos, sêmen e congêneres.   |
| 04. | 20. | Coleta de sangue, leite, tecidos, sêmen, óvulos e materiais biológicos de qualquer espécie.   |
| 04. | 21. | Unidade de atendimento, assistência ou tratamento móvel e congêneres.   |
| 04. | 22. | Planos de medicina de grupo ou individual e convênios para prestação de assistência médica, hospitalar, odontológica e congêneres.  |
| 04. | 23. | Outros planos de saúde que se cumpram através de serviços de terceiros contratados, credenciados, cooperados ou apenas pagos pelo operador do plano mediante indicação do beneficiário. |
| 05. |     | <b>Serviços de medicina e assistência veterinária e congêneres.</b>   |
| 05. | 01. | Medicina veterinária e zootecnia.   |
| 05. | 02. | Hospitais, clínicas, ambulatórios, prontos-socorros e congêneres, na área veterinária.  |
| 05. | 03. | Laboratórios de análise na área veterinária.  |

e-mail: prefeitura@santoantoniодоleste.mt.gov.br

16  
Cynthia Pinheiro Moraes Corrêa  
Coord. de Arquivos, Cadastro e Tributos



# Santo Antônio do Leste

G O V E R N O M U N I C I P A L

Vivendo um novo tempo, construindo uma nova história

ADM. 2017 / 2020

P.M.S.A.L  
R/L Nº 163  
RUB 201

|     |     |  |
|-----|-----|--|
| 05. | 04. | Inseminação artificial, fertilização in vitro e congêneres.  |
| 05. | 05. | Bancos de sangue e de órgãos e congêneres.   |
| 05. | 06. | Coleta de sangue, leite, tecidos, sêmen, órgãos e materiais biológicos de qualquer espécie.  |
| 05. | 07. | Unidade de atendimento, assistência ou tratamento móvel e congêneres.  |
| 05. | 08. | Guarda, tratamento, amestramento, embelezamento, alojamento e congêneres.  |
| 05. | 09. | Planos de atendimento e assistência médico veterinária.  |
| 06. |     | <b>Serviços de cuidados pessoais, estética, atividades físicas e congêneres.</b>   |
| 06. | 01. | Barbearia, cabeleireiros, manicuros, pedicuros e congêneres.   |
| 06. | 02. | Esteticistas, tratamento de pele, depilação e congêneres.  |
| 06. | 03. | Barbearias, massagens, massagens e congêneres.   |
| 06. | 04. | Ginástica, dança, esportes, natação, artes marciais e outras atividades físicas.   |
| 06. | 05. | Centros de emagrecimento, spa e congêneres.  |
| 07. |     | <b>Serviços relativos à engenharia, arquitetura, geologia, urbanismo, construção civil, manutenção, limpeza, meio ambiente, saneamento e congêneres.</b>   |
| 07. | 01. | Engenharia agrimensura, agrimensura, arquitetura, geologia, urbanismo, paisagismo e congêneres.  |
| 07. | 02. | Execução, por administração, empreitada ou subempreitada, de obras de construção civil, hidráulica ou elétrica e de outras obras semelhantes, inclusive montagem, perfuração de poços, escavação, drenagem e impermeabilização, terraplanagem, pavimentação, concretagem e a instalação e montagem de produtos, peças e equipamentos (exceto o fornecimento de mercadorias produzidas pelo prestador de serviços fora do local da prestação dos serviços, que fica sujeito ao ICMS). |
| 07. | 03. | Elaboração de planos diretores, estudos de viabilidade, estudos organizacionais e outros, relacionados com obras e serviços de engenharia; elaboração de anteprojetos, projetos básicos e projetos executivos para trabalhos de engenharia.  |
| 07. | 04. | Demolição.   |
| 07. | 05. | Reparação, conservação e reforma de edifícios, estradas, pontes, portos e congêneres (exceto o fornecimento de mercadorias produzidas pelo prestador dos serviços, fora do local da prestação dos serviços, que fica sujeito ao ICMS).   |
| 07. | 06. | Colocação e instalação de tapetes, carpetes, assoalhos, cortinas,  |

17

*Cyrlina Flávia Amorim Corrêa*  
Coord. de Arrecadação, Cadastro e Tributos

e-mail: prefeitura@santoantoniiodoleste.mt.gov.br



# Santo Antônio do Leste

G O V E R N O M U N I C I P A L

Vivendo um novo tempo, construindo uma nova história

ADM. 2017 / 2020

P.M.S.A.L

FLS Nº 164

RUB 04

|     |     |  |
|-----|-----|--|
|     |     | revestimentos de parede, vidros, divisórias, placas de gesso e congêneres, com material fornecido pelo tomador do serviço.   |
| 07. | 07. | Recuperação, raspagem, polimento e lustração de pisos e congêneres.  |
| 07. | 08. | Calafetação.   |
| 07. | 09. | Varição, coleta, remoção, incineração, tratamento, reciclagem, separação e destinação final de lixo, rejeitos e outros resíduos quaisquer.   |
| 07. | 10. | Limpeza, manutenção e conservação de vias e logradouros públicos, imóveis, chaminés, piscinas, parques, jardins e congêneres.  |
| 07. | 11. | Decoração e jardinagem, inclusive corte e poda de árvores.   |
| 07. | 12. | Controle e tratamento de efluentes de qualquer natureza e de agentes físicos, químicos e biológicos.   |
| 07. | 13. | Dedetização, desinfecção, desinsetização, imunização, higienização, desodorização, pulverização e congêneres.  |
| 07. | 14. | (VETADO)   |
| 07. | 15. | (VETADO)   |
| 07. | 16. | Floração, reflorestamento, semeadura, adubação e congêneres.   |
| 07. | 17. | Escoramento, contenção de encostas e serviços congêneres.  |
| 07. | 18. | Limpeza e dragagem de rios, portos, canais, lagoas, lagoas, represas, açudes e congêneres.   |
| 07. | 19. | Acompanhamento e fiscalização da execução de obras de engenharia, arquitetura e urbanismo.   |
| 07. | 20. | Aerofotogrametria (inclusive interpretação), cartografia, mapeamento, levantamentos topográficos, batimétricos, geográficos, geodésicos, geológicos, geofísicos e congêneres.  |
| 07. | 21. | Pesquisa, perfuração, cimentação, mergulho, perfilagem, concretagem, testemunhagem, pescaria, estimulação e outros serviços relacionados com a exploração e exploração de petróleo, gás natural e de outros recursos minerais. |
| 07. | 22. | Nucleação e bombardeamento de nuvens e congêneres.   |
| 08. |     | <b>Serviços de educação, ensino, orientação pedagógica e educacional, instrução, treinamento e avaliação pessoal de qualquer grau ou natureza.</b>   |
| 08. | 01. | Ensino regular pré-escolar, fundamental, médio e superior.   |
| 08. | 02. | Instrução, treinamento, orientação pedagógica e educacional, avaliação de conhecimentos de qualquer natureza.  |
| 09. |     | <b>Serviços relativos à hospedagem, turismo, viagens e congêneres.</b>   |
| 09. | 01. | Hospedagem de qualquer natureza em hotéis, apart-service   |



# Santo Antônio do Leste

G O V E R N O M U N I C I P A L

Vivendo um novo tempo. construindo uma nova história

ADM. 2017 / 2020

P.M.S.A.L

FLS Nº 166

RUB 04

|     |     |   |
|-----|-----|---|
|     |     | condominiais, flat, apart-hotéis, hotéis residência, residence-service, suite service, hotelaria marítima, motéis, pensões e congêneres; ocupação por temporada com fornecimento de serviço (o valor da alimentação e gorjeta, quando incluído no preço da diária, fica sujeito ao Imposto Sobre Serviços). |
| 09. | 02. | Agenciamento, organização, promoção, intermediação e execução de programas de turismo, passeios, viagens, excursões, hospedagens e congêneres.  |
| 09. | 03. | Guias de turismo.   |
| 10. |     | <b>Serviços de intermediação e congêneres.</b>  |
| 10. | 01. | Agenciamento, corretagem ou intermediação de câmbio, de seguros, de cartões de crédito, de planos de saúde e de planos de previdência privada.  |
| 10. | 02. | Agenciamento, corretagem ou intermediação de títulos em geral, valores mobiliários e contratos quaisquer.   |
| 10. | 03. | Agenciamento, corretagem ou intermediação de direitos de propriedade industrial, artística ou literária.  |
| 10. | 04. | Agenciamento, corretagem ou intermediação de contratos de arrendamento mercantil (leasing), de franquia (franchising) e de faturização (factoring).   |
| 10. | 05. | Agenciamento, corretagem ou intermediação de bens móveis ou imóveis, não abrangidos em outros itens ou subitens, inclusive aqueles realizados no âmbito de Bolsas de Mercadorias e Futuros, por quaisquer meios.  |
| 10. | 06. | Agenciamento marítimo.  |
| 10. | 07. | Agenciamento de notícias.   |
| 10. | 08. | Agenciamento de publicidade e propaganda, inclusive o agenciamento de veiculação por quaisquer meios.   |
| 10. | 09. | Representação de qualquer natureza, inclusive comercial.  |
| 10. | 10. | Distribuição de bens de terceiros.  |
| 11. |     | <b>Serviços de guarda, estacionamento, armazenamento, vigilância e congêneres.</b>  |
| 11. | 01. | Guarda e estacionamento de veículos terrestres automotores, de aeronaves e de embarcações.  |
| 11. | 02. | Vigilância, segurança ou monitoramento de bens e pessoas.   |
| 11. | 03. | Escolta, inclusive de veículos e cargas.  |
| 11. | 04. | Armazenamento, depósito, carga, descarga, arrumação e guarda de bens de qualquer espécie.   |



# Santo Antônio do Leste

GOVERNO MUNICIPAL

Vivendo um novo tempo, construindo uma nova história

ADM. 2017 / 2020

P.M.S.A.L

PLS Nº 166

RUB 24

|     |     |  |
|-----|-----|--|
| 12. |     | <b>Serviços de diversões, lazer, entretenimento e congêneres.</b>  |
| 12. | 01. | Espectáculos teatrais.   |
| 12. | 02. | Exibições cinematográficas.  |
| 12. | 03. | Espectáculos circenses.  |
| 12. | 04. | Programas de auditório.  |
| 12. | 05. | Parques de diversões, centros de lazer e congêneres.   |
| 12. | 06. | Boates, táxi-dancing e congêneres.   |
| 12. | 07. | Shows, ballet, danças, desfiles, bailes, óperas, concertos, recitais, festivais e congêneres.  |
| 12. | 08. | Feiras, exposições, congressos e congêneres.   |
| 12. | 09. | Bilhares, boliches e diversões eletrônicas ou não.   |
| 12. | 10. | Corridas e competições de animais.   |
| 12. | 11. | Competições esportivas ou de destreza física ou intelectual, com ou sem participação do espectador.  |
| 12. | 12. | Execução de música.  |
| 12. | 13. | Produção, mediante ou sem encomenda prévia, de eventos, espetáculos, entrevistas, shows, ballet, danças, desfiles, bailes, teatros, óperas, concertos, recitais, festivais e congêneres. |
| 12. | 14. | Fornecimento de música para ambientes fechados ou não, mediante transmissão por qualquer processo.   |
| 12. | 15. | Desfiles de blocos carnavalescos ou folclóricos, trios elétricos e congêneres.   |
| 12. | 16. | Exibição de filmes, entrevistas, musicais, espetáculos, shows, concertos, desfiles, óperas, competições esportivas, de destreza intelectual ou congêneres.                               |
| 12. | 17. | Recreação e animação, inclusive em festas e eventos de qualquer natureza.  |
| 13. |     | <b>Serviços relativos à fonografia, fotografia, cinematografia e reprografia.</b>  |
| 13. | 01. | Fonografia ou gravação de sons, inclusive trucagem, dublagem, mixagem e congêneres.  |
| 13. | 02. | Fotografia e cinematografia, inclusive revelação, ampliação, cópia, reprodução, trucagem e congêneres.   |
| 13. | 03. | Reprografia, microfilmagem e digitalização.  |
| 13. | 04. | Composição gráfica, fotocomposição, clichéria, zincografia, litografia, fotolitografia.  |
| 14. |     | <b>Serviços relativos a bens de terceiros.</b>   |



# Santo Antônio do Leste

G O V E R N O M U N I C I P A L

Vivendo um novo tempo. construindo uma nova história

ADM. 2017 / 2020

P.M.S.A.L

FLS Nº 163

RUB 04

|     |     |  |
|-----|-----|--|
| 14. | 01. | Lubrificação, limpeza, lustração, revisão, carga e recarga, conserto, restauração, blindagem, manutenção e conservação de máquinas, veículos, aparelhos, equipamentos, motores, elevadores ou de qualquer objeto (exceto peças e partes empregadas, que ficam sujeitas ao ICMS). |
| 14. | 02. | Assistência Técnica.   |
| 14. | 03. | Recondicionamento de motores (exceto peças e partes empregadas, que ficam sujeitas ao ICMS).   |
| 14. | 04. | Recaptação ou regeneração de pneus.  |
| 14. | 05. | Restauração, recondicionamento, acondicionamento, pintura, beneficiamento, usagem, secagem, tingimento, galvanoplastia, anodização, corte, recorte, polimento, plastificação e congêneres, de objetos quaisquer.   |
| 14. | 06. | Instalação e montagem de aparelhos, máquinas e equipamentos, inclusive montagem industrial, prestados ao usuário final, exclusivamente com material por ele fornecido.   |
| 14. | 07. | Colocação de moléculas e congêneres.   |
| 14. | 08. | Encadernação, gravação e douração de livros, revistas e congêneres.  |
| 14. | 09. | Alfaiataria e costura, quando o material for fornecido pelo usuário final, exceto aviação.   |
| 14. | 10. | Tinturaria e lavanderia.   |
| 14. | 11. | Tapeçaria e reforma de estofamentos em geral.  |
| 14. | 12. | Funilaria e lanternagem.   |
| 14. | 13. | Carpintaria e serigrafia.  |
| 15. |     | <b>Serviços relacionados ao setor bancário ou financeiro, inclusive aqueles prestados por instituições financeiras autorizadas a funcionar pelo Banco Central do Brasil ou por quem dele derivar.</b>  |
| 15. | 01. | Administração de fundos quaisquer, de consórcio, de cartão de crédito ou débito e congêneres, de carteira de clientes, de cheques pré-datados e congêneres.  |
| 15. | 02. | Abertura de contas em geral, inclusive conta-corrente, conta de investimentos e aplicação e caderneta de poupança, no País e no exterior, bem como a manutenção das referidas contas ativas e inativas.  |
| 15. | 03. | Locação e manutenção de cofres particulares, de terminais eletrônicos, de terminais de atendimento e de bens e equipamentos em geral.  |
| 15. | 04. | Fornecimento ou emissão de atestados em geral, inclusive atestado de idoneidade, atestado de capacidade financeira e congêneres.   |
| 15. | 05. | Cadastro, elaboração de ficha cadastral, renovação cadastral e congêneres, inclusão ou exclusão no Cadastro de Emitentes de Cheques sem Fundos - CCF ou em quaisquer outros bancos cadastrais.   |

21

Cynthia Fátima Mendes Corrêa  
Coord. de Atendimento, Controle e Tributos

e-mail: prefeitura@santoantoniодоleste.mt.gov.br



# Santo Antônio do Leste

GOVERNO MUNICIPAL  
Vivendo um novo tempo. construindo uma nova história

ADM. 2017 / 2020

P.M.S.A.L

FLS Nº 169

RUB 011

|     |     |  |
|-----|-----|--|
| 15. | 06. | Emissão, remissão e fornecimento de avisos, comprovantes e documentos em geral; abono de firmas; coleta e entrega de documentos, bens e valores; comunicação com outra agência ou com a administração central; licenciamento eletrônico de veículos; transferência de veículos; agenciamento fiduciário ou depositário; devolução de bens em custódia.   |
| 15. | 07. | Acesso, movimentação, atendimento e consulta a contas em geral, por qualquer meio ou processo, inclusive por telefone, fac-símile, internet e telex, acesso a terminais de atendimento, inclusive vinte e quatro horas; acesso a outro banco e a rede compartilhada; fornecimento de saldo, extrato e demais informações relativas a contas em geral, por qualquer meio ou processo.   |
| 15. | 08. | Emissão, remissão, alteração, cessão, substituição, cancelamento e registro de contrato de crédito; estudo, análise e avaliação de operações de crédito; emissão, concessão, alteração ou contratação de aval, fiança, anuência e congêneres; serviços relativos à abertura de crédito, para quaisquer fins.   |
| 15. | 09. | Arrendamento mercantil (leasing) de quaisquer bens, inclusive cessão de direitos e obrigações, substituição de garantia, alteração, cancelamento e registro de contrato, e demais serviços relacionados ao arrendamento mercantil (leasing).   |
| 15. | 10. | Serviços relacionados a cobranças, recebimentos ou pagamentos em geral, de títulos quaisquer, de contas ou carnês, de câmbio, de tributos e por conta de terceiros, inclusive os efetuados por meio eletrônico, automático ou por máquinas de atendimento; fornecimento de posição de cobrança, recebimento ou pagamento; emissão de carnês, fichas de compensação, impressos e documentos em geral.   |
| 15. | 11. | Devolução de títulos, protesto de títulos, sustação de protesto, manutenção de títulos, reapresentação de títulos, e demais serviços a eles relacionados.  |
| 15. | 12. | Custódia em geral, inclusive de títulos e valores mobiliários.   |
| 15. | 13. | Serviços relacionados a operações de câmbio em geral, edição, alteração, prorrogação, cancelamento e baixa de contrato de câmbio; emissão de registro de exportação ou de crédito; cobrança ou depósito no exterior; emissão, fornecimento e cancelamento de cheques de viagem; fornecimento, transferência, cancelamento e demais serviços relativos a carta de crédito de importação, exportação e garantias recebidas; envio e recebimento de mensagens em geral relacionadas a |

22

Cyrlina Flávia Moraes Corrêa  
Coord. de Administração, Controle e Insumos

e-mail: prefeitura@santoantoniiodoleste.mt.gov.br



# Santo Antônio do Leste

G O V E R N O M U N I C I P A L

Vivendo um novo tempo, construindo uma nova história

ADM. 2017 / 2020

P.M.S.A.L

FLS Nº 167

RUB 04

|     |     |  |
|-----|-----|--|
|     |     | operações de câmbio.   |
| 15. | 14. | Fornecimento, emissão, reemissão, renovação e manutenção de cartão magnético, cartão de crédito, cartão de débito, cartão salário e congêneres.  |
| 15. | 15. | Compensação de cheques e títulos quaisquer; serviços relacionados a depósito, inclusive depósito identificado, a saque de contas quaisquer, por qualquer meio ou processo, inclusive em terminais eletrônicos e de atendimento.  |
| 15. | 16. | Emissão, reemissão, liquidação, alteração, cancelamento e baixa de ordens de pagamento, ordens de crédito e similares, por qualquer meio ou processo; serviços relacionados a transferência de valores, dados, fundos, pagamentos e similares, inclusive entre contas em geral.          |
| 15. | 17. | Emissão, fornecimento, devolução, sustação, cancelamento e oposição de cheques quaisquer, avulso ou por talão.   |
| 15. | 18. | Serviços relacionados a crédito imobiliário, avaliação e vistoria de imóvel ou obra, análise técnica e jurídica, emissão, reemissão, alteração, transferência e renegociação de contrato, emissão e reemissão do termo de quitação e demais serviços relacionados a crédito imobiliário. |
| 16. |     | <b>Serviços de transporte de natureza municipal</b>  |
| 16. | 01. | Serviços de transporte de natureza municipal   |
| 17. |     | <b>Serviços de apoio técnico, administrativo, jurídico, contábil, comercial e congêneres.</b>  |
| 17. | 01. | Assessoria ou consultoria de qualquer natureza, não contida em outros itens desta lista, análise, exame, pesquisa, coleta, compilação e fornecimento de dados e informações de qualquer natureza, inclusive cadastro e similares.  |
| 17. | 02. | Datilografia, digitação, estenografia, expediente, secretaria em geral, resposta audível, redação, edição, interpretação, revisão, tradução, apoio e infraestrutura administrativa e congêneres.   |
| 17. | 03. | Planejamento, coordenação, programação ou organização técnica, financeira ou administrativa.   |
| 17. | 04. | Recrutamento, agenciamento, seleção e colocação de mão-de-obra.  |
| 17. | 05. | Fornecimento de mão-de-obra, mesmo em caráter temporário, inclusive de empregados ou trabalhadores, avulsos ou temporários, contratados pelo prestador de serviço.   |
| 17. | 06. | Propaganda e publicidade, inclusive promoção de vendas, planejamento de campanhas ou sistemas de publicidade, elaboração de desenhos, textos e demais materiais publicitários.   |

23

Lynthia Flávia Morais Lomfo  
Coord. de Intendência, Cadastro e Tributos

e-mail: prefeitura@santoantoniодоleste.mt.gov.br



# Santo Antônio do Leste

G O V E R N O M U N I C I P A L  
Vivendo um novo tempo, construindo uma nova história

ADM. 2017 / 2020

P.M.S.A.L

FLS Nº 170

RUB 011

|     |     |   |
|-----|-----|---|
| 17. | 07. | Franquia (franchising).   |
| 17. | 08. | Perícias, laudos, exames técnicos e análises técnicas.  |
| 17. | 09. | Planejamento, organização e administração de feiras, exposições, congressos e congêneres.   |
| 17. | 10. | Organização de festas e recepções; bufê (exceto o fornecimento de alimentação e bebidas, que fica sujeito ao ICMS).   |
| 17. | 11. | Administração em geral, inclusive de bens e negócios de terceiros.  |
| 17. | 12. | Leilão e congêneres.  |
| 17. | 13. | Advocacia.  |
| 17. | 14. | Arbitragem de qualquer espécie, inclusive jurídica.   |
| 17. | 15. | Auditoria.  |
| 17. | 16. | Análise de Organização e Métodos.   |
| 17. | 17. | Atuação e cálculos técnicos de qualquer natureza.   |
| 17. | 18. | Contabilidade, inclusive serviços técnicos e auxiliares.  |
| 17. | 19. | Consultoria e assessoria econômica ou financeira.   |
| 17. | 20. | Estatística.  |
| 17. | 21. | Cobrança em geral.  |
| 17. | 22. | Assessoria, análise, avaliação, atendimento, consulta, cadastro, seleção, gerenciamento de informações, administração de contas a receber ou a pagar e em geral, relacionados a operações de faturização (factoring). |
| 17. | 23. | Apresentação de palestras, conferências, seminários e congêneres.   |
| 18. |     | <b>Serviços de regulação de sinistros vinculados a contratos de seguros; inspeção e avaliação de riscos para cobertura de contratos de seguros; prevenção e gerência de riscos seguráveis e congêneres.</b>           |
| 18. | 01. | Serviços de regulação de sinistros vinculados a contratos de seguros; inspeção e avaliação de riscos para cobertura de contratos de seguros; prevenção e gerência de riscos seguráveis e congêneres.                  |
| 19. |     | <b>Serviços de distribuição e venda de bilhetes e demais produtos de loteria, bingos, cartões, pules ou cupons de apostas, sorteios, prêmios, inclusive os decorrentes de títulos de capitalização e congêneres.</b>  |
| 19. | 01. | Serviços de distribuição e venda de bilhetes e demais produtos de loteria, bingos, cartões, pules ou cupons de apostas, sorteios, prêmios, inclusive os decorrentes de títulos de capitalização e congêneres.         |
| 20. |     | <b>Serviços portuários, aeroportuários, ferroportuários, de terminais rodoviários, ferroviários e metroviários.</b>   |

24

e-mail: prefeitura@santoantoniiodoleste.mt.gov.br

Rua A - Nº 367 - Jardim Santa Inês - Fone: (66) 3488-1080 - CEP: 78.628-000 - Santo Antônio do Leste/MT

Cynthia Floriano Moraes Corrêa  
Coord. de Arquivo, Contabilidade e Finanças



# Santo Antônio do Leste

G O V E R N O M U N I C I P A L

Vivendo um novo tempo. construindo uma nova história

ADM. 2017 / 2020

P.M.S.A.L

FLS Nº 121

RUB 04

|     |     |  |
|-----|-----|--|
| 20. | 01. | Serviços portuários, ferroportuários, utilização de porto, movimentação de passageiros, reboque de embarcações, rebocador escoteiro, atracação, desatracação, serviços de praticagem, capatazia, armazenagem de qualquer natureza, serviços acessórios, movimentação de mercadorias, serviços de apoio marítimo, de movimentação ao largo, serviços de armadores, estiva, conferência, logística e congêneres. |
| 20. | 02. | Serviços aeroportuários, utilização de aeroporto, movimentação de passageiros, armazenagem de qualquer natureza, capatazia, movimentação de aeronaves, serviços de apoio aeroportuários, serviços acessórios, movimentação de mercadorias, logística e congêneres.   |
| 20. | 03. | Serviços de terminais rodoviários, ferroviários, metroviários, movimentação de passageiros, mercadorias, inclusive suas operações, logística e congêneres.   |
| 21. |     | <b>Serviços de registros públicos, cartorários e notariais.</b>  |
| 21. | 01. | Serviços de registros públicos, cartorários e notariais.   |
| 22. |     | <b>Serviços de exploração de rodovia.</b>  |
| 22. | 01. | Serviços de exploração de rodovia mediante cobrança de preço ou pedágio dos usuários, envolvendo execução de serviços de conservação, manutenção, melhoramentos para adequação de capacidade e segurança de trânsito, operação, monitoração, assistência aos usuários e outros serviços definidos em contratos, atos de concessão ou de permissão ou em normas oficiais.                                       |
| 23. |     | <b>Serviços de programação e comunicação visual, desenho industrial e congêneres.</b>  |
| 23. | 01. | Serviços de programação e comunicação visual, desenho industrial e congêneres.   |
| 24. |     | <b>Serviços de chaveiros, confecção de carimbos, placas, sinalização visual, banners, adesivos e congêneres.</b>   |
| 24. | 01. | Serviços de chaveiros, confecção de carimbos, placas, sinalização visual, banners, adesivos e congêneres.  |
| 25. |     | <b>Serviços funerários.</b>  |
| 25. | 01. | Funerais, inclusive fornecimento de caixão, urna ou esquifes; aluguel de capela; transporte do corpo cadavérico; fornecimento de flores, coroas e outros paramentos; desembaraço de certidão de óbito; fornecimento de véu, essa e outros adornos; embalsamento, embelezamento, conservação ou restauração de cadáveres.   |
| 25. | 02. | Cremação de corpos e partes de corpos cadavéricos.   |

25

Cynthia Flávia Morais Corrêa  
Coord. de Arquivo, Cadastro e Itens

e-mail: prefeitura@santoantoniодоleste.mt.gov.br

Rua A - Nº 367 - Jardim Santa Inês - Fone: (66) 3488-1080 - CEP: 78.628-000 - Santo Antônio do Leste/MT



# Santo Antônio do Leste

GOVERNO MUNICIPAL  
Vivendo um novo tempo, construindo uma nova história

ADM. 2017 / 2020

P.M.S.A.L

RLS Nº

RUB

|     |     |  |
|-----|-----|--|
| 25. | 03. | Planos ou convênio funerários.   |
| 25. | 04. | Manutenção e conservação de jazigos e cemitérios.  |
| 26. |     | <b>Serviços de coleta, remessa ou entrega de correspondências, documentos, objetos, bens ou valores, inclusive pelos correios e suas agências franqueadas; courier e congêneres.</b> |
| 26. | 01. | Serviços de coleta, remessa ou entrega de correspondências, documentos, objetos, bens ou valores, inclusive pelos correios e suas agências franqueadas; courier e congêneres.        |
| 27. |     | <b>Serviços de assistência social.</b>   |
| 27. | 01. | Serviços de assistência social.  |
| 28. |     | <b>Serviços de avaliação de bens e serviços de qualquer natureza.</b>  |
| 28. | 01. | Serviços de avaliação de bens e serviços de qualquer natureza.   |
| 29. |     | <b>Serviços de biblioteconomia.</b>  |
| 29. | 01. | Serviços de biblioteconomia.   |
| 30. |     | <b>Serviços de biologia, biotecnologia e química.</b>  |
| 30. | 01. | Serviços de biologia, biotecnologia e química.   |
| 31. |     | <b>Serviços técnicos em edificações, eletrônica, eletrotécnica, mecânica, telecomunicações e congêneres.</b>   |
| 31. | 01. | Serviços técnicos em edificações, eletrônica, eletrotécnica, mecânica, telecomunicações e congêneres.  |
| 32. |     | <b>Serviços de diagnósticos técnicos.</b>  |
| 32. | 01. | Serviços de diagnósticos técnicos.   |
| 33. |     | <b>Serviços de desembaraço aduaneiro, comissários, despachantes e congêneres.</b>  |
| 33. | 01. | Serviços de desembaraço aduaneiro, comissários, despachantes e congêneres.   |
| 34. |     | <b>Serviços de investigações particulares, detetives e congêneres.</b>   |
| 34. | 01. | Serviços de investigações particulares, detetives e congêneres.  |
| 35. |     | <b>Serviços de reportagem, assessoria de imprensa, jornalismo e relações públicas.</b>   |
| 35. | 01. | Serviços de reportagem, assessoria de imprensa, jornalismo e relações públicas.  |
| 36. |     | <b>Serviços de meteorologia.</b>   |
| 36. | 01. | Serviços de meteorologia.  |
| 37. |     | <b>Serviços de artistas, atletas, modelos e manequins.</b>   |
| 37. | 01. | Serviços de artistas, atletas, modelos e manequins.  |
| 38. |     | <b>Serviços de museologia.</b>   |

26

e-mail: prefeitura@santoantoniodoleste.mt.gov.br

Rua A - Nº 367 - Jardim Santa Inês - Fone: (66) 3488-1080 - CEP: 78.628-000 - Santo Antônio do Leste/MT

*Lyndee Fátima Moraes Corrêa*  
Coord. de Administração, Gestão e Finanças



# Santo Antônio do Leste

G O V E R N O M U N I C I P A L

Vivendo um novo tempo, construindo uma nova história

ADM. 2017 / 2020

P.M.S.A.L

PLS Nº 123

RUB 24

|     |     |  |
|-----|-----|--|
| 38. | 01. | Serviços de museologia.  |
| 39. |     | <b>Serviços de ourivesaria e lapidação.</b>  |
| 39. | 01. | Serviços de ourivesaria e lapidação (quando o material for fornecido pelo tomador do serviço). |
| 40. |     | <b>Serviços relativos a obras de arte sob encomenda.</b>                                       |
| 40. | 01. | Obras de arte sob encomenda.   |

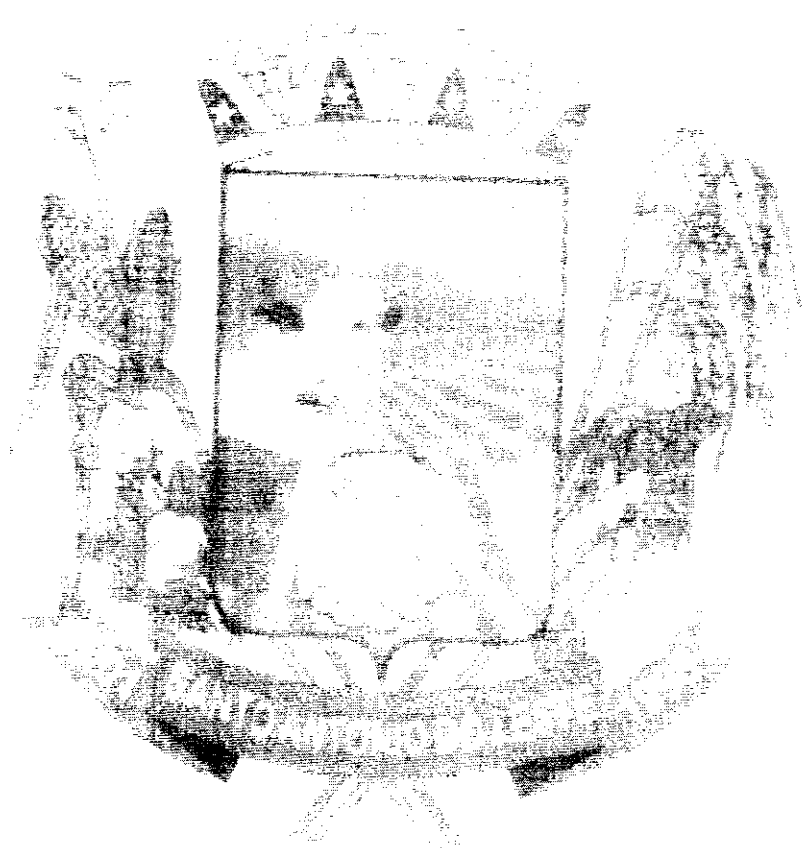

Cynthia Fátima Mirois Corrêa  
Coord. de Arrecadação, Cadastro e Tributos



ESTADO DE MATO GROSSO  
PREFEITURA MUNICIPAL DE SANTO ANTONIO DO LESTE  
CNPJ: 04.217.362/0001-90

P.M.S.A.L  
FLS Nº 154  
RUB 000

DECLARAÇÃO

Declaro que a planilha orçamentária apresentada para a obra **CONSTRUÇÃO DE CANTEIRO NA A. BRASIL** adota a **NÃO DESONERAÇÃO** da folha de pagamento por ser a opção mais adequada para a Administração Pública.

Cuiabá - MT, 14 de dezembro de 2021.

**JOSE  
ARIMATEIA  
VIEIRA  
ALVES:**

**86771574172**

Assinado digitalmente por JOSE  
ARIMATEIA VIEIRA ALVES:  
86771574172  
DN: C=BR, O=ICP-Brasil,  
OU=01680076000178, OU=Secretaria  
da Receita Federal do Brasil - RFB,  
OU=RFB e-CPF A1, OU=(EM  
BRANCO), OU=presencial, CN=JOSE  
ARIMATEIA VIEIRA ALVES:  
86771574172  
Razão: Eu sou o autor deste documento  
Localização: sua localização de  
assinatura aqui  
Data: 2021.12.20 10:07:32-04'00'  
Foxit PDF Reader Versão: 11.1.0

**José Arimateia V.  
Alves  
Prefeito Municipal**



GOVERNO MUNICIPAL  
**SANTO ANTONIO DO LESTE**  
Continuidade do trabalho e mãos dadas com o povo!  
GABINETE 1021/2024

P.M.S.A.L  
FLS Nº 126  
RUB 04

PROCESSO ADMINISTRATIVO Nº 052/2022

DO: **GABINETE DO PREFEITO**  
PARA: **COMISSÃO DE LICITAÇÃO PREFEITURA MUNICIPAL DE SANTO ANTONIO DO LESTE**

Autorizo a abertura de procedimento administrativo de Licitação na modalidade tomada de preços para **contratação de empresa para construção do canteiro da av. Brasil, localizada em Santo Antônio do Leste - MT, Município**, encaminhamos a este setor a solicitação, projeto de execução e planilha orçamentária em anexo elaborada pelo setor de engenharia da Associação Mato-grossense dos Municípios, e toda documentação integrante a este processo administrativo para que realize os trâmites necessários.

Santo Antônio do Leste-MT, 26 de maio de 2022

**JOSE ARIMATEIA VIEIRA ALVES**  
PREFEITO MUNICIPAL