





	<p align="center"><b>ASSOCIAÇÃO MATO-GROSSENSE DOS MUNICÍPIOS</b></p> <p align="center">SITE: www.amm.org.br - e-mail: centraldeprojetosamm@gmail.com          AV. RUBENS DE MENDONÇA Nº 3.920 - CEP: 78.000-070 - CUIABÁ - MT          FONE: (65) 2123-1200 - FAX: 2123-1251</p>		<p align="right">Ref.: Tabela de Serviços SINAPI (FEVEREIRO/2022) e/ou composições PiniTCPO</p> <p align="center"><b>NÃO DESONERADO</b></p> <table border="1"> <tr> <td align="center"><b>BDI</b></td> <td align="center"><b>20,47%</b></td> </tr> </table>		<b>BDI</b>	<b>20,47%</b>
<b>BDI</b>	<b>20,47%</b>					
<b>COORDENAÇÃO DE PROJETOS</b>						
<b>OBRA:</b> CONSTRUÇÃO DO CANTEIRO DA AV. BRASIL		<b>DATA:</b> 05/04/2022				
<b>LOCAL:</b> AVENIDA BRASIL, ENTRE BAIRRO CENTRO E NOVO CAMPO, SANTO ANTÔNIO DO LESTE - MT 78628-000		<b>LEIS SOCIAIS:</b> 114,45%				
<b>CONSTRUÇÃO DO CANTEIRO DA AV. BRASIL</b>						
1.0	ADMINISTRAÇÃO OBRA	3,68%	65.915,40			
2.0	SERVIÇOS INICIAIS	0,78%	13.908,29			
3.0	MOVIMENTO DE TERRA	0,14%	2.561,51			
4.0	FUNDAÇÃO	0,07%	1.214,62			
5.0	IMPERMEABILIZAÇÃO	0,21%	3.737,56			
6.0	MOVIMENTO DE TERRA	0,05%	879,13			
7.0	FUNDAÇÃO	0,16%	2.815,89			
8.0	ESTRUTURA	0,18%	3.248,22			
9.0	IMPERMEABILIZAÇÃO	0,01%	103,26			
10.0	COBERTURAS	0,83%	14.832,71			
11.0	MURETAS	0,34%	6.105,14			
12.0	ALAMBRADO DOS CAMPOS	0,91%	16.226,18			
13.0	CAMPO DE GRAMASINTÉTICA	0,77%	13.741,25			
14.0	CAMPO DE AREIA	0,13%	2.417,02			
15.0	ESQUADRIAS	2,71%	48.581,82			
16.0	PISOS	46,63%	835.488,62			
17.0	INSTALAÇÕES ELÉTRICAS	1,95%	34.953,31			
18.0	PINTURAS	4,16%	74.552,17			
19.0	PLAYGROUND	2,79%	49.998,16			
20.0	FUNDAÇÃO PERGOLADO	0,03%	536,56			
21.0	PERGOLADO	0,38%	6.782,30			
22.0	URBANIZAÇÃO E SERVIÇOS EXTERNOS	24,71%	442.683,80			
23.0	ACESSIBILIDADE	4,30%	77.047,26			
24.0	SERVIÇOS COMPLEMENTARES	4,10%	73.501,59			
<b>TOTAL GERAL</b>		100,00%	<b>R\$ 1.791.831,77</b>			

		<b>ASSOCIAÇÃO MATO-GROSSENSE DOS MUNICÍPIOS</b>			 		Ref.: Tabela de Serviços SINAPI (FEVEREIRO/2022) e/ou composições PinITCPO		
		SITE: <a href="http://www.amm.org.br">www.amm.org.br</a> - e-mail: <a href="mailto:centraldeprojetosamm@gmail.com">centraldeprojetosamm@gmail.com</a> AV. RUBENS DE MENDONÇA Nº 3.920 - CEP: 78.049-938 - CUIABÁ - MT FONE: (65) 2123-1200 - FAX: 2123-1251					<b>NÃO DESONERADO</b>		
							<b>BDI 20,47%</b>		
<b>COORDENAÇÃO DE PROJETOS</b>									
<b>OBRA:</b> CONSTRUÇÃO DO CANTEIRO DA AV. BRASIL						<b>DATA:</b> 05/04/2022			
<b>LOCAL:</b> AVENIDA BRASIL, ENTRE BAIRRO CENTRO E NOVO CAMPO, SANTO ANTÔNIO DO LESTE - MT 78628-000						<b>LEIS SOCIAIS:</b> 114,45%			
<b>ORÇAMENTO</b>									
ITEM	CÓDIGO	DESCRIÇÃO DO SERVIÇO	UN.	QUANT.	PREÇO UNIT. (R\$)	PREÇO BDI. (R\$)	PREÇO FINAL (R\$)		
<b>CONSTRUÇÃO DO CANTEIRO DA AV. BRASIL</b>									
<b>1.0</b>		<b>ADMINISTRAÇÃO OBRA</b>						<b>65.915,40</b>	
1.1	AMM CIV 001	ADMINISTRAÇÃO LOCAL	UN	1,00	54.715,20	65.915,40	65.915,40		
<b>2.0</b>		<b>SERVIÇOS INICIAIS</b>						<b>13.908,29</b>	
2.1	AMM CIV 006	PLACA DE OBRA EM CHAPA DE AÇO GALVANIZADO	M2	12,50	324,65	391,11	4.888,88		
2.2	93584	EXECUÇÃO DE DEPOSITO EM CANTEIRO DE OBRA EM CHAPA DE MADEIRA COMPENSADA, NÃO INCLUSO MOBILIÁRIO. AF_04/2016	M2	6,00	843,28	1.015,90	6.095,40		
2.3	AMM CIV 007	ENTRADA PROVISORIA DE ENERGIA ELETRICA AEREA TRIFASICA 40A EM POSTE MADEIRA	UN	1,00	2.427,17	2.924,01	2.924,01		

		<b>ASSOCIAÇÃO MATO-GROSSENSE DOS MUNICÍPIOS</b>			 		Ref.: Tabela de Serviços SINAPI (FEVEREIRO/2022) e/ou composições PinITCPO		
		SITE: <a href="http://www.amm.org.br">www.amm.org.br</a> - e-mail: <a href="mailto:centraldeprojetosamm@gmail.com">centraldeprojetosamm@gmail.com</a> AV. RUBENS DE MENDONÇA Nº 3.920 - CEP: 78.049-938 - CUIABÁ - MT FONE: (65) 2123-1200 - FAX: 2123-1251					<b>NÃO DESONERADO</b>		
		<b>COORDENAÇÃO DE PROJETOS</b>					<b>BDI 20,47%</b>		
<b>OBRA:</b> CONSTRUÇÃO DO CANTEIRO DA AV. BRASIL								<b>DATA:</b> 05/04/2022	
<b>LOCAL:</b> AVENIDA BRASIL, ENTRE BAIRRO CENTRO E NOVO CAMPO, SANTO ANTÔNIO DO LESTE - MT 78628-000								<b>LEIS SOCIAIS:</b> 114,45%	
<b>ORÇAMENTO</b>									
ITEM	CÓDIGO	DESCRIÇÃO DO SERVIÇO	UN.	QUANT.	PREÇO UNIT. (R\$)	PREÇO BDI. (R\$)	PREÇO FINAL (R\$)		
<b>BASE PARA ALAMBRADO</b>									
<b>3.0</b>		<b>MOVIMENTO DE TERRA</b>						<b>2.561,51</b>	
<b>EMBASAMENTO</b>									
3.1	96522	ESCAVAÇÃO MANUAL PARA BLOCO DE COROAMENTO OU SAPATA (SEM ESCAVAÇÃO PARA COLOCAÇÃO DE FÓRMAS). AF_06/2017	M3	15,35	119,60	144,08	2.212,20		
3.2	96995	REATERRO MANUAL APILOADO COM SOQUETE. AF_10/2017	M3	4,60	40,36	48,62	223,65		
3.3	101616	PREPARO DE FUNDO DE VALA COM LARGURA MENOR QUE 1,5 M (ACERTO DO SOLO NATURAL). AF_08/2020	M2	21,48	4,86	5,85	125,66		
<b>4.0</b>		<b>FUNDAÇÃO</b>						<b>1.214,62</b>	
<b>EMBASAMENTO</b>									
4.1	96526	ESCAVAÇÃO MANUAL DE VALA PARA VIGA BALDRAME (SEM ESCAVAÇÃO PARA COLOCAÇÃO DE FÓRMAS). AF_06/2017	M3	3,41	241,37	290,78	992,14		
4.2	96995	REATERRO MANUAL APILOADO COM SOQUETE. AF_10/2017	M3	3,41	40,36	48,62	165,89		
4.3	101616	PREPARO DE FUNDO DE VALA COM LARGURA MENOR QUE 1,5 M (ACERTO DO SOLO NATURAL). AF_08/2020	M2	9,67	4,86	5,85	56,59		
<b>5.0</b>		<b>IMPERMEABILIZAÇÃO</b>						<b>3.737,56</b>	
5.1	AMM EST 001	ESTACA A TRADO(BROCA) D=25CM C/CONCRETO FCK=15MPA+20KG ACO/M3 MOLD.IN-LOCO	M	43,00	72,15	86,92	3.737,56		



  
 Eng. Aécio de Arruda e Silva Junior  
 CREA 06777-D - MT  
 RN 120.471.987-0  
 Fone (65) 99822-7274



		<h2>ASSOCIAÇÃO MATO-GROSSENSE DOS MUNICÍPIOS</h2> <p>SITE: <a href="http://www.amm.org.br">www.amm.org.br</a> - e-mail: <a href="mailto:centraldeprojetosamm@gmail.com">centraldeprojetosamm@gmail.com</a>                  AV. RUBENS DE MENDONÇA Nº 3.920 - CEP: 78.049-938 - CUIABÁ - MT                  FONE: (65) 2123-1200 - FAX: 2123-1251</p>				 		Ref.: Tabela de Serviços SINAPI (FEVEREIRO/2022) e/ou composições PinITCPO <hr/> NÃO DESONERADO <hr/> BDI <b>20,47%</b>	
<b>COORDENAÇÃO DE PROJETOS</b>									
<b>OBRA:</b> CONSTRUÇÃO DO CANTEIRO DA AV. BRASIL <b>LOCAL:</b> AVENIDA BRASIL, ENTRE BAIRRO CENTRO E NOVO CAMPO, SANTO ANTÔNIO DO LESTE - MT 78628-000						<b>DATA:</b> 05/04/2022 <b>LEIS SOCIAIS:</b> 114,45%			
<b>ORÇAMENTO</b>									
ITEM	CÓDIGO	DESCRIÇÃO DO SERVIÇO	UN.	QUANT.	PREÇO UNIT. (R\$)	PREÇO BDI. (R\$)	PREÇO FINAL (R\$)		
<b>QUIOSQUE</b>									
<b>6.0</b>		<b>MOVIMENTO DE TERRA</b>						<b>879,13</b>	
		<b>SAPATA OU BLOCO</b>							
6.1	96522	ESCAVAÇÃO MANUAL PARA BLOCO DE COROAMENTO OU SAPATA (SEM ESCAVAÇÃO PARA COLOCAÇÃO DE FÓRMAS). AF_06/2017	M3	4,68	119,60	144,08	674,29		
6.2	96995	REATERRO MANUAL APOIADO COM SOQUETE. AF_10/2017	M3	4,04	40,36	48,62	196,42		
6.3	101616	PREPARO DE FUNDO DE VALA COM LARGURA MENOR QUE 1,5 M (ACERTO DO SOLO NATURAL). AF_08/2020	M2	1,44	4,86	5,85	8,42		
<b>7.0</b>		<b>FUNDAÇÃO</b>						<b>2.815,89</b>	
		<b>SAPATA</b>							
7.1	96619	LASTRO DE CONCRETO MAGRO, APLICADO EM BLOCOS DE COROAMENTO OU SAPATAS, ESPESSURA DE 5 CM. AF_08/2017	M2	1,44	26,76	32,24	46,43		
7.2	94965	CONCRETO FCK = 25MPA, TRAÇO 1:2,3:2,7 (EM MASSA SECA DE CIMENTO/ AREIA MÉDIA/ BRITA 1) - PREPARO MECÂNICO COM BETONEIRA 400 L. AF_05/2021	M3	0,58	434,48	523,42	303,58		
7.3	103670	LANÇAMENTO COM USO DE BALDES, ADENSAMENTO E ACABAMENTO DE CONCRETO EM ESTRUTURAS. AF_02/2022	M3	0,58	229,19	276,11	160,14		
7.4	96535	FABRICAÇÃO, MONTAGEM E DESMONTAGEM DE FORMA PARA SAPATA, EM MADEIRA SERRADA, E=25 MM, 4 UTILIZAÇÕES. AF_06/2017	M2	2,72	122,82	147,96	402,45		
7.5	96546	ARMAÇÃO DE BLOCO, VIGA BALDRAME OU SAPATA UTILIZANDO AÇO CA-50 DE 10 MM - MONTAGEM. AF_06/2017	KG	23,40	14,85	17,89	418,63		
		<b>PILAR</b>							
7.6	103669	CONCRETAGEM DE PILARES, FCK = 25 MPA, COM USO DE BALDES - LANÇAMENTO, ADENSAMENTO E ACABAMENTO. AF_02/2022	M3	0,48	907,07	1.092,75	524,52		
7.7	92413	MONTAGEM E DESMONTAGEM DE FÔRMA DE PILARES RETANGULARES E ESTRUTURAS SIMILARES, PÉ-DIREITO SIMPLES, EM MADEIRA SERRADA, 4 UTILIZAÇÕES. AF_09/2020	M2	4,24	98,66	118,86	503,97		
7.8	92779	ARMAÇÃO DE PILAR OU VIGA DE UMA ESTRUTURA CONVENCIONAL DE CONCRETO ARMADO EM UMA EDIFICAÇÃO TÉRREA OU SOBRADO UTILIZANDO AÇO CA-50 DE 12,5 MM - MONTAGEM. AF_12/2015	KG	24,20	12,44	14,99	362,76		
7.9	92775	ARMAÇÃO DE PILAR OU VIGA DE UMA ESTRUTURA CONVENCIONAL DE CONCRETO ARMADO EM UMA EDIFICAÇÃO TÉRREA OU SOBRADO UTILIZANDO AÇO CA-60 DE 5,0 MM - MONTAGEM. AF_12/2015	KG	4,20	18,46	22,24	93,41		
<b>8.0</b>		<b>ESTRUTURA</b>						<b>3.248,22</b>	
		<b>PILAR</b>							
8.1	103669	CONCRETAGEM DE PILARES, FCK = 25 MPA, COM USO DE BALDES - LANÇAMENTO, ADENSAMENTO E ACABAMENTO. AF_02/2022	M3	1,12	907,07	1.092,75	1.223,88		
8.2	92413	MONTAGEM E DESMONTAGEM DE FÔRMA DE PILARES RETANGULARES E ESTRUTURAS SIMILARES, PÉ-DIREITO SIMPLES, EM MADEIRA SERRADA, 4 UTILIZAÇÕES. AF_09/2020	M2	10,04	98,66	118,86	1.193,35		
8.3	92779	ARMAÇÃO DE PILAR OU VIGA DE UMA ESTRUTURA CONVENCIONAL DE CONCRETO ARMADO EM UMA EDIFICAÇÃO TÉRREA OU SOBRADO UTILIZANDO AÇO CA-50 DE 12,5 MM - MONTAGEM. AF_12/2015	KG	40,60	12,44	14,99	608,59		
8.4	92775	ARMAÇÃO DE PILAR OU VIGA DE UMA ESTRUTURA CONVENCIONAL DE CONCRETO ARMADO EM UMA EDIFICAÇÃO TÉRREA OU SOBRADO UTILIZANDO AÇO CA-60 DE 5,0 MM - MONTAGEM. AF_12/2015	KG	10,00	18,46	22,24	222,40		
<b>9.0</b>		<b>IMPERMEABILIZAÇÃO</b>						<b>103,26</b>	
9.1	AMM EST 002	IMPERMEABILIZACAO DE ESTRUTURAS ENTERRADAS, COM TINTA ASFALTICA, DUAS DEMAOS.	M2	5,68	15,09	18,18	103,26		

  
 Edson Alcides de Arruda e Silva Junior  
 CREA 06777-D - MT  
 RN 120.471.987-0  
 Fone (65) 99622-7274

ITEM		CÓDIGO	DESCRIÇÃO DO SERVIÇO	UN.	QUANT.	PREÇO UNIT. (R\$)	PREÇO BDI. (R\$)	PREÇO FINAL (R\$)
<b>COORDENAÇÃO DE PROJETOS</b>								
<b>OBRA:</b> CONSTRUÇÃO DO CANTEIRO DA AV. BRASIL			<b>DATA:</b> 05/04/2022					
<b>LOCAL:</b> AVENIDA BRASIL, ENTRE BAIRRO CENTRO E NOVO CAMPO, SANTO ANTÔNIO DO LESTE - MT 78628-000			<b>LEIS SOCIAIS:</b> 114,45%					
<b>ORÇAMENTO</b>								
<b>10.0</b>		<b>COBERTURAS</b>						<b>14.832,71</b>
<b>ESTRUTURA DE MADEIRA</b>								
10.1	92540	TRAMA DE MADEIRA COMPOSTA POR RIPAS, CAIBROS E TERÇAS PARA TELHADOS DE MAIS QUE 2 ÁGUAS PARA TELHA DE ENCAIXE DE CERÂMICA OU DE CONCRETO, INCLUSO TRANSPORTE VERTICAL. AF_07/2019		M2	107,62	69,02	83,15	8.948,27
<b>COBERTURA EM TELHA CERÂMICA</b>								
10.2	94198	TELHAMENTO COM TELHA CERÂMICA DE ENCAIXE, TIPO PORTUGUESA, COM MAIS DE 2 ÁGUAS, INCLUSO TRANSPORTE VERTICAL. AF_07/2019		M2	107,62	45,39	54,68	5.884,44
<b>CANTEIRO</b>								
<b>11.0</b>		<b>MURETAS</b>						<b>6.105,14</b>
<b>ALVENARIA</b>								
11.1	103328	ALVENARIA DE VEDAÇÃO DE BLOCOS CERÂMICOS FURADOS NA HORIZONTAL DE 9X19X19 CM (ESPESSURA 9 CM) E ARGAMASSA DE ASSENTAMENTO COM PREPARO EM BETONEIRA. AF_12/2021		M2	27,19	78,91	95,06	2.584,87
<b>REVESTIMENTO</b>								
11.2	87894	CHAPISCO APLICADO EM ALVENARIA (SEM PRESENÇA DE VAOS) E ESTRUTURAS DE CONCRETO DE FACHADA, COM COLHER DE PEDREIRO. ARGAMASSA TRAÇO 1:3 COM PREPARO EM BETONEIRA 400L. AF_06/2014		M2	54,38	5,56	6,70	364,37
11.3	87792	EMBOÇO OU MASSA ÚNICA EM ARGAMASSA TRAÇO 1:2:8, PREPARO MECÂNICO COM BETONEIRA 400 L, APLICADA MANUALMENTE EM PANOS CEGOS DE FACHADA (SEM PRESENÇA DE VAOS), ESPESSURA DE 25 MM. AF_06/2014		M2	54,38	33,68	40,57	2.206,36
<b>PINTURA</b>								
11.4	88485	APLICAÇÃO DE FUNDO SELADOR ACRÍLICO EM PAREDES, UMA DEMÃO. AF_06/2014		M2	54,38	1,80	2,17	118,01
11.5	88489	APLICAÇÃO MANUAL DE PINTURA COM TINTA LÁTEX ACRÍLICA EM PAREDES, DUAS DEMÃOS. AF_06/2014		M2	54,38	12,69	15,29	831,53
<b>12.0</b>		<b>ALAMBRADO DOS CAMPOS</b>						<b>16.226,18</b>
<b>ALAMBRADO</b>								
12.1	102362	ALAMBRADO PARA QUADRA POLIESPORTIVA, ESTRUTURADO POR TUBOS DE AÇO GALVANIZADO, (MONTANTES COM DIÂMETRO 2", TRAVESSAS E ESCORAS COM DIÂMETRO 1 1/4), COM TELA DE ARAME GALVANIZADO, FIO 14 BWG E MALHA QUADRADA 5X5CM (EXCETO MURETA). AF_03/2021		M2	78,68	171,19	206,23	16.226,18
<b>13.0</b>		<b>CAMPO DE GRAMASINTÉTICA</b>						<b>13.741,25</b>
<b>CONTRAMARCO</b>								
13.1	AMM PAI 004	FORNECIMENTO E INSTALAÇÃO DE GRAMA SINTÉTICA		M2	57,02	97,86	117,89	6.722,09
13.2	94992	EXECUÇÃO DE PASSEIO (CALÇADA) OU PISO DE CONCRETO COM CONCRETO MOLDADO IN LOCO, FEITO EM OBRA, ACABAMENTO CONVENCIONAL, ESPESSURA 6 CM, ARMADO. AF_07/2016		M2	57,02	102,18	123,10	7.019,16
<b>14.0</b>		<b>CAMPO DE AREIA</b>						<b>2.417,02</b>
<b>CONTRAMARCO</b>								
14.1	100323	LÁSTRO COM MATERIAL GRANULAR (AREIA MÉDIA), APLICADO EM PISOS OU LAJES SOBRE SOLO, ESPESSURA DE *10 CM*. AF_07/2019		M3	16,42	122,19	147,20	2.417,02
<b>15.0</b>		<b>ESQUADRIAS</b>						<b>48.581,82</b>
<b>PORTAS EM AÇO</b>								
15.1	100701	PORTA DE FERRO, DE ABRIR, TIPO GRADE COM CHAPA, COM GUARNIÇÕES. AF_12/2019		M2	3,36	555,53	669,25	2.248,68
<b>PORTÕES E GRADILS</b>								
15.2	AMM CIV 002	GRADIL NYLOFOR3D, MALHA 20X5CM, Ø 5MM 250X203 CM, BELGO OU SIMILAR, INCLUSIVE POSTES (SECÇÃO 60X40MM E H=1,60M) E ACESSÓRIOS		M2	158,22	243,08	292,84	46.333,14
<b>16.0</b>		<b>PISOS</b>						<b>835.488,62</b>
16.1	94992	EXECUÇÃO DE PASSEIO (CALÇADA) OU PISO DE CONCRETO COM CONCRETO MOLDADO IN LOCO, FEITO EM OBRA, ACABAMENTO CONVENCIONAL, ESPESSURA 6 CM, ARMADO. AF_07/2016		M2	3.145,35	102,18	123,10	387.193,08
16.2	93682	EXECUÇÃO DE VIA EM PISO INTERTRAVADO, COM BLOCO RETANGULAR COLORIDO DE 20 X 10 CM, ESPESSURA 8 CM. AF_12/2015		M2	3.038,72	95,92	115,55	351.124,10
16.3	94275	ASSENTAMENTO DE GUIA (MEIO-FIO) EM TRECHO RETO, CONFECCIONADA EM CONCRETO PRÉ-FABRICADO, DIMENSÕES 100X15X13X20 CM (COMPRIMENTO X BASE INFERIOR X BASE SUPERIOR X ALTURA), PARA URBANIZAÇÃO INTERNA DE EMPREENDIMENTOS. AF_06/2016_P		M	1.551,75	48,36	58,26	90.404,96
16.4	94276	ASSENTAMENTO DE GUIA (MEIO-FIO) EM TRECHO CURVO, CONFECCIONADA EM CONCRETO PRÉ-FABRICADO, DIMENSÕES 100X15X13X20 CM (COMPRIMENTO X BASE INFERIOR X BASE SUPERIOR X ALTURA), PARA URBANIZAÇÃO INTERNA DE EMPREENDIMENTOS. AF_06/2016_P		M	70,05	51,74	62,33	4.366,22
16.5	102498	PINTURA DE MEIO-FIO COM TINTA BRANCA A BASE DE CAL (CAIAÇÃO). AF_05/2021		M	1.621,80	1,23	1,48	2.400,26



ITEM		CÓDIGO	DESCRIÇÃO DO SERVIÇO	UN.	QUANT.	PREÇO UNIT. (R\$)	PREÇO BDI. (R\$)	PREÇO FINAL (R\$)
<b>17.0 INSTALAÇÕES ELÉTRICAS 34.953,31</b>								
17.1	91927		CABO DE COBRE FLEXÍVEL ISOLADO, 2,5 MM², ANTI-CHAMA 0,6/1,0 KV, PARA CIRCUITOS TERMINAIS - FORNECIMENTO E INSTALAÇÃO. AF. 12/2015	M	385,00	5,54	6,67	2.567,95
17.2	91929		CABO DE COBRE FLEXÍVEL ISOLADO, 4 MM², ANTI-CHAMA 0,6/1,0 KV, PARA CIRCUITOS TERMINAIS - FORNECIMENTO E INSTALAÇÃO. AF. 12/2015	M	233,00	7,82	9,42	2.194,86
17.3	92980		CABO DE COBRE FLEXÍVEL ISOLADO, 10 MM², ANTI-CHAMA 0,6/1,0 KV, PARA DISTRIBUIÇÃO - FORNECIMENTO E INSTALAÇÃO. AF. 12/2015	M	14,00	12,20	14,70	205,80
17.4	93660		DISJUNTOR BIPOLAR TIPO DIN, CORRENTE NOMINAL DE 10A - FORNECIMENTO E INSTALAÇÃO. AF. 10/2020	UN	5,00	59,51	71,69	358,45
17.5	93665		DISJUNTOR BIPOLAR TIPO DIN, CORRENTE NOMINAL DE 40A - FORNECIMENTO E INSTALAÇÃO. AF. 10/2020	UN	1,00	67,43	81,23	81,23
17.6	95801		CONDULETE DE ALUMÍNIO, TIPO X, PARA ELETRODUTO DE AÇO GALVANIZADO DN 20 MM (3/4"), APARENTE - FORNECIMENTO E INSTALAÇÃO. AF. 11/2016 P	UN	2,00	33,09	39,86	79,72
17.7	91854		ELETRODUTO FLEXÍVEL CORRUGADO, PVC, DN 25 MM (3/4"), PARA CIRCUITOS TERMINAIS, INSTALADO EM PAREDE - FORNECIMENTO E INSTALAÇÃO. AF. 12/2015	M	39,00	7,66	9,23	359,97
17.8	91890		CURVA 90 GRAUS PARA ELETRODUTO, PVC, ROSCÁVEL, DN 25 MM (3/4"), PARA CIRCUITOS TERMINAIS, INSTALADA EM FORRO - FORNECIMENTO E INSTALAÇÃO. AF. 12/2015	UN	2,00	8,76	10,55	21,10
17.9	97607		LUMINÁRIA ARANDELA TIPO TARTARUGA, DE SOBREPOR, COM 1 LÂMPADA LED DE 6 W, SEM REATOR - FORNECIMENTO E INSTALAÇÃO. AF. 02/2020	UN	4,00	144,04	173,52	694,08
17.10	100623		POSTE DE AÇO CONICO CONTÍNUO CURVO DUPLO, ENGASTADO, H=9M, INCLUSIVE LUMINÁRIAS, SEM LÂMPADAS - FORNECIMENTO E INSTALAÇÃO. AF. 11/2019	UN	2,00	3.074,64	3.704,02	7.408,04
17.11	101657		LUMINÁRIA DE LED PARA ILUMINAÇÃO PÚBLICA, DE 98 W ATÉ 137 W - FORNECIMENTO E INSTALAÇÃO. AF. 08/2020	UN	4,00	536,87	646,77	2.587,08
17.12	101632		RELÉ FOTOELÉTRICO PARA COMANDO DE ILUMINAÇÃO EXTERNA 1000 W - FORNECIMENTO E INSTALAÇÃO. AF. 08/2020	UN	2,00	54,12	65,20	130,40
17.13	101879		QUADRO DE DISTRIBUIÇÃO DE ENERGIA EM CHAPA DE AÇO GALVANIZADO, DE EMBUTIR, COM BARRAMENTO TRIFÁSICO, PARA 24 DISJUNTORES DIN 100A - FORNECIMENTO E INSTALAÇÃO. AF. 10/2020	UN	1,00	670,73	808,03	808,03
17.14	100579		ASSENTAMENTO DE POSTE DE CONCRETO COM COMPRIMENTO NOMINAL DE 10 M, CARGA NOMINAL MENOR OU IGUAL A 1000 DAN, ENGASTAMENTO SIMPLES COM 1,6 M DE SOLO (NÃO INCLUI FORNECIMENTO). AF. 11/2019	UN	2,00	432,13	520,59	1.041,18
17.15	97667		ELETRODUTO FLEXÍVEL CORRUGADO, PEAD, DN 50 (1 1/2"), PARA REDE ENTERRADA DE DISTRIBUIÇÃO DE ENERGIA ELÉTRICA - FORNECIMENTO E INSTALAÇÃO. AF. 12/2021	M	79,00	6,42	7,73	610,67
17.16	97886		CAIXA ENTERRADA ELÉTRICA RETANGULAR, EM ALVENARIA COM TIJOS CERÂMICOS MACIÇOS, FUNDO COM BRITA, DIMENSÕES INTERNAS: 0,3X0,3X0,3 M. AF. 12/2020	UN	6,00	162,50	195,76	1.174,56
17.17	97887		CAIXA ENTERRADA ELÉTRICA RETANGULAR, EM ALVENARIA COM TIJOS CERÂMICOS MACIÇOS, FUNDO COM BRITA, DIMENSÕES INTERNAS: 0,4X0,4X0,4 M. AF. 12/2020	UN	1,00	257,37	310,05	310,05
17.18	93358		ESCAVAÇÃO MANUAL DE VALA COM PROFUNDIDADE MENOR OU IGUAL A 1,30 M. AF. 02/2021	M3	17,70	66,57	80,20	1.419,54
17.19	93382		REATERRO MANUAL DE VALAS COM COMPACTAÇÃO MECANIZADA. AF. 04/2016	M3	17,70	23,85	28,73	508,52
17.20	96985		HASTE DE ATERRAMENTO 5/8 PARA SPDA - FORNECIMENTO E INSTALAÇÃO. AF. 12/2017	UN	3,00	61,40	73,97	221,91
17.21	98111		CAIXA DE INSPEÇÃO PARA ATERRAMENTO, CIRCULAR, EM POLIETILENO, DIÂMETRO INTERNO = 0,3 M. AF. 12/2020	UN	1,00	52,71	63,50	63,50
<b>COMPOSIÇÕES ELÉTRICA</b>								
17.22	AMM ELE 001		FORNECIMENTO E INSTALAÇÃO DE DISPOSITIVO DPS CLASSE II, 1 POLO, TENSÃO MÁXIMA DE 175 V, CORRENTE MÁXIMA DE 45 KA (TIPO AC)	UN	3,00	115,44	139,07	417,21
17.23	AMM ELE 002		FORNECIMENTO E INSTALAÇÃO DE PLACA DE SINALIZAÇÃO DE ENERGIA (20X20CM)	UN	1,00	29,31	35,31	35,31
17.24	AMM ELE 003		FORNECIMENTO E INSTALAÇÃO DE REFLETOR BÍVOLT DE LED, 100W DE POTÊNCIA, FLUXO LUMINOSO A PARTIR DE 80 LM/W, TEMPERATURA DE COR APROXIMADAMENTE 6500K (BRANCO FRIO)	UN	8,00	198,03	238,57	1.908,56
17.25	AMM ELE 004		FORNECIMENTO E INSTALAÇÃO DE ABRACADEIRA TIPO D 3/4" C/ PARAFUSO"	UN	4,00	7,24	8,72	34,88
17.26	AMM ELE 005		ARAME DE AÇO GALVANIZADO No. 12 BWG	M	100,00	2,47	2,98	298,00
17.27	AMM ELE 006		FORNECIMENTO E INSTALAÇÃO DE PARAFUSO M16 EM AÇO GALVANIZADO, COMPRIMENTO = 500 MM, DIÂMETRO = 16 MM, ROSCA MÁQUINA, COM CABEÇA SEXTAVADA E PORCA	UN	6,00	23,03	27,74	166,44
17.28	AMM ELE 007		FORNECIMENTO E INSTALAÇÃO DE ARRUELA QUADRADA EM AÇO GALVANIZADO, DIMENSÃO = 38 MM, ESPESURA = 3MM, DIÂMETRO DO FURO = 18 MM	UN	12,00	1,18	1,42	17,04
17.29	AMM ELE 008		FORNECIMENTO E INSTALAÇÃO DE CRUZETA DE CONCRETO LEVE, COMP. 2000 MM SECAO, 90 X 90 MM	UN	2,00	191,11	230,23	460,46
17.30	AMM ELE 009		FORNECIMENTO E INSTALAÇÃO DE SUPORTE MAO-FRANCESA EM AÇO, ABAS IGUAIS 30 CM, CAPACIDADE MÍNIMA 60 KG, BRANCO	UN	4,00	27,38	32,98	131,92
17.31	AMM ELE 010		FORNECIMENTO E INSTALAÇÃO DE PADRÃO DE ENTRADA DE ENERGIA CATEGORIA "B1" (ENERGISA)	UN	1,00	2.056,14	2.477,03	2.477,03
17.32	AMM ELE 014		FORNECIMENTO E INSTALAÇÃO DE POSTE DE CONCRETO ARMADO DE SECAO CIRCULAR, EXTENSAO DE 11,00 M, RESISTENCIA DE 200 A 300 DAN, TIPO C-14	UN	2,00	1.621,63	1.953,58	3.907,16
17.33	AMM ELE 015		FORNECIMENTO E INSTALAÇÃO DE CINTA DE AÇO GALVANIZADO PARA POSTE CIRCULAR DE CONCRETO 210MM	UN		42,07	50,68	0,00
17.34	AMM ELE 011		MURETA MEDIÇÃO ALVEN. 1 1/2 V.(35CM) REBOC.C/PINTURA ACRIL. E LAJE CONC. 20MPA MALHA 8.0MM CADA 10CM REVEST.C/ARGAMASSA 1:3 C/ IMPERMEABILIZANTE	M2	3,00	524,35	631,68	1.895,04
17.35	AMM ELE 012		CABO DE COBRE NU 10MM2 - FORNECIMENTO E INSTALACAO	M	8,00	12,79	15,41	123,28
17.36	AMM ELE 013		TERMINAL OU CONECTOR DE PRESSAO - PARA CABO 10MM2 - FORNECIMENTO E INSTALACAO	UN	8,00	15,78	19,01	152,08
17.37	AMM ELE 016		FORNECIMENTO E INSTALAÇÃO DE INTERRUPTOR SIMPLES 1 TECLA, CONJUNTO MONTADO PARA SOBREPOR 4X2" EM CONDULETE DE ALUMÍNIO DE 3/4"	CJ	2,00	34,14	41,13	82,26

		<b>ASSOCIAÇÃO MATO-GROSSENSE DOS MUNICÍPIOS</b>			 		Ref.: Tabela de Serviços SINAPI (FEVEREIRO/2022) e/ou composições PinITCPO	
		SITE: <a href="http://www.amm.org.br">www.amm.org.br</a> - e-mail: <a href="mailto:centraldeprojetosamm@gmail.com">centraldeprojetosamm@gmail.com</a> AV. RUBENS DE MENDONÇA Nº 3.920 - CEP: 78.049-938 - CUIABÁ - MT FONE: (65) 2123-1200 - FAX: 2123-1251					<b>NÃO DESONERADO</b>	
							<b>BDI 20,47%</b>	
<b>COORDENAÇÃO DE PROJETOS</b>								
<b>OBRA:</b> CONSTRUÇÃO DO CANTEIRO DA AV. BRASIL						<b>DATA:</b> 05/04/2022		
<b>LOCAL:</b> AVENIDA BRASIL, ENTRE BAIRRO CENTRO E NOVO CAMPO, SANTO ANTÔNIO DO LESTE - MT 78628-000						<b>LEIS SOCIAIS:</b> 114,45%		
<b>ORÇAMENTO</b>								
ITEM	CÓDIGO	DESCRIÇÃO DO SERVIÇO	UN.	QUANT.	PREÇO UNIT. (R\$)	PREÇO BDI. (R\$)	PREÇO FINAL (R\$)	
<b>18.0</b>		<b>PINTURAS</b>						<b>74.552,17</b>
		<b>PINTURA VERMELHA - CICLOFAIXA</b>						
18.1	102491	PINTURA DE PISO COM TINTA ACRILICA, APLICAÇÃO MANUAL, 2 DEMAOS, INCLUSO FUNDO PREPARADOR. AF_05/2021	M2	3145,35	15,23	18,35	57.717,25	
		<b>PINTURA BRANCA DE SINALIZAÇÃO</b>						
18.2	102513	PINTURA DE SIMBOLOS E TEXTOS COM TINTA ACRILICA, DEMARCAÇÃO COM FITA ADESIVA E APLICAÇÃO COM ROLO. AF_05/2021	M2	382,96	36,49	43,96	16.834,92	
<b>19.0</b>		<b>PLAYGROUND</b>						<b>49.998,16</b>
		<b>EQUIPAMENTOS</b>						
19.1	AMM PLAY 006	FORNECIMENTO E INSTALAÇÃO DO PLAYGROUND	CJ	1,00	36.077,43	43.462,48	43.462,48	
		<b>LASTRO DE AREIA</b>						
19.2	100323	LASTRO COM MATERIAL GRANULAR (AREIA MÉDIA), APLICADO EM PISOS OU LAJES SOBRE SOLO, ESPESSURA DE *10 CM*. AF_07/2019	M3	44,40	122,19	147,20	6.535,68	

		<b>ASSOCIAÇÃO MATO-GROSSENSE DOS MUNICÍPIOS</b>			 		Ref.: Tabela de Serviços SINAPI (FEVEREIRO/2022) e/ou composições PinITCPO		
		SITE: <a href="http://www.amm.org.br">www.amm.org.br</a> - e-mail: <a href="mailto:centraldeprojetosamm@gmail.com">centraldeprojetosamm@gmail.com</a> AV. RUBENS DE MENDONÇA Nº 3.920 - CEP: 78.049-938 - CUIABÁ - MT FONE: (65) 2123-1200 - FAX: 2123-1251					<b>NÃO DESONERADO</b>		
							<b>BDI 20,47%</b>		
<b>COORDENAÇÃO DE PROJETOS</b>									
<b>OBRA:</b> CONSTRUÇÃO DO CANTEIRO DA AV. BRASIL						<b>DATA:</b> 05/04/2022			
<b>LOCAL:</b> AVENIDA BRASIL, ENTRE BAIRRO CENTRO E NOVO CAMPO, SANTO ANTÔNIO DO LESTE - MT 78628-000						<b>LEIS SOCIAIS:</b> 114,45%			
<b>ORÇAMENTO</b>									
ITEM	CÓDIGO	DESCRIÇÃO DO SERVIÇO	UN.	QUANT.	PREÇO UNIT. (R\$)	PREÇO BDI. (R\$)	PREÇO FINAL (R\$)		
<b>20.0</b>		<b>FUNDAÇÃO PERGOLADO</b>						<b>536,56</b>	
<b>MOVIMENTAÇÃO DE TERRA</b>									
20.1	96522	ESCAVAÇÃO MANUAL PARA BLOCO DE COROAMENTO OU SAPATA (SEM ESCAVAÇÃO PARA COLOCAÇÃO DE FÓRMAS). AF_06/2017	M3	0,50	119,60	144,08	72,04		
20.2	101616	PREPARO DE FUNDO DE VALA COM LARGURA MENOR QUE 1,5 M (ACERTO DO SOLO NATURAL). AF_08/2020	M2	1,28	4,86	5,85	7,49		
<b>FUNDAÇÃO</b>									
20.3	96619	LASTRO DE CONCRETO MAGRO, APLICADO EM BLOCOS DE COROAMENTO OU SAPATAS, ESPESSURA DE 5 CM. AF_08/2017	M2	1,28	26,76	32,24	41,27		
20.4	94965	CONCRETO FCK = 25MPA, TRAÇO 1:2,3:2,7 (EM MASSA SECA DE CIMENTO/ AREIA MEDIA/ BRITA 1) - PREPARO MECÂNICO COM BETONEIRA 400 L. AF_05/2021	M3	0,52	434,48	523,42	272,18		
20.5	103670	LANÇAMENTO COM USO DE BALDES, ADENSAMENTO E ACABAMENTO DE CONCRETO EM ESTRUTURAS. AF_02/2022	M3	0,52	229,19	276,11	143,58		
<b>21.0</b>		<b>PERGOLADO</b>						<b>6.782,30</b>	
21.1	AMM EST 003	FORNECIMENTO E INSTALAÇÃO DE PERGOLADO	UN	2,00	2.814,93	3.391,15	6.782,30		

*u. l. l. l. l.*

Eng. Aécio de Azevedo e Silva Junior  
 CREA 06777-D - MT  
 RN 120.471.987-0  
 Fone (65) 99922-7274

		<b>ASSOCIAÇÃO MATO-GROSSENSE DOS MUNICÍPIOS</b>					Ref.: Tabela de Serviços SINAPI (FEVEREIRO/2022) e/ou composições PinITCPO		
		SITE: <a href="http://www.amm.org.br">www.amm.org.br</a> - e-mail: <a href="mailto:centraldeprojetosamm@gmail.com">centraldeprojetosamm@gmail.com</a> AV. RUBENS DE MENDONÇA Nº 3.920 - CEP: 78.049-938 - CUIABÁ - MT FONE: (65) 2123-1200 - FAX: 2123-1251					<b>NÃO DESONERADO</b>		
		<b>COORDENAÇÃO DE PROJETOS</b>					<b>BDI 20,47%</b>		
<b>OBRA:</b> CONSTRUÇÃO DO CANTEIRO DA AV. BRASIL							<b>DATA:</b> 05/04/2022		
<b>LOCAL:</b> AVENIDA BRASIL, ENTRE BAIRRO CENTRO E NOVO CAMPO, SANTO ANTÔNIO DO LESTE - MT 78628-000							<b>LEIS SOCIAIS:</b> 114,45%		
O R Ç A M E N T O									
ITEM	CÓDIGO	DESCRIÇÃO DO SERVIÇO	UN.	QUANT.	PREÇO UNIT. (R\$)	PREÇO BDI. (R\$)	PREÇO FINAL (R\$)		
<b>22.0</b>		<b>URBANIZAÇÃO E SERVIÇOS EXTERNOS</b>						<b>442.683,80</b>	
22.1	AMM PAI 003	PLANTIO DE PALMEIRA AZUL COM ALTURA DE MUDA MAIOR QUE 2,00 M E MENOR OU IGUAL A 4,00 M. AF_05/2018	UN	130,00	2.073,13	2.497,50	324.675,00		
22.2	AMM PAI 001	FORNECIMENTO E ESPALHAMENTO DE TERRA VEGETAL PREPARADA	M3	130,72	156,13	188,09	24.587,22		
22.3	AMM PAI 002	PLANTIO DE GRAMA ESMERALDA EM PLACAS	M2	4357,35	17,80	21,44	93.421,58		
<b>23.0</b>		<b>ACESSIBILIDADE</b>						<b>77.047,26</b>	
23.1	AMM CIV 003	PISO TÁTIL DIRECIONAL E/OU ALERTA, DE CONCRETO, COLORIDO, P/DEFICIENTES VISUAIS, DIMENSÕES 25X25CM, APLICADO COM ARGAMASSA AC-II, REJUNTADO	M2	399,68	148,01	178,31	71.266,94		
23.2	100947	TRANSPORTE COM CAMINHÃO CARROCERIA 9T, EM VIA URBANA PAVIMENTADA, DMT ATÉ 30KM (UNIDADE: TXKM). AF_07/2020	TXKM	479,61	1,78	2,14	1.026,37		
23.3	100948	TRANSPORTE COM CAMINHÃO CARROCERIA 9T, EM VIA URBANA PAVIMENTADA, ADICIONAL PARA DMT EXCEDENTE A 30 KM (UNIDADE: TXKM). AF_07/2020	TXKM	5659,46	0,70	0,84	4.753,95		
<b>24.0</b>		<b>SERVIÇOS COMPLEMENTARES</b>						<b>73.501,59</b>	
24.1	AMM CIV 004	BANCO DE PRAÇA EM MADEIRA, PÉS METÁLICOS	UN	72,00	630,00	758,96	54.645,12		
24.2	AMM CIV 005	CONJUNTO SELETIVO 50 L (5 LIXEIRAS 1 SUPORTE) C/ ADESIVO	UN	3,00	2.017,72	2.430,75	7.292,25		
24.3	99814	LIMPEZA DE SUPERFÍCIE COM JATO DE ALTA PRESSÃO. AF_04/2019	M2	6184,07	1,55	1,87	11.564,22		

**R\$ 1.791.831,77**

OBRA: **CONSTRUÇÃO DO CANTEIRO DA AV. BRASIL**  
 LOCAL: **AVENIDA BRASIL, ENTRE BAIRRO CENTRO E NOVO CAMPO, SANTO ANTÔNIO DO LESTE - MT 78628-000**  
 PROPR.: **PREFEITURA MUNICIPAL DE SANTO ANTÔNIO DO LESTE - MT**  
 DATA: **07/12/2021**

PLANILHA PARA CÁLCULO DE TRANSPORTE DE PISO TATIL (PAVIMENTADO) ATÉ 30 KM						
ITEM	LOGRADOURO	ÁREA TOTAL DE PISO TATIL (m²)	PESO POR M² (Kg/m²)	PESO (t)	DMT (km)	MOMENTO DE TRANSP. (txkm)
1	TRANSPORTE COM CAMINHÃO CARROCERIA 9T, EM VIA URBANA PAVIMENTADA, DMT ATÉ 30KM (UNIDADE: TXKM). AF_07/2020	399,68	40,00	15,987	30,00	15,987*30km
<b>TOTAL &gt;&gt;&gt;</b>		<b>399,68</b>				<b>479,610</b>

CONSIDERANDO TRANSPORTE DE CUIABÁ  
**CÓD 100947 TRANSPORTE COM CAMINHÃO CARROCERIA 9T, EM VIA URBANA PAVIMENTADA, DMT ATÉ 30KM (UNIDADE: TXKM). AF\_07/2020**

PLANILHA PARA CÁLCULO DE TRANSPORTE DE PISO TATIL (PAVIMENTADO) EXCEDE 30 KM						
ITEM	LOGRADOURO	ÁREA TOTAL DE PISO TATIL (m²)	PESO POR M² (Kg/m²)	PESO (t)	DMT (km)	MOMENTO DE TRANSP. (txkm)
1	TRANSPORTE COM CAMINHÃO CARROCERIA 9T, EM VIA URBANA PAVIMENTADA, ADICIONAL PARA DMT EXCEDENTE A 30 KM (UNIDADE: TXKM). AF_07/2020	399,68	40,00	15,987	354,00	15,987*354km
<b>TOTAL &gt;&gt;&gt;</b>		<b>399,68</b>			<b>354,00</b>	<b>5.659,460</b>

CONSIDERANDO TRANSPORTE DE CUIABÁ  
**CÓD 100948 TRANSPORTE COM CAMINHÃO CARROCERIA 9T, EM VIA URBANA PAVIMENTADA, ADICIONAL PARA DMT EXCEDENTE A 30 KM (UNIDADE: TXKM). AF\_07/2020**

- |                       |                        |
|-----------------------|------------------------|
| Produto               | Tátil Direcional 25x25 |
| Uso                   | Externo                |
| Tipo                  | Ladrilho hidráulico    |
| Largura               | 25 cm                  |
| Altura                | 2,0 a 2,5 cm           |
| Comprimento           | 25 cm                  |
| Peso                  | 40 kg/m²               |
| Quantidade por pacote | 8 peças                |
| Quantidade de peças   | 16 peças/m²            |

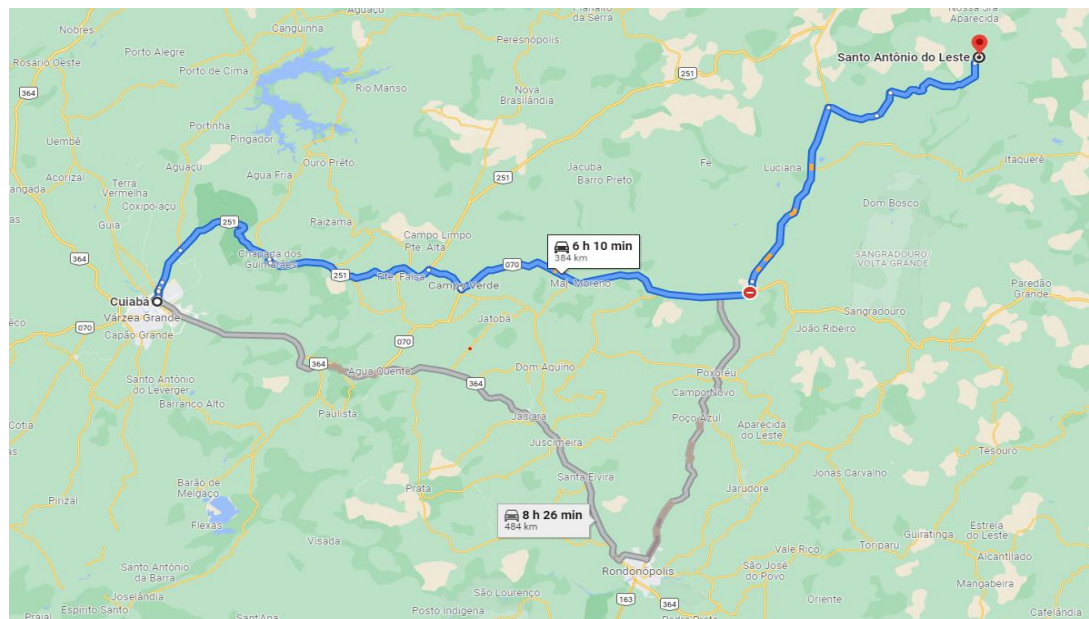

	<b>ASSOCIAÇÃO MATO-GROSSENSE DOS MUNICÍPIOS</b> SITE: <a href="http://www.amm.org.br">www.amm.org.br</a> - e-mail: <a href="mailto:centraldeprojetosamm@gmail.com">centraldeprojetosamm@gmail.com</a> AV. RUBENS DE MENDONÇA Nº 3.920 - CEP: 78.000-070 - CUIABÁ - MT FONE: (65) 2123-1200 - FAX: 2123-1251		Ref.: Tabela de Serviços SINAPI (FEVEREIRO/2022) e/ou composições PiniTCPO
			<b>BDI 20,47%</b>

**COORDENAÇÃO DE PROJETOS**

<b>OBRA:</b>	CONSTRUÇÃO DO CANTEIRO DA AV. BRASIL	<b>DATA:</b>	05/04/2022
<b>LOCAL:</b>	AVENIDA BRASIL, ENTRE BAIRRO CENTRO E NOVO CAMPO, SANTO ANTÔNIO DO LESTE - MT 78628-000	<b>LEIS SOCIAIS:</b>	114,45%

**COMPOSIÇÃO DE PREÇOS / CIVIL**



AMM CIV 001	ADMINISTRAÇÃO LOCAL				UN
SINAPI ou Cot. De Mercado	COMPONENTES	UN	Quantidade	Custos Unit. (R\$)	Custos Total (R\$)
<b>MÃO DE OBRA</b>					
90780	MESTRE DE OBRAS COM ENCARGOS COMPLEMENTARES	H	600,00	34,93	20.958,00
90777	ENGENHEIRO CIVIL DE OBRA JUNIOR COM ENCARGOS COMPLEMENTARES	H	360,00	93,77	33.757,20
<b>Total</b>					<b>R\$ 54.715,20</b>

MEMORIA DE CALCULO - ADMINISTRAÇÃO LOCAL					
COMPONENTES	UN	CALCULO			
<b>MATERIAL</b>					
MESTRE DE OBRAS COM ENCARGOS COMPLEMENTARES	H	5HR*5DIAS*4SEMANAS*6MESES			
ENGENHEIRO CIVIL DE OBRA JUNIOR COM ENCARGOS COMPLEMENTARES	H	3HR*5DIAS*4SEMANAS*6MESES			

AMM CIV 002	GRADIL NYLOFOR3D, MALHA 20X5CM, Ø 5MM 250X203 CM, BELGO OU SIMILAR, INCLUSIVE POSTES (SECÇÃO 60X40MM E H=1,60M) E ACESSÓRIOS				M2
SINAPI ou Cot. De Mercado	COMPONENTES	UN	Quantidade	Custos Unit. (R\$)	Custos Total (R\$)
<b>MATERIAIS</b>					
COTAÇÃO	GRADIL NYLOFOR3D, MALHA 20X5CM, Ø 5MM 250X203 CM, BELGO OU SIMILAR	PÇ	0,1970	750,00	147,75
COTAÇÃO	POSTE DE GRADIL NYLOFOR 3D COM TAMPA, H=2,60M, SEÇÃO DE 40X60MM, BELGO OU SIMILAR	PÇ	0,2463	156,93	38,65
COTAÇÃO	FIXADOR POLIAMIDA 40 X 60MM, PARA POSTE NYLOFOR, BELGO OU SIMILAR	PÇ	1,5000	12,50	18,75
<b>MÃO DE OBRA</b>					
88309	PEDREIRO COM ENCARGOS COMPLEMENTARES	H	1,00	21,10	21,10
88316	SERVENTE COM ENCARGOS COMPLEMENTARES	H	1,00	16,83	16,83
<b>Total</b>					<b>R\$ 243,08</b>

\*\*COMPOSIÇÃO BASEADA NO ORSE, CÓD. 10812 - (NOVEMBRO/2019)

  
 Jessyka Wisniewski Souza  
 Engenheira Civil  
 CREA-MT 040.491

	<b>ASSOCIAÇÃO MATO-GROSSENSE DOS MUNICÍPIOS</b> SITE: <a href="http://www.amm.org.br">www.amm.org.br</a> - e-mail: <a href="mailto:centraldeprojetosamm@gmail.com">centraldeprojetosamm@gmail.com</a> AV. RUBENS DE MENDONÇA Nº 3.920 - CEP: 78.000-070 - CUIABÁ - MT FONE: (65) 2123-1200 - FAX: 2123-1251	 	Ref.: Tabela de Serviços SINAPI (FEVEREIRO/2022) e/ou composições PiniTCPO
			<b>BDI 20,47%</b>

## COORDENAÇÃO DE PROJETOS

<b>OBRA:</b>	CONSTRUÇÃO DO CANTEIRO DA AV. BRASIL	<b>DATA:</b>	05/04/2022
<b>LOCAL:</b>	AVENIDA BRASIL, ENTRE BAIRRO CENTRO E NOVO CAMPO, SANTO ANTÔNIO DO LESTE - MT 78628-000	<b>LEIS SOCIAIS:</b>	114,45%

## COMPOSIÇÃO DE PREÇOS / CIVIL

GRADIL NYLOFOR3D, MALHA 20X5CM, Ø 5MM 250X203 CM, BELGO OU SIMILAR					PÇ
PREÇO UNITÁRIO DO CONJUNTO SEM ICMS E FRETE PARA EMPRESAS FORA DE CUIABÁ					
DATA	NOME DA EMPRESA FORNECEDORA	VALOR COTADO	CNPJ	TELEFONE	CONTATO
13/12/2021	AÇOFER	791,29	03.989.217/0001-64	(65)3637-1010	VERONICA
13/12/2021	TEC TELAS	750,00	23.921.180/0001-40	(65)3634-1509	NICOLA
14/12/2021	FERMAT	591,00	73.545.972/0001-35	(41)3015-5783	ELZA
<b>VALOR ACATADO MEDIANA</b>		<b>750,00</b>			

POSTE DE GRADIL NYLOFOR 3D COM TAMPA, H=2,60M, SEÇÃO DE 40X60MM, BELGO OU SIMILAR					PÇ
DATA	NOME DA EMPRESA FORNECEDORA	VALOR COTADO	CNPJ	TELEFONE	CONTATO
13/12/2021	AÇOFER	148,49	03.989.217/0001-64	(65)3637-1010	VERONICA
13/12/2021	TEC TELAS	225,00	23.921.180/0001-40	(65)3634-1509	NICOLA
05/02/2022	GRADIL COLOR	156,93	73.545.972/0001-35	(41)3015-5783	ELZA
<b>VALOR ACATADO MEDIANA</b>		<b>156,93</b>			

\*\* A EMPRESA AÇOFER APRESENTOU OS VALORES DE R\$ 146,82 PARA O POSTE E R\$ 2,47 PARA A TAMPA

FIXADOR POLIAMIDA 40 X 60MM, PARA POSTE NYLOFOR, BELGO OU SIMILAR					PÇ
DATA	NOME DA EMPRESA FORNECEDORA	VALOR COTADO	CNPJ	TELEFONE	CONTATO
11/01/2022	AÇOFER	10,00	03.989.217/0001-64	(65)3637-1010	VERONICA
13/12/2021	TEC TELAS	15,00	23.921.180/0001-40	(65)3634-1509	NICOLA
05/02/2022	GRADIL COLOR	12,50	73.545.972/0001-35	(41)3015-5783	ELZA
<b>VALOR ACATADO MEDIANA</b>		<b>12,50</b>			

AMM CIV 003	PISO TÁTIL DIRECIONAL E/OU ALERTA, DE CONCRETO, COLORIDO, P/DEFICIENTES VISUAIS, DIMENSÕES 25X25CM, APLICADO COM ARGAMASSA AC-II, REJUNTADO				M2
SINAPI ou Cot. De Mercado	COMPONENTES	UN	Quantidade	Custos Unit. (R\$)	Custos Total (R\$)
<b>MATERIAL</b>					
34357	REJUNTE CIMENTICIO, QUALQUER COR	KG	0,52	4,81	2,50
34353	ARGAMASSA COLANTE AC II	KG	4,0000	1,52	6,08
COTAÇÃO	PISO PODOTÁTIL 25X25 CM	M2	1,05	103,52	108,69
<b>MÃO DE OBRA</b>					
88309	PEDREIRO COM ENCARGOS COMPLEMENTARES	H	0,50	21,10	10,55
88316	SERVENTE COM ENCARGOS COMPLEMENTARES	H	1,20	16,83	20,19
				<b>TOTAL</b>	<b>R\$ 148,01</b>

\*\*COMPOSIÇÃO BASEADA NA TABELA ORSE CÓDIGO 07324/ORSE - MAIO/2017. 16 PEÇAS/M².

PISO PODOTÁTIL 25X25 CM					UN
DATA	NOME DA EMPRESA FORNECEDORA	VALOR COTADO	CNPJ	TELEFONE	CONTATO
07/12/2021	BLOCOS BRASIL	5,11	26.133.028/0001-90	(65) 3663-3778	MARCOS
10/12/2021	PANTANAL INDUSTRIA DE PISOS DRENANTES	6,47	22.229.537/0001-60	(65)3055-1510	KATIUCIA
07/12/2021	GEOBLOCOS	6,50	13.537.179/0001-62	(65) 3667-4802	RICARDO
<b>VALOR ACATADO MEDIANA</b>		<b>6,47</b>			

	<b>ASSOCIAÇÃO MATO-GROSSENSE DOS MUNICÍPIOS</b> SITE: <a href="http://www.amm.org.br">www.amm.org.br</a> - e-mail: <a href="mailto:centraldeprojetosamm@gmail.com">centraldeprojetosamm@gmail.com</a> AV. RUBENS DE MENDONÇA Nº 3.920 - CEP: 78.000-070 - CUIABÁ - MT FONE: (65) 2123-1200 - FAX: 2123-1251	 	Ref.: Tabela de Serviços SINAPI (FEVEREIRO/2022) e/ou composições PiniTCPO
			<b>BDI 20,47%</b>
<b>COORDENAÇÃO DE PROJETOS</b>			
<b>OBRA:</b> CONSTRUÇÃO DO CANTEIRO DA AV. BRASIL	<b>DATA:</b> 05/04/2022		
<b>LOCAL:</b> AVENIDA BRASIL, ENTRE BAIRRO CENTRO E NOVO CAMPO, SANTO ANTÔNIO DO LESTE - MT 78628-000	<b>LEIS SOCIAIS:</b> 114,45%		
<b>COMPOSIÇÃO DE PREÇOS / CIVIL</b>			

DATA	NOME DA EMPRESA FORNECEDORA	VALOR COTADO	CNPJ	TELEFONE	M2	CONTATO
07/12/2021	BLOCOS BRASIL	81,76	26.133.028/0001-90	(65) 3663-3778		MARCOS
10/12/2021	PANTANAL INDUSTRIA DE PISOS DRENANTES	103,52	22.229.537/0001-60	(65)3055-1510		KATIUCIA
07/12/2021	GEOBLOCOS	104,00	13.537.179/0001-62	(65) 3667-4802		RICARDO
<b>VALOR ACATADO MEDIANA</b>		<b>103,52</b>				

AMM CIV 004	BANCO DE PRAÇA EM MADEIRA, PÉS METÁLICOS	UN	Quantidade	Custos Unit. (R\$)	Custos Total (R\$)
SINAPI ou Cot. De Mercado	COMPONENTES				
<b>MATERIAIS</b>					
COTAÇÃO	BANCO DE PRAÇA EM MADEIRA, PÉS METÁLICOS	UN	1,000	630,00	630,00
				<b>Total R\$</b>	<b>630,00</b>



DATA	NOME DA EMPRESA FORNECEDORA	VALOR COTADO	CNPJ	TELEFONE	UN	CONTATO
<b>COTAÇÃO BANCO DE PRAÇA EM MADEIRA, PÉS METÁLICOS</b>						
<b>PREÇO UNITÁRIO DO CONJUNTO SEM ICMS E FRETE PARA EMPRESAS FORA DE CUIABÁ</b>						
14/12/2021	MADEIRA MADEIRA	440,10	10.490.181/0001-35	0800 080 0099		www.madeiramadeira.com.br
14/12/2021	AMERICANAS	469,90	00.776.574/0006-60	4003-4848		americanas.com.br
14/12/2021	MEGA PLAYGROUND	599,00	20.513.026/0001-40	(11) 97267-3766		megaplaygrounds.com.br
<b>FRETE CALCULADO PARA EMPRESAS FORA DE CUIABÁ - VALOR REFERENTE A FRETE DO CONJUNTO</b>						
14/12/2021	MADEIRA MADEIRA	189,90	10.490.181/0001-35	0800 080 0099		www.madeiramadeira.com.br
14/12/2021	AMERICANAS	169,90	00.776.574/0006-60			americanas.com.br
14/12/2021	MEGA PLAYGROUND	0,00	20.513.026/0001-40	(11) 97267-3766		megaplaygrounds.com.br
<b>PREÇO UNITÁRIO COM VALOR INCLUSO DE FRETE PARA EMPRESAS FORA DE CUIABÁ</b>						
14/12/2021	MADEIRA MADEIRA	630,00	10.490.181/0001-35	0800 080 0099		www.madeiramadeira.com.br
14/12/2021	AMERICANAS	639,80	00.776.574/0006-60			americanas.com.br
14/12/2021	MEGA PLAYGROUND	599,00	20.513.026/0001-40	(11) 97267-3766		megaplaygrounds.com.br
<b>VALOR ACATADO MEDIANA</b>		<b>630,00</b>				

AMM CIV 005	CONJUNTO SELETIVO 50 L (5 LIXEIRAS 1 SUPORTE) C/ ADESIVO	UN	Quantidade	Custos Unit. (R\$)	Custos Total (R\$)
SINAPI ou Cot. De Mercado	COMPONENTES				
<b>MATERIAL</b>					
COTAÇÃO	CONJUNTO SELETIVO 50 L (5 LIXEIRAS 1 SUPORTE) C/ ADESIVO CONCRETO FCK = 15MPA, TRAÇO 1:3,4:3,5 (EM MASSA SECA DE CIMENTO/ AREIA MÉDIA/ BRITA 1) - PREPARO MECÂNICO COM BETONEIRA 400 L. AF_05/2021	UN	1,00	1.995,62	1.995,62
94963	LANÇAMENTO COM USO DE BALDES, ADENSAMENTO E ACABAMENTO DE CONCRETO EM ESTRUTURAS. AF_02/2022	M3	0,016	375,96	6,01
103670	ESCAVAÇÃO MANUAL DE VALA COM PROFUNDIDADE MENOR OU IGUAL A 1,30 M. AF_02/2021	M3	0,016	229,19	3,66
93358		M3	0,016	66,57	1,06
<b>MÃO DE OBRA</b>					
88309	PEDREIRO COM ENCARGOS COMPLEMENTARES	H	0,30	21,10	6,33
88316	SERVENTE COM ENCARGOS COMPLEMENTARES	H	0,30	16,83	5,04
				<b>TOTAL R\$</b>	<b>2.017,72</b>

\*\*COMPOSIÇÃO BASEADA NO CÓDIGO 09369/ORSE - MAIO/2019

DATA	NOME DA EMPRESA FORNECEDORA	VALOR COTADO	CNPJ	TELEFONE	UN	CONTATO
<b>CONJUNTO SELETIVO 50 L (5 LIXEIRAS 1 SUPORTE) C/ ADESIVO</b>						
<b>PREÇO UNITÁRIO DO CONJUNTO SEM ICMS E FRETE PARA EMPRESAS FORA DE CUIABÁ</b>						
16/12/2021	WEBPLASTICO	1.209,90	22.360.942/0001-13	(11) 3476-0306		www.webplastico.com.br
14/12/2021	REIS LIXEIRAS	1.393,90	27.717.546/0001-14	(11) 2193-2636		www.loja.reislixearas.com.br
16/12/2021	TNAPLAST	1.264,17	27.509.425/0001-87	(11) 3197-8810		loja.tnplast.com.br
<b>FRETE CALCULADO PARA EMPRESAS FORA DE CUIABÁ - VALOR REFERENTE A FRETE DO CONJUNTO</b>						
16/12/2021	WEBPLASTICO	655,17	22.360.942/0001-13	(11) 3476-0306		
14/12/2021	REIS LIXEIRAS	430,00	27.717.546/0001-14	(11) 2193-2636		www.loja.reislixearas.com.br
16/12/2021	TNAPLAST	631,77	27.509.425/0001-87	(11) 3197-8810		loja.tnplast.com.br

  
 Jessyka Wisniewski Souza  
 Engenheira Civil  
 CREA-MT 040.491

	<b>ASSOCIAÇÃO MATO-GROSSENSE DOS MUNICÍPIOS</b> SITE: <a href="http://www.amm.org.br">www.amm.org.br</a> - e-mail: <a href="mailto:centraldeprojetosamm@gmail.com">centraldeprojetosamm@gmail.com</a> AV. RUBENS DE MENDONÇA Nº 3.920 - CEP: 78.000-070 - CUIABÁ - MT FONE: (65) 2123-1200 - FAX: 2123-1251	 	Ref.: Tabela de Serviços SINAPI (FEVEREIRO/2022) e/ou composições PiniTCPO
			<b>BDI 20,47%</b>

## COORDENAÇÃO DE PROJETOS

<b>OBRA:</b>	CONSTRUÇÃO DO CANTEIRO DA AV. BRASIL	<b>DATA:</b>	05/04/2022
<b>LOCAL:</b>	AVENIDA BRASIL, ENTRE BAIRRO CENTRO E NOVO CAMPO, SANTO ANTÔNIO DO LESTE - MT 78628-000	<b>LEIS SOCIAIS:</b>	114,45%

## COMPOSIÇÃO DE PREÇOS / CIVIL

## DIFAL CALCULADO PARA EMPRESAS FORA DE CUIABÁ (UNITÁRIO+FRETE)

DATA	NOME DA EMPRESA FORNECEDORA	VALOR COTADO	CNPJ	TELEFONE	CONTATO
16/12/2021	WEBPLASTICO	130,55	22.360.942/0001-13	(11) 3476-0306	
14/12/2021	REIS LIXEIRAS	127,61	27.717.546/0001-14	(11) 2193-2636	<a href="http://www.loja.reislixearas.com.br">www.loja.reislixearas.com.br</a>
16/12/2021	TNAPLAST	132,65	27.509.425/0001-87	(11) 3197-8810	<a href="http://loja.tnaplast.com.br">loja.tnaplast.com.br</a>

## PREÇO UNITÁRIO COM VALOR INCLUSO DE FRETE E ICMS PARA EMPRESAS FORA DE CUIABÁ

DATA	NOME DA EMPRESA FORNECEDORA	VALOR COTADO	CNPJ	TELEFONE	CONTATO
16/12/2021	WEBPLASTICO	1.995,62	22.360.942/0001-13	(11) 3476-0306	
14/12/2021	REIS LIXEIRAS	1.951,51	27.717.546/0001-14	(11) 2193-2636	<a href="http://www.loja.reislixearas.com.br">www.loja.reislixearas.com.br</a>
16/12/2021	TNAPLAST	2.028,59	27.509.425/0001-87	(11) 3197-8810	<a href="http://loja.tnaplast.com.br">loja.tnaplast.com.br</a>
<b>VALOR ACATADO MEDIANA</b>		<b>1.995,62</b>			



AMM CIV 006	PLACA DE OBRA EM CHAPA DE AÇO GALVANIZADO				M2
SINAPI ou Cot. De Mercado	COMPONENTES	UN	Quantidade	Custos Unit. (R\$)	Custos Total (R\$)
<b>MATERIAL</b>					
4491	REGIAO - BRUTA	M	4,00	8,98	35,92
4813	PLACA DE OBRA (PARA CONSTRUÇÃO CIVIL) EM CHAPA GALVANIZADA *N. 22*, ADESIVADA, DE *2,4 X 1,2* M (SEM POSTES PARA FIXAÇÃO)	M2	1,00	225,00	225,00
4417	SARRAFO NÃO APARELHADO *2,5 X 7* CM, EM MACARANDUBA, ANGELIM OU EQUIVALENTE DA REGIAO - BRUTA	M	1,00	5,66	5,66
5075	PREGO DE AÇO POLIDO COM CABECA 18 X 30 (2 3/4 X 10)	KG	0,15	23,76	3,56
<b>MÃO DE OBRA</b>					
88262	CARPINTEIRO DE FORMAS COM ENCARGOS COMPLEMENTARES	H	1,00	20,85	20,85
88316	SERVENTE COM ENCARGOS COMPLEMENTARES	H	2,00	16,83	33,66
				<b>TOTAL R\$</b>	<b>324,65</b>

\*\*COMPOSIÇÃO BASEADA NA TABELA ORSE, CÓD. 00051/ORSE (MAIO/2020)

AMM CIV 007	ENTRADA PROVISÓRIA DE ENERGIA ELÉTRICA AEREA TRIFÁSICA 40A EM POSTE MADEIRA				UN
SINAPI ou Cot. De Mercado	COMPONENTES	UN	Quantidade	Custos Unit. (R\$)	Custos Total (R\$)
<b>MATERIAL</b>					
406	FITA AÇO INOX PARA CINTAR POSTE, L = 19 MM, E = 0,5 MM (ROLO DE 30M)	UN	0,1333333	98,58	13,14
420	CINTA CIRCULAR EM AÇO GALVANIZADO DE 150 MM DE DIÂMETRO PARA FIXAÇÃO DE CAIXA MEDIÇÃO, INCLUI PARAFUSOS E PORCAS	UN	2,00	36,27	72,54
857	CABO DE COBRE NU 16 MM2 MEIO-DURO	M	3,00	13,94	41,82
937	BWF-B, 450/750V, SEÇÃO NOMINAL 10 MM2	M	27,00	9,82	265,14
1062	CAIXA INTERNA/EXTERNA DE MEDIÇÃO PARA 1 MEDIDOR TRIFÁSICO, COM VISOR, EM CHAPA DE AÇO 18 USG (PADRÃO DA CONCESSIONÁRIA LOCAL)	UN	1,00	326,10	326,10
1096	ARMAÇÃO VERTICAL COM HASTE E CONTRA-PINO, EM CHAPA DE AÇO GALVANIZADO 3/16", COM 4 ESTRIBOS E 4 ISOLADORES	UN	2,00	120,36	240,72
1539	CABOS ATE 16 MM2	UN	8,00	5,86	46,88
1892	LUVA EM PVC RÍGIDO ROSCAVEL, DE 1", PARA ELETRODUTO	UN	4,00	1,56	6,24
2392	DISJUNTOR TIPO NEMA, TRIPOLAR 10 ATE 50A, TENSÃO MÁXIMA DE 415 V	UN	1,00	83,84	83,84
2685	ELETRODUTO DE PVC RÍGIDO ROSCAVEL DE 1", SEM LUVA	M	8,00	6,15	49,20
2731	POSTE ROLICO DE MADEIRA TRATADA, D = 20 A 25 CM, H = 12,00 M, EM EUCALIPTO OU EQUIVALENTE DA REGIAO	M	7,96	110,97	883,32
3379	!EM PROCESSO DE DESATIVACAO! HASTE DE ATERRAMENTO EM AÇO COM 3,00 M DE COMPRIMENTO E DN = 5/8", REVESTIDA COM BAIXA CAMADA DE COBRE, SEM CONECTOR	UN	1,00	51,61	51,61
4346	PARAFUSO DE FERRO POLIDO, SEXTAVADO, COM ROSCA PARCIAL, DIÂMETRO 5/8", COMPRIMENTO 6", COM PORCA E ARRUELA DE PRESSÃO MÉDIA	UN	2,00	11,57	23,14
11267	ARRUELA LISA, REDONDA, DE LATÃO POLIDO, DIÂMETRO NOMINAL 5/8", DIÂMETRO EXTERNO = 34 MM, DIÂMETRO DO FURO = 17 MM, ESPESSURA = *2,5* MM	UN	2,00	0,80	1,60
12034	CURVA 180 GRAUS, DE PVC RÍGIDO ROSCAVEL, DE 3/4", PARA ELETRODUTO	UN	2,00	4,43	8,86
39176	BUCHA EM ALUMÍNIO, COM ROSCA, DE 1", PARA ELETRODUTO	UN	2,00	0,98	1,96
39210	ARRUELA EM ALUMÍNIO, COM ROSCA, DE 1", PARA ELETRODUTO	UN	2,00	0,73	1,46
<b>MÃO DE OBRA</b>					
88264	ELETRICISTA COM ENCARGOS COMPLEMENTARES	H	8,00	21,87	174,96
88316	SERVENTE COM ENCARGOS COMPLEMENTARES	H	8,00	16,83	134,64
				<b>TOTAL R\$</b>	<b>2.427,17</b>

\*\*COMPOSIÇÃO DA MÃO DE OBRA BASEADA NO BOLETIM SINAPI 41598 - JANEIRO/2020

  
 Jessyka Wisniewski Souza  
 Engenheira Civil  
 CREA-MT 040.491

	<b>ASSOCIAÇÃO MATO-GROSSENSE DOS MUNICÍPIOS</b> SITE: <a href="http://www.amm.org.br">www.amm.org.br</a> - e-mail: <a href="mailto:centraldeprojetosamm@gmail.com">centraldeprojetosamm@gmail.com</a> AV. RUBENS DE MENDONÇA Nº 3.920 - CEP: 78.000-070 - CUIABÁ - MT FONE: (65) 2123-1200 - FAX: 2123-1251	 	Ref.: Tabela de Serviços SINAPI (FEVEREIRO/2022) e/ou composições PiniTCPO	
			BDI	20,47%



## COORDENAÇÃO DE PROJETOS

OBRA:	CONSTRUÇÃO DO CANTEIRO DA AV. BRASIL	DATA:	25/05/2017
LOCAL:	AVENIDA BRASIL, ENTRE BAIRRO CENTRO E NOVO CAMPO, SANTO ANTÔNIO DO LESTE - MT 78628-000	LEIS SOCIAIS:	114,45%

## COMPOSIÇÃO DE PREÇOS / PAISAGISMO

AMM PAI 001	FORNECIMENTO E ESPALHAMENTO DE TERRA VEGETAL PREPARADA				M3
SINAPI ou Cot. De Mercado	COMPONENTES	UN	Quantidade	Custos Unit. (R\$)	Custos Total (R\$)
<b>MATERIAIS</b>					
7253	TERRA VEGETAL (GRANEL)	M3	0,90	143,57	129,21
<b>MÃO DE OBRA</b>					
88316	SERVEnte COM ENCARGOS COMPLEMENTARES	H	1,60	16,83	26,92
**COMPOSIÇÃO BASEADA NA TABELA ORSE - (MAIO/2019), CÓDIGO 02394/ORSE - PALAVRA CHAVE "TERRA VEGETAL"					<b>Total R\$ 156,13</b>

AMM PAI 002	PLANTIO DE GRAMA ESMERALDA EM PLACAS				M2
SINAPI ou Cot. De Mercado	COMPONENTES	UN	Quantidade	Custos Unit. (R\$)	Custos Total (R\$)
<b>MATERIAIS</b>					
3322	GRAMA ESMERALDA OU SAO CARLOS OU CURITIBANA, EM PLACAS, SEM PLANTIO	M2	1,00	15,00	15,00
<b>MÃO DE OBRA</b>					
88316	SERVEnte COM ENCARGOS COMPLEMENTARES	H	0,08	16,83	1,34
88441	JARDINEIRO COM ENCARGOS COMPLEMENTARES	H	0,08	18,26	1,46
**COMPOSIÇÃO BASEADA NA TABELA ORSE maio/2019, CÓDIGO 08277/ORSE - FOI ADICIONADO O INSUMO 3322 - GRAMA ESMERALDA NA COMPOSIÇÃO.					<b>Total R\$ 17,80</b>

	<b>ASSOCIAÇÃO MATO-GROSSENSE DOS MUNICÍPIOS</b> SITE: <a href="http://www.amm.org.br">www.amm.org.br</a> - e-mail: <a href="mailto:centraldeprojetosamm@gmail.com">centraldeprojetosamm@gmail.com</a> AV. RUBENS DE MENDONÇA Nº 3.920 - CEP: 78.000-070 - CUIABÁ - MT FONE: (65) 2123-1200 - FAX: 2123-1251	 	Ref.: Tabela de Serviços SINAPI (FEVEREIRO/2022) e/ou composições PiniTCPO	
			BDI	20,47%

## COORDENAÇÃO DE PROJETOS

OBRA:	CONSTRUÇÃO DO CANTEIRO DA AV. BRASIL	DATA:	25/05/2017
LOCAL:	AVENIDA BRASIL, ENTRE BAIRRO CENTRO E NOVO CAMPO, SANTO ANTÔNIO DO LESTE - MT 78628-000	LEIS SOCIAIS:	114,45%

## COMPOSIÇÃO DE PREÇOS / PAISAGISMO

AMM PAI 003	PLANTIO DE PALMEIRA AZUL COM ALTURA DE MUDA MAIOR QUE 2,00 M E MENOR OU IGUAL A 4,00 M. AF_05/2018				UN
SINAPI ou Cot. De Mercado	COMPONENTES	UN	Quantidade	Custos Unit. (R\$)	Custos Total (R\$)
<b>MATERIAIS</b>					
COTAÇÃO	PALMEIRA AZUL3 METROS	UN	1,000	1800,00	1.800,00
<b>EQUIPAMENTO</b>					
91634	GUINDAUTO HIDRÁULICO, CAPACIDADE MÁXIMA DE CARGA 6500 KG, MOMENTO MÁXIMO DE CARGA 5,8 TM, ALCANCE MÁXIMO HORIZONTAL 7,60 M, INCLUSIVE CAMINHÃO TOCO PBT 9.700 KG, POTÊNCIA DE 160 CV - CHP DIURNO. AF_08/2015	CHP	0,3983	202,95	80,83
91635	GUINDAUTO HIDRÁULICO, CAPACIDADE MÁXIMA DE CARGA 6500 KG, MOMENTO MÁXIMO DE CARGA 5,8 TM, ALCANCE MÁXIMO HORIZONTAL 7,60 M, INCLUSIVE CAMINHÃO TOCO PBT 9.700 KG, POTÊNCIA DE 160 CV - CHI DIURNO. AF_08/2015	CHI	1,6272	42,02	68,37
<b>MÃO DE OBRA</b>					
88441	JARDINEIRO COM ENCARGOS COMPLEMENTARES	H	1,4483	18,26	26,44
88316	SERVENTE COM ENCARGOS COMPLEMENTARES	H	5,7930	16,83	97,49
<b>Total R\$</b>					<b>2.073,13</b>

\*\*COMPOSIÇÃO BASEADA NO CADERNOS TÉCNICOS DE COMPOSIÇÕES PARA PAISAGISMO - (SINAPI), LOTE 2 ,VERSÃO:001,VIGÊNCIA

COTAÇÃO	PALMEIRA AZUL3 METROS	UN			
DATA	NOME DA EMPRESA FORNECEDORA	VALOR COTADO	CNPJ	TELEFONE	CONTATO
24/02/2022	VIVEIRO HORIZONTE VERDE	1.800,00	31.135.781/0001-55	(65)99231-3002	EDUARDO
24/02/2022	CASA E PLANTAS	2.000,00	17.557.959/0001-25	(65) 3623-4077	
24/02/2022	VIVEIRO CENTRO AMÉRICA	1.100,00	12.036.538/0001-35	(65) 3626-1547	FERNANDO
	<b>VALOR ACATADO MEDIANA</b>	<b>1.800,00</b>			

AMM PAI 004	FORNECIMENTO E INSTALAÇÃO DE GRAMA SINTÉTICA				M2
SINAPI ou Cot. De Mercado	COMPONENTES	UN	Quantidade	Custos Unit. (R\$)	Custos Total (R\$)
<b>MATERIAIS</b>					
COTAÇÃO	GRAMA SINTÉTICA	M2	1,00	85,90	85,90
COTAÇÃO	SERVIÇO COM FRETE	M2	1,00	11,96	11,96
<b>Total R\$</b>					<b>97,86</b>

COTAÇÃO	GRAMA SINTÉTICA	M2			
DATA	NOME DA EMPRESA FORNECEDORA	VALOR COTADO	CNPJ	TELEFONE	CONTATO
17/12/2021	SOCCER GRASS	110,00	07.875.405/0001-12	(11) 5521-9826	
16/12/2021	TOTAL GRAMA	85,90	13.296.533/0001-14	(11)4033-3206	PEDRO RAMOS
		0,00			
	<b>VALOR ACATADO MEDIANA</b>	<b>85,90</b>			

COTAÇÃO	SERVIÇO COM FRETE	M2			
DATA	NOME DA EMPRESA FORNECEDORA	VALOR COTADO	CNPJ	TELEFONE	CONTATO
17/12/2021	SOCCER GRASS	11,96	07.875.405/0001-12	(11) 5521-9826	
16/12/2021	TOTAL GRAMA	4,68	13.296.533/0001-14	(11)4033-3206	MARCOS
		0,00			
	<b>VALOR ACATADO MEDIANA</b>	<b>11,96</b>			

	<b>ASSOCIAÇÃO MATO-GROSSENSE DOS MUNICÍPIOS</b> SITE: <a href="http://www.amm.org.br">www.amm.org.br</a> - e-mail: <a href="mailto:centraldeprojetosamm@gmail.com">centraldeprojetosamm@gmail.com</a> AV. RUBENS DE MENDONÇA Nº 3.920 - CEP: 78.000-070 - CUIABÁ - MT FONE: (65) 2123-1200 - FAX: 2123-1251	 	Ref.: Tabela de Serviços SINAPI (FEVEREIRO/2022) e/ou composições PiniTCPO
			<b>BDI 20,47%</b>

## COORDENAÇÃO DE PROJETOS

<b>OBRA:</b>	CONSTRUÇÃO DO CANTEIRO DA AV. BRASIL	<b>DATA:</b>	05/04/2022
<b>LOCAL:</b>	AVENIDA BRASIL, ENTRE BAIRRO CENTRO E NOVO CAMPO, SANTO ANTÔNIO DO LESTE - MT 78628-000	<b>LEIS SOCIAIS:</b>	114,45%

## COMPOSIÇÃO DE PREÇOS / ESTRUTURAL

AMM EST 001	ESTACA A TRADO(BROÇA) D=25CM C/CONCRETO FCK=15MPA+20KG ACO/M3	MOLD.IN-LOCO				M
SINAPI ou Cot. De Mercado	COMPONENTES	UN	Quantidade	Custos Unit. (R\$)		Custos Total (R\$)
<b>MATERIAIS</b>						
94969	CONCRETO FCK = 15MPA, TRAÇO 1:3,4:3,5 (EM MASSA SECA DE CIMENTO/ AREIA MÉDIA/ BRITA 1) - PREPARO MECÂNICO COM BETONEIRA 600 L. AF_05/2021	M3	0,050	371,95		18,59
33	ACO CA-50, 8,0 MM, VERGALHAO	KG	0,98	11,11		10,88
43132	ARAME RECOZIDO 16 BWG, D = 1,65 MM (0,016 KG/M) OU 18 BWG, D = 1,25 MM (0,01 KG/M)	KG	0,02	20,00		0,40
<b>MÃO DE OBRA</b>						
88245	ARMADOR COM ENCARGOS COMPLEMENTARES	H	0,08	20,97		1,67
88309	PEDREIRO COM ENCARGOS COMPLEMENTARES	H	0,25	21,10		5,27
88316	SERVENTE COM ENCARGOS COMPLEMENTARES	H	2,10	16,83		35,34
					<b>Total</b>	<b>R\$ 72,15</b>

\*\*COMPOSIÇÃO BASEADA NA TABELA SINAPI - CÓDIGO 74156/1, COMPOSIÇÃO ANALÍTICA FEV/2016.

AMM EST 002	IMPERMEABILIZAÇÃO DE ESTRUTURAS ENTERRADAS, COM TINTA ASFALTICA, DUAS DEMAOS.				M2	
SINAPI ou Cot. De Mercado	COMPONENTES	UN	Quantidade	Custos Unit. (R\$)		Custos Total (R\$)
<b>MATERIAIS</b>						
7319	TINTA ASFALTICA IMPERMEABILIZANTE DISPERSA EM AGUA, PARA MATERIAIS CIMENTICIOS	L	0,4	20,92		8,36
<b>MÃO DE OBRA</b>						
88316	SERVENTE COM ENCARGOS COMPLEMENTARES	H	0,4	16,83		6,73
					<b>Total</b>	<b>R\$ 15,09</b>

\*\*COMPOSIÇÃO DA MAO DE OBRA BASEADA NO BOLETIM SINAPI 74106/001 - JANEIRO/2020

AMM EST 003	FORNECIMENTO E INSTALAÇÃO DE PERGOLADO				UN	
SINAPI OU COT MERCADO	COMPONENTES	UN	Quantidade	Custos Unit. (R\$)		Custos Total (R\$)
<b>MATERIAL</b>						
4006	MADEIRA SERRADA EM PINUS, MISTA OU EQUIVALENTE DA REGIAO - BRUTA	M3	0,750	2021,19		1.515,89
5067	PREGO DE ACO POLIDO COM CABECA 16 X 24 (2 1/4 X 12)	KG	12,7320	25,33		322,50
<b>MÃO DE OBRA</b>						
88262	CARPINTEIRO DE FORMAS COM ENCARGOS COMPLEMENTARES	H	29,7080	20,85		619,41
88316	SERVENTE COM ENCARGOS COMPLEMENTARES	H	21,220	16,83		357,13
					<b>TOTAL</b>	<b>R\$ 2.814,93</b>

\*\*COMPOSIÇÃO BASEADA NA TABELA COD 10666/ORSE - SETEMBRO/2019. OS COEFICIENTES FORAM OBTIDOS CONFORME MEMORIAL DE CÁLCULO ABAIXO. DADOS DE VOLUME E COMPRIMENTO TOTAL DE MADEIRA ESTÃO NO PROJETO ESTRUTURAL DE MADEIRA

MEMÓRIA DE CÁLCULO - PARA PERGOLADO			
COMPONENTES	UN	CÁLCULO	
<b>MATERIAL</b>			
MADEIRA SERRADA EM PINUS, MISTA OU EQUIVALENTE DA REGIAO - BRUTA	M3	CONFORME TABELA DE RESUMO - MATERIAL ( m³)	0,750
PREGO DE ACO POLIDO COM CABECA 16 X 24 (2 1/4 X 12)	KG	COMPOSIÇÃO DE REFERÊNCIA - 1 M -----0,3 KG 42,44 M ----- X	12,7320
<b>MÃO DE OBRA</b>			
CARPINTEIRO DE FORMAS COM ENCARGOS COMPLEMENTARES	H	COMPOSIÇÃO DE REFERÊNCIA - 1 M ----- 0,7 42,44 M ----- X	29,7080
SERVENTE COM ENCARGOS COMPLEMENTARES	H	COMPOSIÇÃO DE REFERÊNCIA - 1 M ----- 0,5 42,44M ----- X	21,220

  
 Engº Aécio de Almeida e Silva Junior  
 CREA 06777-D - MT  
 RN 120.471.987-0  
 Fone (65) 99922-7274

	<b>ASSOCIAÇÃO MATO-GROSSENSE DOS MUNICÍPIOS</b> SITE: <a href="http://www.amm.org.br">www.amm.org.br</a> - e-mail: <a href="mailto:centraldeprojetosamm@gmail.com">centraldeprojetosamm@gmail.com</a> AV. RUBENS DE MENDONÇA Nº 3.920 - CEP: 78.000-070 - CUIABÁ - MT FONE: (65) 2123-1200 - FAX: 2123-1251	 	Ref.: Tabela de Serviços SINAPI (FEVEREIRO/2022) e/ou composições PiniTCPO
			<b>BDI 20,47%</b>
<b>COORDENAÇÃO DE PROJETOS</b>			
<b>OBRA:</b> CONSTRUÇÃO DO CANTEIRO DA AV. BRASIL	<b>DATA:</b> 20/06/2017		
<b>LOCAL:</b> AVENIDA BRASIL, ENTRE BAIRRO CENTRO E NOVO CAMPO, SANTO ANTÔNIO DO LESTE - MT 78628-000	<b>LEIS SOCIAIS:</b> 114,45%		
<b>COMPOSIÇÃO DE PREÇOS - PLAYGROUND</b>			

COTAÇÃO DE MERCADO - EMPRESAS CONSULTADAS				
MATERIAL		Cot. A	Cot. B	Cot. C
01	GANGORRA	R\$ 2.299,00	R\$ 2.450,00	R\$ 5.010,00
02	ESCOREGADOR	R\$ 1.755,00	R\$ 1.550,00	R\$ 5.071,00
03	GIRA-GIRA	R\$ 1.999,00	R\$ 2.100,00	R\$ 4.594,00
04	BALANÇO DE TRÊS LUGARES	R\$ 1.900,00	R\$ 2.000,00	R\$ 5.137,00
05	GANGORRA EM PÉ	R\$ 2.299,00	R\$ 2.500,00	R\$ 1.821,00
FRETE				
01	GANGORRA	R\$ 1.201,20	R\$ 1.894,00	R\$ 0,00
02	LABIRINTO	R\$ 1.201,20	R\$ 1.894,00	R\$ 0,00
03	GIRA-GIRA OU	R\$ 1.201,20	R\$ 1.894,00	R\$ 0,00
04	BALANÇO DE TRÊS LUGARES	R\$ 1.201,20	R\$ 1.894,00	R\$ 0,00
05	GANGORRA EM PÉ	R\$ 1.201,20	R\$ 1.894,00	R\$ 0,00
TOTAL		Cot. A	Cot. B	Cot. C
01	GANGORRA	R\$ 3.500,20	R\$ 4.344,00	R\$ 5.010,00
02	LABIRINTO	R\$ 2.956,20	R\$ 3.444,00	R\$ 5.071,00
03	GIRA-GIRA	R\$ 3.200,20	R\$ 3.994,00	R\$ 4.594,00
04	BALANÇO DE TRÊS LUGARES	R\$ 3.500,20	R\$ 4.394,00	R\$ 1.821,00
05	GANGORRA EM PÉ	R\$ 3.500,20	R\$ 4.394,00	R\$ 1.821,00

INFORMAÇÕES REFERENTE AS EMPRESAS CONSULTADAS PARA COTAÇÃO DE COMPOSIÇÃO - PARQUE INFANTIL				
DATA	PARQUE INFANTIL (MULTI INFANTIL, GANGORRA, ESCALADA, GIRA-GIRA E BALANÇO)			
	NOME DA EMPRESA FORNECEDORA	CNPJ	TELEFONE	CONTATO
07/12/2021	LIFE EQUIPAMENTOS ESPORTIVOS (Cot. A)	20.380.959/0001-07	(11) 4021-1999	
06/12/2021	SELVA EQUIPAMENTOS	15.370.218/0001-05	(11) 1098-1917	MICHELLE
07/12/2021	MILLA	10.555.495/0001-79	(19) 3363-1051	

AMM PLAY 001	FORNECIMENTO E INSTALAÇÃO -GANGORRA			UN	
SINAPI ou Cot. De Mercado	COMPONENTES	UN	Quantidade	Custos Unit. (R\$)	Custos Total (R\$)
<b>MATERIAL</b>					
01	<b>GANGORRA</b>	UN	1,00	4344,00	4.344,00
93358	ESCAVAÇÃO MANUAL DE VALA COM PROFUNDIDADE MENOR OU IGUAL A 1,30 M. AF_02/2021	M3	0,128	66,57	8,52
94969	CONCRETO FCK = 15MPA, TRAÇO 1:3,4:3,5 (EM MASSA SECA DE CIMENTO/ AREIA MÉDIA/ BRITA 1) - PREPARO MECÂNICO COM BETONEIRA 600 L. AF_05/2021	M3	0,128	371,95	47,60
COMP. AUX 01	LANCAMENTO/APLICACAO MANUAL DE CONCRETO EM FUNDACOES	M3	0,128	110,90	14,19
<b>TOTAL</b>					<b>4.414,31</b>

\*\*\* COMPOSIÇÃO BASEADA NO MANUAL DE INSTALAÇÃO ABAIXO. O DESENHO DA FUNDAÇÃO É SUGESTIVO E ATENDE ÀS ESPECIFICAÇÕES TÉCNICAS DE INSTALAÇÃO DOS EQUIPAMENTOS DAS MARCAS ZIOBER, GINAST, LIFE EQUIPAMENTOS ESPORTIVOS E/OU SIMILARES

	<p align="center"><b>ASSOCIAÇÃO MATO-GROSSENSE DOS MUNICÍPIOS</b></p> <p align="center">SITE: <a href="http://www.amm.org.br">www.amm.org.br</a> - e-mail: <a href="mailto:centraldeprojetosamm@gmail.com">centraldeprojetosamm@gmail.com</a>                  AV. RUBENS DE MENDONÇA Nº 3.920 - CEP: 78.000-070 - CUIABÁ - MT                  FONE: (65) 2123-1200 - FAX: 2123-1251</p>	 	Ref.: Tabela de Serviços SINAPI (FEVEREIRO/2022) e/ou composições PiniTCPO
			<p align="right"><b>BDI 20,47%</b></p>

**COORDENAÇÃO DE PROJETOS**

<b>OBRA:</b>	CONSTRUÇÃO DO CANTEIRO DA AV. BRASIL	<b>DATA:</b>	20/06/2017
<b>LOCAL:</b>	AVENIDA BRASIL, ENTRE BAIRRO CENTRO E NOVO CAMPO, SANTO ANTÔNIO DO LESTE - MT 78628-000	<b>LEIS SOCIAIS:</b>	114,45%

**COMPOSIÇÃO DE PREÇOS - PLAYGROUND**

COMP. AUX 01 SINAPI ou Cot. De Mercado	LANCAMENTO/APLICACAO MANUAL DE CONCRETO EM FUNDACOES COMPONENTES	UN	Quantidade	Custos Unit. (R\$)	M3 Custos Total (R\$)
<b>EQUIPAMENTO</b>					
90586	VIBRADOR DE IMERSÃO, DIÂMETRO DE PONTEIRA 45MM, MOTOR ELÉTRICO TRIFÁSICO POTÊNCIA DE 2 CV - CHP DIURNO. AF_06/2015	CHP	0,3000	1,22	0,36
<b>MÃO DE OBRA</b>					
88309	PEDREIRO COM ENCARGOS COMPLEMENTARES	H	1,6500	21,10	34,81
88316	SERVENTE COM ENCARGOS COMPLEMENTARES	H	4,5000	16,83	75,73
				<b>Total R\$</b>	<b>110,90</b>

\*\*COMPOSIÇÃO DA MÃO DE OBRA BASEADA NO BOLETIM SINAPI 74157/004 - JANEIRO/2020

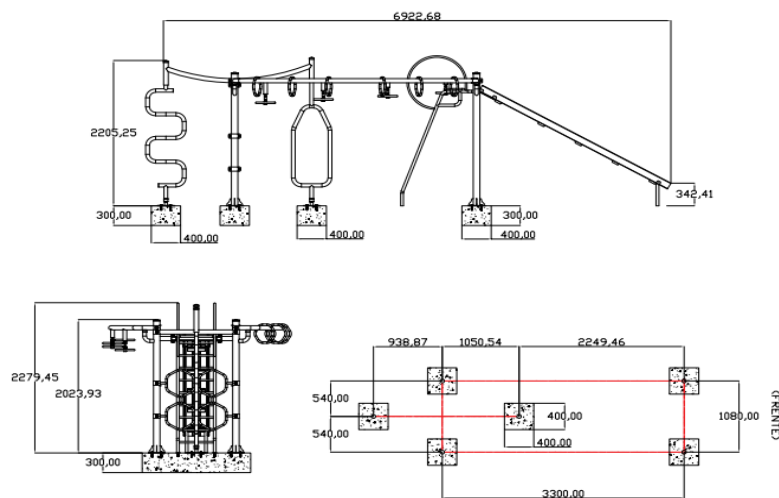

	<p align="center"><b>ASSOCIAÇÃO MATO-GROSSENSE DOS MUNICÍPIOS</b></p> <p align="center">SITE: <a href="http://www.amm.org.br">www.amm.org.br</a> - e-mail: <a href="mailto:centraldeprojetosamm@gmail.com">centraldeprojetosamm@gmail.com</a>                  AV. RUBENS DE MENDONÇA Nº 3.920 - CEP: 78.000-070 - CUIABÁ - MT                  FONE: (65) 2123-1200 - FAX: 2123-1251</p>	  	Ref.: Tabela de Serviços SINAPI (FEVEREIRO/2022) e/ou composições PiniTCPO
			<p align="right"><b>BDI 20,47%</b></p>

**COORDENAÇÃO DE PROJETOS**

<b>OBRA:</b>	CONSTRUÇÃO DO CANTEIRO DA AV. BRASIL	<b>DATA:</b>	20/06/2017
<b>LOCAL:</b>	AVENIDA BRASIL, ENTRE BAIRRO CENTRO E NOVO CAMPO, SANTO ANTÔNIO DO LESTE - MT 78628-000	<b>LEIS SOCIAIS:</b>	114,45%

**COMPOSIÇÃO DE PREÇOS - PLAYGROUND**

MEMÓRIA DE CÁLCULO - MULTI INFANTIL					
COMPONENTES		UN	CÁLCULO		
<b>MATERIAL</b>					
MULTI INFANTIL		UN	CONFORME PROJETO ARQUITETÔNICO		
ESCAVAÇÃO MANUAL DE VALA EM MATERIAL DE 1A CATEGORIA ATÉ 1,5M EXCLUINDO ESGOTAMENTO / ESCORAMENTO		M3	(0,40*0,40*0,30)*6		
CONCRETO FCK=15MPA, VIRADO EM BETONEIRA, SEM LANÇAMENTO, COM IMPERMEABILIZANTE		M3	(0,40*0,40*0,30)*6		
LANÇAMENTO COM USO DE BALDES, ADENSAMENTO E ACABAMENTO DE CONCRETO EM ESTRUTURAS. AF_12/2015		M3	(0,40*0,40*0,30)*6		
<b>AMM PLAY 002 FORNECIMENTO E INSTALAÇÃO - GANGORRA EM PÉ</b>					
SINAPI ou Cot. De Mercado	COMPONENTES	UN	Quantidade	Custos Unit. (R\$)	Custos Total (R\$)
<b>MATERIAL</b>					
02	<b>GANGORRA EM PÉ</b>	UN	1,00	3500,20	3.500,20
93358	ESCAVAÇÃO MANUAL DE VALA COM PROFUNDIDADE MENOR OU IGUAL A 1,30 M. AF_02/2021	M3	0,128	66,57	8,52
94969	CONCRETO FCK = 15MPA, TRAÇO 1:3,4:3,5 (EM MASSA SECA DE CIMENTO/ AREIA MÉDIA/ BRITA 1) - PREPARO MECÂNICO COM BETONEIRA 600 L. AF_05/2021	M3	0,128	371,95	47,60
COMP. AUX 01	LANÇAMENTO/APLICAÇÃO MANUAL DE CONCRETO EM FUNDACOES	M3	0,128	110,90	14,19
<b>TOTAL</b>					<b>3.570,51</b>

\*\*\* COMPOSIÇÃO BASEADA NO MANUAL DE INSTALAÇÃO ABAIXO. O DESENHO DA FUNDAÇÃO É SUGESTIVO E ATENDE ÀS ESPECIFICAÇÕES TÉCNICAS DE INSTALAÇÃO DOS EQUIPAMENTOS DAS MARCAS ZIOBER, GINAST, LIFE EQUIPAMENTOS ESPORTIVOS E/OU SIMILARES

COMP. AUX 01 LANCAMENTO/APLICAÇÃO MANUAL DE CONCRETO EM FUNDACOES		UN	Quantidade	Custos Unit. (R\$)	M3 Custos Total (R\$)
<b>EQUIPAMENTO</b>					
90586	VIBRADOR DE IMERSÃO, DIÂMETRO DE PONTEIRA 45MM, MOTOR ELÉTRICO TRIFÁSICO POTÊNCIA DE 2 CV - CHP DIURNO. AF_06/2015	CHP	0,3000	1,22	0,36
<b>MÃO DE OBRA</b>					
88309	PEDREIRO COM ENCARGOS COMPLEMENTARES	H	1,6500	21,10	34,81
88316	SERVENTE COM ENCARGOS COMPLEMENTARES	H	4,5000	16,83	75,73
<b>Total R\$</b>					<b>110,90</b>

\*\*COMPOSIÇÃO DA MAO DE OBRA BASEADA NO BOLETIM SINAPI 74157/004 - JANEIRO/2020

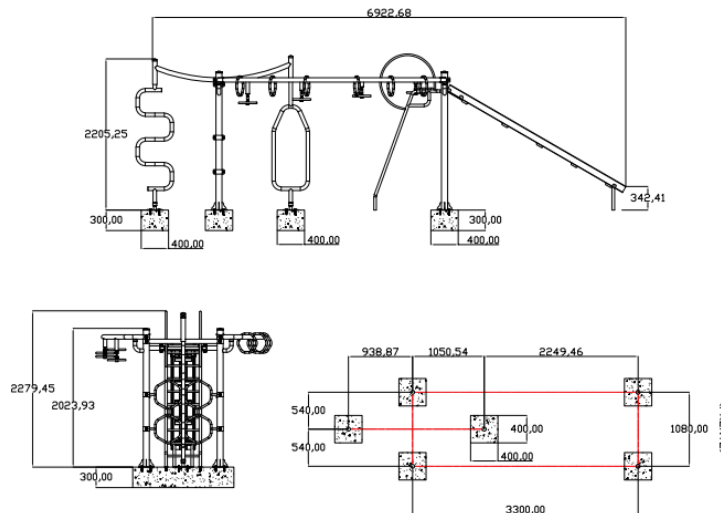

MEMÓRIA DE CÁLCULO - MULTI INFANTIL		
COMPONENTES	UN	CÁLCULO
<b>MATERIAL</b>		
MULTI INFANTIL	UN	CONFORME PROJETO ARQUITETÔNICO
ESCAVAÇÃO MANUAL DE VALA EM MATERIAL DE 1A CATEGORIA ATÉ 1,5M EXCLUINDO ESGOTAMENTO / ESCORAMENTO	M3	(0,40*0,40*0,30)*6
CONCRETO FCK=15MPA, VIRADO EM BETONEIRA, SEM LANÇAMENTO, COM IMPERMEABILIZANTE	M3	(0,40*0,40*0,30)*6
LANÇAMENTO COM USO DE BALDES, ADENSAMENTO E ACABAMENTO DE CONCRETO EM ESTRUTURAS. AF_12/2015	M3	(0,40*0,40*0,30)*6

  
 Jessyka Wisniewski Souza  
 Engenheira Civil  
 CREA-MT 040.491

	<p align="center"><b>ASSOCIAÇÃO MATO-GROSSENSE DOS MUNICÍPIOS</b></p> <p align="center">SITE: <a href="http://www.amm.org.br">www.amm.org.br</a> - e-mail: <a href="mailto:centraldeprojetosamm@gmail.com">centraldeprojetosamm@gmail.com</a>                  AV. RUBENS DE MENDONÇA Nº 3.920 - CEP: 78.000-070 - CUIABÁ - MT                  FONE: (65) 2123-1200 - FAX: 2123-1251</p>	 	Ref.: Tabela de Serviços SINAPI (FEVEREIRO/2022) e/ou composições PiniTCPO
			<p align="right"><b>BDI 20,47%</b></p>

**COORDENAÇÃO DE PROJETOS**

<b>OBRA:</b>	CONSTRUÇÃO DO CANTEIRO DA AV. BRASIL	<b>DATA:</b>	20/06/2017
<b>LOCAL:</b>	AVENIDA BRASIL, ENTRE BAIRRO CENTRO E NOVO CAMPO, SANTO ANTÔNIO DO LESTE - MT 78628-000	<b>LEIS SOCIAIS:</b>	114,45%

**COMPOSIÇÃO DE PREÇOS - PLAYGROUND**

AMM PLAY 003 FORNECIMENTO E INSTALAÇÃO - ESCALADA OU TREPA-TREPA					UN	
SINAPI ou Cot. De Mercado	COMPONENTES	UN	Quantidade	Custos Unit. (R\$)	Custos Total (R\$)	
<b>MATERIAL</b>						
03	<b>ESCOREGADOR</b>	UN	1,00	3444,00	3.444,00	
93358	ESCAVAÇÃO MANUAL DE VALA COM PROFUNDIDADE MENOR OU IGUAL A 1,30 M. AF_02/2021	M3	0,360	66,57	23,96	
94969	CONCRETO FCK = 15MPA, TRAÇO 1:3,4:3,5 (EM MASSA SECA DE CIMENTO/ AREIA MÉDIA/ BRITA 1) - PREPARO MECÂNICO COM BETONEIRA 600 L. AF_05/2021	M3	0,360	371,95	133,90	
COMP. AUX 01	LANÇAMENTO/APLICACAO MANUAL DE CONCRETO EM FUNDACOES	M3	0,360	110,90	39,92	
<b>*** COMPOSIÇÃO BASEADA NO MANUAL DE INSTALAÇÃO ABAIXO. O DESENHO DA FUNDAÇÃO É SUGESTIVO E ATENDE ÀS ESPECIFICAÇÕES TÉCNICAS DE INSTALAÇÃO DOS EQUIPAMENTOS DAS MARCAS ZIOBER, GINAST, LIFE EQUIPAMENTOS ESPORTIVOS E/OU SIMILARES</b>					<b>TOTAL</b>	<b>3.641,78</b>

COMP. AUX 01 LANCAMENTO/APLICACAO MANUAL DE CONCRETO EM FUNDACOES					M3	
SINAPI ou Cot. De Mercado	COMPONENTES	UN	Quantidade	Custos Unit. (R\$)	Custos Total (R\$)	
<b>EQUIPAMENTO</b>						
90586	VIBRADOR DE IMERSÃO, DIÂMETRO DE PONTEIRA 45MM, MOTOR ELÉTRICO TRIFÁSICO POTÊNCIA DE 2 CV - CHP DIURNO. AF_06/2015	CHP	0,3000	1,22	0,36	
<b>MÃO DE OBRA</b>						
88309	PEDREIRO COM ENCARGOS COMPLEMENTARES	H	1,6500	21,10	34,81	
88316	SERVENTE COM ENCARGOS COMPLEMENTARES	H	4,5000	16,83	75,73	
<b>**COMPOSIÇÃO DA MÃO DE OBRA BASEADA NO BOLETIM SINAPI 74157/004 - JANEIRO/2020</b>					<b>Total R\$</b>	<b>110,90</b>

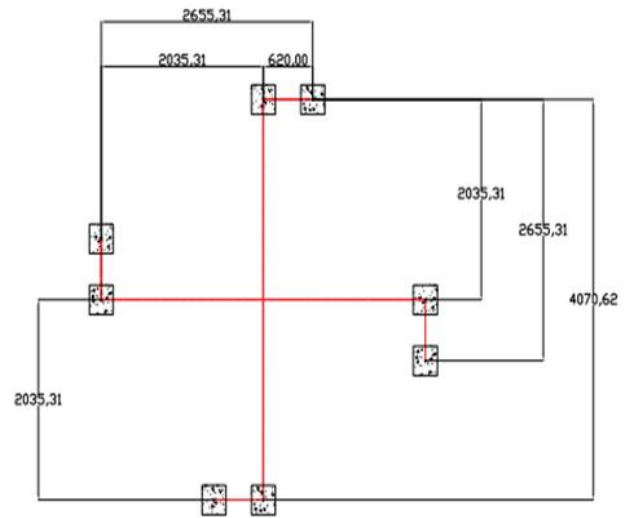
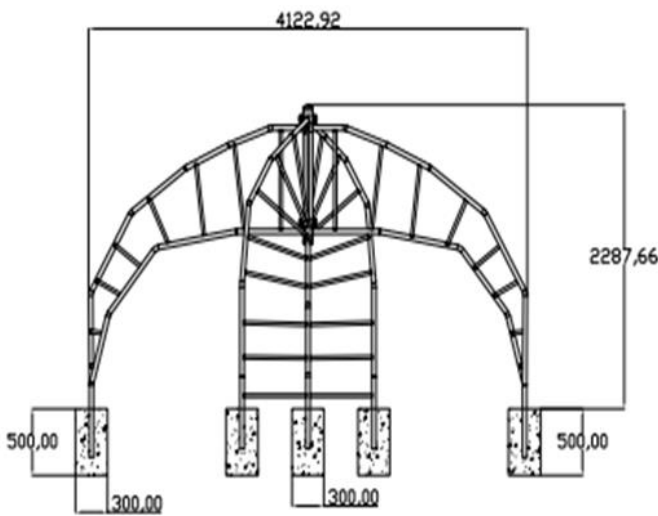

MEMORIA DE CALCULO - ESCALADA OU TREPA-TREPA		
COMPONENTES	UN	CÁLCULO
<b>MATERIAL</b>		
ESCOREGADOR	UN	CONFORME PROJETO ARQUITETÔNICO
ESCAVAÇÃO MANUAL DE VALA EM MATERIAL DE 1ª CATEGORIA ATÉ 1,5M EXCLUINDO ESGOTAMENTO / ESCORAMENTO	M3	0,30*0,30*0,50*8
CONCRETO FCK=15MPA, VIRADO EM BETONEIRA, SEM LANÇAMENTO, COM IMPERMEABILIZANTE	M3	0,30*0,30*0,50*8
LANÇAMENTO COM USO DE BALDES, ADENSAMENTO E ACABAMENTO DE CONCRETO EM ESTRUTURAS. AF_12/2015	M3	0,30*0,30*0,50*8

  
 Jessyka Wisniewski Souza  
 Engenheira Civil  
 CREA-MT 040.491

	<b>ASSOCIAÇÃO MATO-GROSSENSE DOS MUNICÍPIOS</b> SITE: <a href="http://www.amm.org.br">www.amm.org.br</a> - e-mail: <a href="mailto:centraldeprojetosamm@gmail.com">centraldeprojetosamm@gmail.com</a> AV. RUBENS DE MENDONÇA Nº 3.920 - CEP: 78.000-070 - CUIABÁ - MT FONE: (65) 2123-1200 - FAX: 2123-1251	 	Ref.: Tabela de Serviços SINAPI (FEVEREIRO/2022) e/ou composições PiniTCPO
			<b>BDI 20,47%</b>
<b>COORDENAÇÃO DE PROJETOS</b>			
<b>OBRA:</b> CONSTRUÇÃO DO CANTEIRO DA AV. BRASIL	<b>DATA:</b> 20/06/2017		
<b>LOCAL:</b> AVENIDA BRASIL, ENTRE BAIRRO CENTRO E NOVO CAMPO, SANTO ANTÔNIO DO LESTE - MT 78628-000	<b>LEIS SOCIAIS:</b> 114,45%		
<b>COMPOSIÇÃO DE PREÇOS - PLAYGROUND</b>			

AMM PLAY 004	FORNECIMENTO E INSTALAÇÃO - GIRA GIRA				UN	Custos Total (R\$)
SINAPI ou Cot. De Mercado	COMPONENTES	UN	Quantidade	Custos Unit. (R\$)		
<b>MATERIAL</b>						
04	<b>GIRA-GIRA</b>	UN	1,00	3994,00	3.994,00	
93358	ESCAVAÇÃO MANUAL DE VALA COM PROFUNDIDADE MENOR OU IGUAL A 1,30 M. AF_02/2021	M3	0,128	66,57	8,52	
94969	CONCRETO FCK = 15MPA, TRAÇO 1:3,4:3,5 (EM MASSA SECA DE CIMENTO/ AREIA MÉDIA/ BRITA 1) - PREPARO MECÂNICO COM BETONEIRA 600 L. AF_05/2021	M3	0,128	371,95	47,60	
COMP. AUX 01	LANÇAMENTO/APLICACAO MANUAL DE CONCRETO EM FUNDACOES	M3	0,128	110,90	14,19	
*** COMPOSIÇÃO BASEADA NO MANUAL DE INSTALAÇÃO ABAIXO. O DESENHO DA FUNDAÇÃO É SUGESTIVO E ATENDE AS ESPECIFICAÇÕES TÉCNICAS DE INSTALAÇÃO DOS EQUIPAMENTOS DAS MARCAS ZIOBER, GINAST, LIFE EQUIPAMENTOS ESPORTIVOS E/OU SIMILARES					<b>TOTAL</b>	<b>4.064,31</b>

COMP. AUX 01	LANÇAMENTO/APLICACAO MANUAL DE CONCRETO EM FUNDACOES				M3	Custos Total (R\$)
SINAPI ou Cot. De Mercado	COMPONENTES	UN	Quantidade	Custos Unit. (R\$)		
<b>EQUIPAMENTO</b>						
90586	VIBRADOR DE IMERSÃO, DIÂMETRO DE PONTEIRA 45MM, MOTOR ELÉTRICO TRIFÁSICO POTÊNCIA DE 2 CV - CHP DIURNO. AF_06/2015	CHP	0,3000	1,22	0,36	
<b>MÃO DE OBRA</b>						
88309	PEDREIRO COM ENCARGOS COMPLEMENTARES	H	1,6500	21,10	34,81	
88316	SERVENTE COM ENCARGOS COMPLEMENTARES	H	4,5000	16,83	75,73	
**COMPOSIÇÃO DA MÃO DE OBRA BASEADA NO BOLETIM SINAPI 74157/004 - JANEIRO/2020					<b>Total R\$</b>	<b>110,90</b>

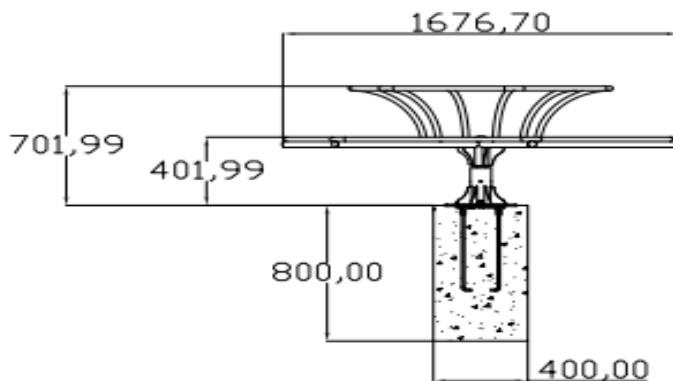

MEMÓRIA DE CÁLCULO - GIRA GIRA OU CARROSSEL		
COMPONENTES	UN	CÁLCULO
<b>MATERIAL</b>		
GIRA-GIRA	UN	CONFORME PROJETO ARQUITETÔNICO
ESCAVAÇÃO MANUAL DE VALA EM MATERIAL DE 1ª CATEGORIA ATÉ 1,5M EXCLUINDO ESGOTAMENTO / ESCORAMENTO	M3	0,40*0,40*0,80
CONCRETO FCK=15MPA, VIRADO EM BETONEIRA, SEM LANÇAMENTO, COM IMPERMEABILIZANTE	M3	0,40*0,40*0,80
LANÇAMENTO COM USO DE BALDES, ADENSAMENTO E ACABAMENTO DE CONCRETO EM ESTRUTURAS. AF_12/2015	M3	0,40*0,40*0,80

	<p align="center"><b>ASSOCIAÇÃO MATO-GROSSENSE DOS MUNICÍPIOS</b></p> <p align="center">SITE: <a href="http://www.amm.org.br">www.amm.org.br</a> - e-mail: <a href="mailto:centraldeprojetosamm@gmail.com">centraldeprojetosamm@gmail.com</a>                  AV. RUBENS DE MENDONÇA Nº 3.920 - CEP: 78.000-070 - CUIABÁ - MT                  FONE: (65) 2123-1200 - FAX: 2123-1251</p>	  	Ref.: Tabela de Serviços SINAPI (FEVEREIRO/2022) e/ou composições PiniTCPO
			<p align="right"><b>BDI 20,47%</b></p>

COORDENAÇÃO DE PROJETOS			
<b>OBRA:</b>	CONSTRUÇÃO DO CANTEIRO DA AV. BRASIL	<b>DATA:</b>	20/06/2017
<b>LOCAL:</b>	AVENIDA BRASIL, ENTRE BAIRRO CENTRO E NOVO CAMPO, SANTO ANTÔNIO DO LESTE - MT 78628-000	<b>LEIS SOCIAIS:</b>	114,45%

COMPOSIÇÃO DE PREÇOS - PLAYGROUND						
AMM PLAY 005	FORNECIMENTO E INSTALAÇÃO - BALANÇO				UN	
SINAPI ou Cot. De Mercado	COMPONENTES	UN	Quantidade	Custos Unit. (R\$)	Custos Total (R\$)	
<b>MATERIAL</b>						
05	<b>GANGORRA EM PÉ</b>	UN	1,00	3500,20	3.500,20	
93358	ESCAVAÇÃO MANUAL DE VALA COM PROFUNDIDADE MENOR OU IGUAL A 1,30 M. AF_02/2021	M3	0,384	66,57	25,56	
94969	CONCRETO FCK = 15MPA, TRAÇO 1:3,4:3,5 (EM MASSA SECA DE CIMENTO/ AREIA MÉDIA/ BRITA 1) - PREPARO MECÂNICO COM BETONEIRA 600 L. AF_05/2021	M3	0,384	371,95	142,82	
COMP. AUX 01	LANÇAMENTO/APLICACAO MANUAL DE CONCRETO EM FUNDACOES	M3	0,384	110,90	42,58	
<b>*** COMPOSIÇÃO BASEADA NO MANUAL DE INSTALAÇÃO ABAIXO. O DESENHO DA FUNDAÇÃO É SUGESTIVO E ATENDE ÀS ESPECIFICAÇÕES TÉCNICAS DE INSTALAÇÃO DOS EQUIPAMENTOS DAS MARCAS ZIOBER, GINAST, LIFE EQUIPAMENTOS ESPORTIVOS E/OU SIMILARES</b>					<b>TOTAL</b>	<b>3.711,16</b>

COMP. AUX 01	LANÇAMENTO/APLICACAO MANUAL DE CONCRETO EM FUNDACOES				M3	
SINAPI ou Cot. De Mercado	COMPONENTES	UN	Quantidade	Custos Unit. (R\$)	Custos Total (R\$)	
<b>EQUIPAMENTO</b>						
90586	VIBRADOR DE IMERSÃO, DIÂMETRO DE PONTEIRA 45MM, MOTOR ELÉTRICO TRIFÁSICO POTÊNCIA DE 2 CV - CHP DIURNO. AF_06/2015	CHP	0,3000	1,22	0,36	
<b>MÃO DE OBRA</b>						
88309	PEDREIRO COM ENCARGOS COMPLEMENTARES	H	1,6500	21,10	34,81	
88316	SERVENTE COM ENCARGOS COMPLEMENTARES	H	4,5000	16,83	75,73	
<b>**COMPOSIÇÃO DA MÃO DE OBRA BASEADA NO BOLETIM SINAPI 74157/004 - JANEIRO/2020</b>					<b>Total R\$</b>	<b>110,90</b>

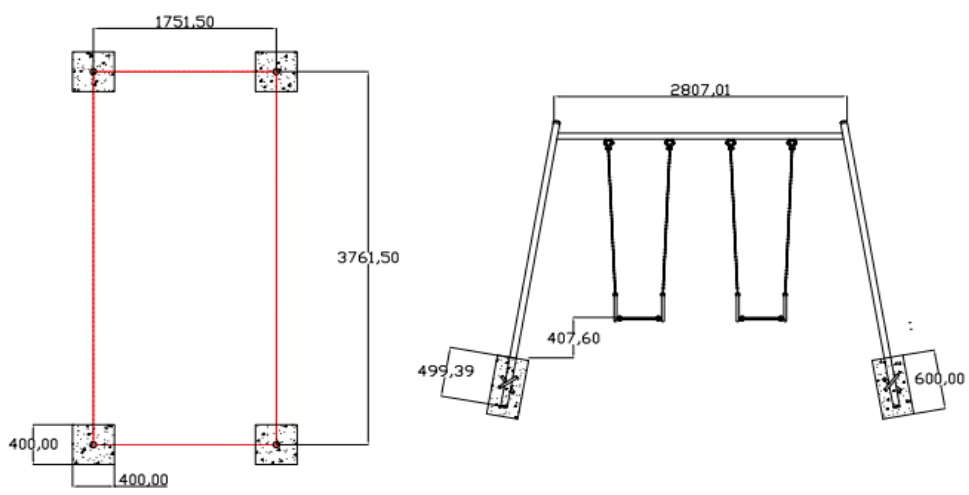

MEMORIA DE CALCULO - BALANÇO			
COMPONENTES	UN	CALCULO	
<b>MATERIAL</b>			
GANGORRA EM PÉ	UN	CONFORME PROJETO ARQUITETÔNICO	
ESCAVACAO MANUAL DE VALA EM MATERIAL DE 1A CATEGORIA ATE 1,5M EXCLUINDO ESGOTAMENTO / ESCORAMENTO	M3	(0,40*0,40*0,60)*4	
CONCRETO FCK=15MPA, VIRADO EM BETONEIRA, SEM LANÇAMENTO, COM IMPERMEABILIZANTE	M3	(0,40*0,40*0,60)*4	
LANÇAMENTO COM USO DE BALDES, ADENSAMENTO E ACABAMENTO DE CONCRETO EM ESTRUTURAS. AF_12/2015	M3	(0,40*0,40*0,60)*4	

AMM PLAY 006	FORNECIMENTO E INSTALAÇÃO DO PLAYGROUND				CJ
SINAPI ou Cot. De Mercado	COMPONENTES	UN	Quantidade	Custos Unit. (R\$)	Custos Total (R\$)
<b>FORNECIMENTO E INSTALAÇÃO DOS EQUIPAMENTOS</b>					
AMM PLAY 001	FORNECIMENTO E INSTALAÇÃO - GANGORRA		3,00	4.414,31	13.242,93
AMM PLAY 003	FORNECIMENTO E INSTALAÇÃO - ESCOREGADOR		2,00	3.641,78	7.283,56
AMM PLAY 004	FORNECIMENTO E INSTALAÇÃO - GIRA-GIRA OU CARROSSEL		2,00	4.064,31	8.128,62
AMM PLAY 005	FORNECIMENTO E INSTALAÇÃO - BALANÇO DE TRÊS LUGARES		2,00	3.711,16	7.422,32
AMM PLAY 002	FORNECIMENTO E INSTALAÇÃO - GANGORRA EM PÉ		2,00	3.500,20	7.000,40
<b>TOTAL</b>					<b>36.077,43</b>

  
 Jessyka Wisniewski Souza  
 Engenheira Civil  
 CREA-MT 040.491

	<b>ASSOCIAÇÃO MATO-GROSSENSE DOS MUNICÍPIOS</b>  SITE: <a href="http://www.amm.org.br">www.amm.org.br</a> - e-mail: <a href="mailto:centraldeprojetosamm@gmail.com">centraldeprojetosamm@gmail.com</a> AV. RUBENS DE MENDONÇA Nº 3.920 - CEP: 78.000-070 - CUIABÁ - MT FONE: (65) 2123-1200 - FAX: 2123-1251	  	Ref.: Tabela de Serviços SINAPI (FEVEREIRO/2022) e/ou composições PiniTCPO
			<b>BDI</b> <b>20,47%</b>

**COORDENAÇÃO DE PROJETOS**

<b>OBRA:</b>	CONSTRUÇÃO DO CANTEIRO DA AV. BRASIL	<b>DATA:</b>	05/04/2022
<b>LOCAL:</b>	AVENIDA BRASIL, ENTRE BAIRRO CENTRO E NOVO CAMPO, SANTO ANTÔNIO DO LESTE - MT 78628-000	<b>LEIS SOCIAIS:</b>	114,45%

**COMPOSIÇÃO DE PREÇOS / ELÉTRICOS**

AMM ELE 001	FORNECIMENTO E INSTALAÇÃO DE DISPOSITIVO DPS CLASSE II, 1 POLO, TENSAO MAXIMA DE 175 V, CORRENTE MAXIMA DE *45* KA (TIPO AC)	UN	Quantidade	Custos Unit. (R\$)	Custos Total (R\$)	
SINAPI ou Cot. De Mercado	COMPONENTES	UN	Quantidade	Custos Unit. (R\$)	Custos Total (R\$)	
<b>MATERIAL</b>						
39467	DISPOSITIVO DPS CLASSE II, 1 POLO, TENSAO MAXIMA DE 175 V, CORRENTE MAXIMA DE *45* KA (TIPO AC)	UN	1,00	103,84	103,84	
<b>MÃO DE OBRA</b>						
88264	ELETRICISTA COM ENCARGOS COMPLEMENTARES	H	0,30	21,87	6,56	
88316	SERVENTE COM ENCARGOS COMPLEMENTARES	H	0,30	16,83	5,04	
					<b>TOTAL R\$</b>	<b>115,44</b>

\*\*COMPOSIÇÃO DA MÃO DE OBRA BASEADA NO BOLETIM ORSE (SET/20) CÓDIGO "8894". PALAVRA CHAVE: "DPS".

AMM ELE 002	FORNECIMENTO E INSTALAÇÃO DE PLACA DE SINALIZAÇÃO DE ENERGIA (20X20CM)	UN	Quantidade	Custos Unit. (R\$)	Custos Total (R\$)	
SINAPI ou Cot. De Mercado	COMPONENTES	UN	Quantidade	Custos Unit. (R\$)	Custos Total (R\$)	
<b>MATERIAL</b>						
37556	PLACA DE SINALIZACAO DE SEGURANCA CONTRA INCENDIO, FOTOLUMINESCENTE, QUADRADA, *20 X 20* CM, EM PVC *2* MM ANTI-CHAMAS (SIMBOLOS, CORES E PICTOGRAMAS CONFORME NBR 16820)	UN	1,00	24,71	24,71	
11950	BUCHA DE NYLON SEM ABA S6, COM PARAFUSO DE 4,20 X 40 MM EM ACO ZINCADO COM ROSCA SOBERBA, CABECA CHATA E FENDA PHILLIPS	UN	2,00	0,20	0,40	
<b>MÃO DE OBRA</b>						
88316	SERVENTE COM ENCARGOS COMPLEMENTARES	H	0,25	16,83	4,20	
					<b>TOTAL R\$</b>	<b>29,31</b>

\*\*COMPOSIÇÃO BASEADA NA TABELA DE COMPOSIÇÃO DE CUSTOS UNITÁRIOS DE REFERÊNCIA PARA CONSTRUÇÃO DE OBRAS PÚBLICAS - FUNDAÇÃO IPPUJ JOINVILLE (VOL.3 - 25ª ED.) (DEZ/2015) "C10.72.49.90.025".

AMM ELE 003	FORNECIMENTO E INSTALAÇÃO DE REFLETOR BIVOLT DE LED, 100W DE POTÊNCIA, FLUXO LUMINOSO A PARTIR DE 80 LM/W, TEMPERATURA DE COR APROXIMADAMENTE 6500K (BRANCO FRIO)	UN	Quantidade	Custos Unit. (R\$)	Custos Total (R\$)	
SINAPI ou Cot. De Mercado	COMPONENTES	UN	Quantidade	Custos Unit. (R\$)	Custos Total (R\$)	
<b>MATERIAL</b>						
COTAÇÃO	REFLETOR BIVOLT DE LED, 100W DE POTÊNCIA, FLUXO LUMINOSO A PARTIR DE 80 LM/W, TEMPERATURA DE COR APROXIMADAMENTE 6500K (BRANCO FRIO)	UN	1,00	139,99	139,99	
<b>MÃO DE OBRA</b>						
88264	ELETRICISTA COM ENCARGOS COMPLEMENTARES	H	1,50	21,87	32,80	
88316	SERVENTE COM ENCARGOS COMPLEMENTARES	H	1,50	16,83	25,24	
					<b>TOTAL R\$</b>	<b>198,03</b>

\*\*COMPOSIÇÃO DA MÃO DE OBRA BASEADA NO BOLETIM ORSE (SET/2020) CÓDIGO "10645". PALAVRA CHAVE: "PROJETOR DE LED".

DATA	NOME DA EMPRESA FORNECEDORA	VALOR COTADO	CNPJ	TELEFONE	CONTATO
10/01/2022	ELETRO ATIVA	140,59	06.110.817/0004-41	(65) 3051-7844	JEAN
22/03/2022	RCA LÂMPADAS	139,99	38.714.745/0001-95	(21) 2611-8097	THAIS
17/01/2022	AGRO FERRAGENS LUIZÃO	116,00	24.774.390/0002-04	(65)3313-7000	EDUARDO
<b>VALOR ACATADO MEDIANA</b>		<b>139,99</b>			

	<b>ASSOCIAÇÃO MATO-GROSSENSE DOS MUNICÍPIOS</b>  SITE: <a href="http://www.amm.org.br">www.amm.org.br</a> - e-mail: <a href="mailto:centraldeprojetosamm@gmail.com">centraldeprojetosamm@gmail.com</a> AV. RUBENS DE MENDONÇA Nº 3.920 - CEP: 78.000-070 - CUIABÁ - MT FONE: (65) 2123-1200 - FAX: 2123-1251	  	Ref.: Tabela de Serviços SINAPI (FEVEREIRO/2022) e/ou composições PiniTCPO
			<b>BDI      20,47%</b>

**COORDENAÇÃO DE PROJETOS**

<b>OBRA:</b>	CONSTRUÇÃO DO CANTEIRO DA AV. BRASIL	<b>DATA:</b>	05/04/2022
<b>LOCAL:</b>	AVENIDA BRASIL, ENTRE BAIRRO CENTRO E NOVO CAMPO, SANTO ANTÔNIO DO LESTE - MT 78628-000	<b>LEIS SOCIAIS:</b>	114,45%

**COMPOSIÇÃO DE PREÇOS / ELÉTRICOS**

AMM ELE 004	FORNECIMENTO E INSTALAÇÃO DE ABRACADEIRA TIPO D 3/4" C/ PARAFUSO"				UN
SINAPI ou Cot. De Mercado	COMPONENTES	UN	Quantidade	Custos Unit. (R\$)	Custos Total (R\$)
<b>MATERIAL</b>					
400	ABRACADEIRA EM ACO PARA AMARRACAO DE ELETRODUTOS, TIPO D, COM 3/4" E PARAFUSO DE FIXACAO	UN	1,00	2,19	2,19
<b>MÃO DE OBRA</b>					
88247	AUXILIAR DE ELETRICISTA COM ENCARGOS COMPLEMENTARES	H	0,30	16,84	5,05
					<b>TOTAL R\$ 7,24</b>

\*\*COMPOSIÇÃO DA MÃO DE OBRA BASEADA NAS TABELA SEINFRA-CE (VERSÃO 026.1) CÓDIGO "C0466".

AMM ELE 005	ARAME DE AÇO GALVANIZADO No. 12 BWG				M
SINAPI ou Cot. De Mercado	COMPONENTES	UN	Quantidade	Custos Unit. (R\$)	Custos Total (R\$)
<b>MATERIAL</b>					
43130	ARAME GALVANIZADO 12 BWG, D = 2,76 MM (0,048 KG/M) OU 14 BWG, D = 2,11 MM (0,026 KG/M)	KG	0,045	20,00	0,90
<b>MÃO DE OBRA</b>					
88264	ELETRICISTA COM ENCARGOS COMPLEMENTARES	H	0,0408	21,87	0,89
88247	AUXILIAR DE ELETRICISTA COM ENCARGOS COMPLEMENTARES	H	0,0408	16,84	0,68
					<b>TOTAL R\$ 2,47</b>

\*\*COMPOSIÇÃO DA MÃO DE OBRA BASEADA NAS TABELA AGETOP ABRIL/2019 SERVIÇO: 070218 TABELA: 140.

AMM ELE 006	FORNECIMENTO E INSTALAÇÃO DE PARAFUSO M16 EM ACO GALVANIZADO, COMPRIMENTO = 500 MM, DIAMETRO = 16 MM, ROSCA MAQUINA, COM CABECA SEXTAVADA E PORCA				UN
SINAPI ou Cot. De Mercado	COMPONENTES	UN	Quantidade	Custos Unit. (R\$)	Custos Total (R\$)
<b>MATERIAL</b>					
428	PARAFUSO M16 EM ACO GALVANIZADO, COMPRIMENTO = 500 MM, DIAMETRO = 16 MM, ROSCA MAQUINA, COM CABECA SEXTAVADA E PORCA	UN	1,00	19,75	19,75
<b>MÃO DE OBRA</b>					
88264	ELETRICISTA COM ENCARGOS COMPLEMENTARES	H	0,15	21,87	3,28
					<b>TOTAL R\$ 23,03</b>

\*\*COMPOSIÇÃO DA MÃO DE OBRA BASEADA NO BOLETIM ORSE (AGO/2020) "10620". PALAVRA CHAVE: "PARAFUSO COM BUCHA".

AMM ELE 007	FORNECIMENTO E INSTALAÇÃO DE ARRUELA QUADRADA EM ACO GALVANIZADO, DIMENSAO = 38 MM, ESPESSURA = 3MM, DIAMETRO DO FURO= 18 MM				UN
SINAPI ou Cot. De Mercado	COMPONENTES	UN	Quantidade	Custos Unit. (R\$)	Custos Total (R\$)
<b>MATERIAL</b>					
379	ARRUELA QUADRADA EM ACO GALVANIZADO, DIMENSAO = 38 MM, ESPESSURA = 3MM, DIAMETRO DO FURO= 18 MM	UN	1,00	0,81	0,81
<b>MÃO DE OBRA</b>					
88264	ELETRICISTA COM ENCARGOS COMPLEMENTARES	H	0,01	21,87	0,21
88316	SERVEENTE COM ENCARGOS COMPLEMENTARES	H	0,01	16,83	0,16
					<b>TOTAL R\$ 1,18</b>

\*\*COMPOSIÇÃO DA MÃO DE OBRA BASEADA NO BOLETIM ORSE (SET/2020) CÓDIGO "9816". PALAVRA CHAVE: "ARRUELA".

AMM ELE 008	FORNECIMENTO E INSTALAÇÃO DE CRUZETA DE CONCRETO LEVE, COMP. 2000 MM SECAO, 90 X 90 MM				UN
SINAPI ou Cot. De Mercado	COMPONENTES	UN	Quantidade	Custos Unit. (R\$)	Custos Total (R\$)
<b>MATERIAL</b>					
34519	CRUZETA DE CONCRETO LEVE, COMP. 2000 MM SECAO, 90 X 90 MM	UN	1,00	80,01	80,01
<b>MÃO DE OBRA</b>					
88264	ELETRICISTA COM ENCARGOS COMPLEMENTARES	H	2,00	21,87	43,74
88247	AUXILIAR DE ELETRICISTA COM ENCARGOS COMPLEMENTARES	H	4,00	16,84	67,36
					<b>TOTAL R\$ 191,11</b>

\*\*COMPOSIÇÃO BASEADA NO BOLETIM DA "SECRETARIA MUNICIPAL DE INFRAESTRUTURA E OBRAS URBANAS DA PREFEITURA DE SÃO PAULO" (JUL/17) "09-74-05"

	<p align="center"><b>ASSOCIAÇÃO MATO-GROSSENSE DOS MUNICÍPIOS</b></p> <p align="center">SITE: <a href="http://www.amm.org.br">www.amm.org.br</a> - e-mail: <a href="mailto:centraldeprojetosamm@gmail.com">centraldeprojetosamm@gmail.com</a>                  AV. RUBENS DE MENDONÇA Nº 3.920 - CEP: 78.000-070 - CUIABÁ - MT                  FONE: (65) 2123-1200 - FAX: 2123-1251</p>	 	Ref.: Tabela de Serviços SINAPI (FEVEREIRO/2022) e/ou composições PiniTCPO
			<p align="right"><b>BDI 20,47%</b></p>

**COORDENAÇÃO DE PROJETOS**

<b>OBRA:</b>	CONSTRUÇÃO DO CANTEIRO DA AV. BRASIL	<b>DATA:</b>	05/04/2022
<b>LOCAL:</b>	AVENIDA BRASIL, ENTRE BAIRRO CENTRO E NOVO CAMPO, SANTO ANTÔNIO DO LESTE - MT 78628-000	<b>LEIS SOCIAIS:</b>	114,45%

**COMPOSIÇÃO DE PREÇOS / ELÉTRICOS**

AMM ELE 009	FORNECIMENTO E INSTALAÇÃO DE SUPORTE MAO-FRANCESA EM ACO, ABAS IGUAIS 30 CM, CAPACIDADE MINIMA 60 KG, BRANCO	UN	Quantidade	Custos Unit. (R\$)	Custos Total (R\$)
SINAPI ou Cot. De Mercado	COMPONENTES				
<b>MATERIAL</b>					
37590	SUPORTE MAO-FRANCESA EM ACO, ABAS IGUAIS 30 CM, CAPACIDADE MINIMA 60 KG, BRANCO	UN	1,00	21,58	21,58
<b>MÃO DE OBRA</b>					
88264	ELETRICISTA COM ENCARGOS COMPLEMENTARES	H	0,15	21,87	3,28
88316	SERVENTE COM ENCARGOS COMPLEMENTARES	H	0,15	16,83	2,52
<b>TOTAL</b>					<b>R\$ 27,38</b>

\*\*COMPOSIÇÃO DA MÃO DE OBRA BASEADA NO BOLETIM ORSE (SET/2020) CÓDIGO "11299". PALAVRA CHAVE: "FRANCESA".

AMM ELE 010	FORNECIMENTO E INSTALAÇÃO DE PADRÃO DE ENTRADA DE ENERGIA CATEGORIA "B1" (ENERGISA)	UN	Quantidade	Custos Unit. (R\$)	Custos Total (R\$)
SINAPI ou Cot. De Mercado	COMPONENTES				
<b>MATERIAL</b>					
COTAÇÃO	PADRÃO DE ENTRADA DE ENERGIA CATEGORIA "B1" (ENERGISA)	UN	1,00	1790,00	1.790,00
<b>MÃO DE OBRA</b>					
88266	ELETROTÉCNICO COM ENCARGOS COMPLEMENTARES	H	2,00	21,97	43,94
88264	ELETRICISTA COM ENCARGOS COMPLEMENTARES	H	4,00	21,87	87,48
88247	AUXILIAR DE ELETRICISTA COM ENCARGOS COMPLEMENTARES	H	8,00	16,84	134,72
<b>TOTAL</b>					<b>R\$ 2.056,14</b>

\*\*COMPOSIÇÃO BASEADA NO BOLETIM DA "SECRETARIA MUNICIPAL DE INFRAESTRUTURA E OBRAS URBANAS DA PREFEITURA DE SÃO PAULO" (JUL/17) "09-70-01"

	PADRÃO DE ENTRADA DE ENERGIA CATEGORIA "B1" (ENERGISA)	UN	VALOR COTADO	CNPJ	TELEFONE	CONTATO
DATA	NOME DA EMPRESA FORNECEDORA					
25/03/2022	IMEPP		1.825,36	22.039.083/0001-65	(65) 3661-1866	MARCELO
28/03/2022	3M		1.790,00	04.347.124/0001-07	(65) 3026-3668	PATRICIA
30/11/2021	S.A PADRÕES ELÉTRICOS		1.000,00	20.514.999/0001-02	(65) 3684-1133	ANE CAROLINA
	<b>VALOR ACATADO MEDIANA</b>		<b>1.790,00</b>			

  
**Fábio Lopes de Araújo**  
 Engenheiro Eletricista  
 CREA 120.057.309-9

	<b>ASSOCIAÇÃO MATO-GROSSENSE DOS MUNICÍPIOS</b>  SITE: <a href="http://www.amm.org.br">www.amm.org.br</a> - e-mail: <a href="mailto:centraldeprojetosamm@gmail.com">centraldeprojetosamm@gmail.com</a> AV. RUBENS DE MENDONÇA Nº 3.920 - CEP: 78.000-070 - CUIABÁ - MT FONE: (65) 2123-1200 - FAX: 2123-1251	  	Ref.: Tabela de Serviços SINAPI (FEVEREIRO/2022) e/ou composições PiniTCPO
			<b>BDI 20,47%</b>

## COORDENAÇÃO DE PROJETOS

<b>OBRA:</b>	CONSTRUÇÃO DO CANTEIRO DA AV. BRASIL	<b>DATA:</b>	05/04/2022
<b>LOCAL:</b>	AVENIDA BRASIL, ENTRE BAIRRO CENTRO E NOVO CAMPO, SANTO ANTÔNIO DO LESTE - MT 78628-000	<b>LEIS SOCIAIS:</b>	114,45%

## COMPOSIÇÃO DE PREÇOS / ELETRICOS

AMM ELE 011	MURETA MEDIÇÃO ALVEN. 1 1/2 V.(35CM) REBOC.C/PINTURA ACRÍL. E LAJE CONC. 20MPA MALHA 8.0MM CADA 10CM REVEST.C/ARGAMASSA 1:3 C/ IMPERMEABILIZANTE	M2			
SINAPI ou Cot. De Mercado	COMPONENTES	UN	Quantidade	Custos Unit. (R\$)	Custos Total (R\$)
<b>MATERIAL</b>					
7258	TIJOLO CERAMICO MACICO COMUM *5 X 10 X 20* CM (L X A X C)	UN	183,020	0,77	140,92
35693	TINTA LATEX ACRILICA ECONOMICA, COR BRANCA	L	0,490	9,34	4,57
38383	LIXA D'AGUA EM FOLHA, GRAO 100	UN	0,220	2,20	0,48
2745	PONTALETE ROLIÇO SEM TRATAMENTO, D = 8 A 11 CM, H = 3 M, EM EUCALIPTO OU EQUIVALENTE DA REGIAO - BRUTA (PARA ESCORAMENTO)	M	1,090	3,88	4,22
6189	TABUA NAO APARELHADA *2,5 X 30* CM, EM MACARANDUBA, ANGELIM OU EQUIVALENTE DA REGIAO - BRUTA	M	0,840	21,45	18,01
43618	ADITIVO SUPERPLASTIFICANTE DE PEGA NORMAL PARA CONCRETO, LIQUIDO E ISENTO DE CLORETOS	KG	0,100	14,13	1,41
4500	VIGA *7,5 X 10* CM EM PINUS, MISTA OU EQUIVALENTE DA REGIAO - BRUTA	M	0,600	17,31	10,38
6085	SELADOR ACRILICO OPACO PREMIUM INTERIOR/EXTERIOR	L	0,260	4,44	1,15
4491	PONTALETE *7,5 X 7,5* CM EM PINUS, MISTA OU EQUIVALENTE DA REGIAO - BRUTA	M	0,010	8,98	0,08
5071	PREGO DE ACO POLIDO COM CABECA 18 X 24 (2 1/4 X 10)	KG	0,140	23,76	3,32
1379	CIMENTO PORTLAND COMPOSTO CP II-32	KG	38,300	0,72	27,57
1355	CHAPA/PAINEL DE MADEIRA COMPENSADA RESINADA (MADEIRITE RESINADO ROSA) PARA FORMA DE CONCRETO, DE 2200 x 1100 MM, E = 14 MM	M2	0,230	52,89	12,16
2692	DESMOLDANTE PROTETOR PARA FORMAS DE MADEIRA, DE BASE OLEOSA EMULSIONADA EM AGUA	L	0,050	5,24	0,26
1106	CAL HIDRATADA CH-I PARA ARGAMASSAS	KG	17,950	0,85	15,25
4721	PEDRA BRITADA N. 1 (9,5 a 19 MM) POSTO PEDREIRA/FORNECEDOR, SEM FRETE	M3	0,030	84,40	2,53
4718	PEDRA BRITADA N. 2 (19 A 38 MM) POSTO PEDREIRA/FORNECEDOR, SEM FRETE	M3	0,030	84,85	2,54
33	ACO CA-50, 8,0 MM, VERGALHAO	KG	4,320	11,11	47,99
43132	ARAME RECOZIDO 16 BWG, D = 1,65 MM (0,016 KG/M) OU 18 BWG, D = 1,25 MM (0,01 KG/M)	KG	0,080	20,00	1,60
43130	ARAME GALVANIZADO 12 BWG, D = 2,76 MM (0,048 KG/M) OU 14 BWG, D = 2,11 MM (0,026 KG/M)	KG	0,004	20,00	0,08
370	AREIA MEDIA - POSTO JAZIDA/FORNECEDOR (RETIRADO NA JAZIDA, SEM TRANSPORTE)	M3	0,200	83,50	16,70
<b>MÃO DE OBRA</b>					
88316	SERVENTE COM ENCARGOS COMPLEMENTARES	H	5,700	16,83	95,93
88309	PEDREIRO COM ENCARGOS COMPLEMENTARES	H	3,260	21,10	68,78
88310	PINTOR COM ENCARGOS COMPLEMENTARES	H	0,760	22,17	16,84
88377	OPERADOR DE BETONEIRA ESTACIONÁRIA/MISTURADOR COM ENCARGOS COMPLEMENTARES	H	0,160	15,29	2,44
88262	CARPINTEIRO DE FORMAS COM ENCARGOS COMPLEMENTARES	H	0,690	20,85	14,38
88245	ARMADOR COM ENCARGOS COMPLEMENTARES	H	0,310	20,97	6,50
88242	AJUDANTE DE PEDREIRO COM ENCARGOS COMPLEMENTARES	H	0,49	16,87	8,26
				<b>TOTAL</b>	<b>R\$ 524,35</b>

\*\*COMPOSIÇÃO DA MÃO DE OBRA BASEADA NO BOLETIM AGETOP ABRIL/2019 SERVIÇO : 071761 TABELA 140.

AMM ELE 012	CABO DE COBRE NU 10MM2 - FORNECIMENTO E INSTALACAO	M			
SINAPI ou Cot. De Mercado	COMPONENTES	UN	Quantidade	Custos Unit. (R\$)	Custos Total (R\$)
<b>MATERIAL</b>					
862	CABO DE COBRE NU 10 MM2 MEIO-DURO	M	1,020	8,76	8,93
<b>MÃO DE OBRA</b>					
88247	AUXILIAR DE ELETRICISTA COM ENCARGOS COMPLEMENTARES	H	0,10	16,84	1,68
88264	ELETRICISTA COM ENCARGOS COMPLEMENTARES	H	0,10	21,87	2,18
				<b>TOTAL</b>	<b>R\$ 12,79</b>

\*\*COMPOSIÇÃO DA MÃO DE OBRA BASEADA NO BOLETIM SINAPI 72250 OUTUBRO/2018

	<b>ASSOCIAÇÃO MATO-GROSSENSE DOS MUNICÍPIOS</b> SITE: <a href="http://www.amm.org.br">www.amm.org.br</a> - e-mail: <a href="mailto:centraldeprojetosamm@gmail.com">centraldeprojetosamm@gmail.com</a> AV. RUBENS DE MENDONÇA Nº 3.920 - CEP: 78.000-070 - CUIABÁ - MT FONE: (65) 2123-1200 - FAX: 2123-1251	 	Ref.: Tabela de Serviços SINAPI (FEVEREIRO/2022) e/ou composições PiniTCPO
			<b>BDI 20,47%</b>

## COORDENAÇÃO DE PROJETOS

<b>OBRA:</b>	CONSTRUÇÃO DO CANTEIRO DA AV. BRASIL	<b>DATA:</b>	05/04/2022
<b>LOCAL:</b>	AVENIDA BRASIL, ENTRE BAIRRO CENTRO E NOVO CAMPO, SANTO ANTÔNIO DO LESTE - MT 78628-000	<b>LEIS SOCIAIS:</b>	114,45%

## COMPOSIÇÃO DE PREÇOS / ELÉTRICOS

AMM ELE 013	TERMINAL OU CONECTOR DE PRESSÃO - PARA CABO 10MM2 - FORNECIMENTO E INSTALAÇÃO	UN	Quantidade	Custos Unit. (R\$)	Custos Total (R\$)
SINAPI ou Cot. De Mercado	COMPONENTES				
<b>MATERIAL</b>					
1535	TERMINAL METALICO A PRESSAO PARA 1 CABO DE 6 A 10 MM2, COM 1 FURO DE FIXACAO	UN	1,000	4,17	4,17
<b>MÃO DE OBRA</b>					
88247	AUXILIAR DE ELETRICISTA COM ENCARGOS COMPLEMENTARES	H	0,30	16,84	5,05
88264	ELETRICISTA COM ENCARGOS COMPLEMENTARES	H	0,30	21,87	6,56
				<b>TOTAL</b>	<b>R\$ 15,78</b>

\*\*COMPOSIÇÃO DA MÃO DE OBRA BASEADA NO BOLETIM SINAPI 72259 DEZEMBRO/2018

AMM ELE 014	FORNECIMENTO E INSTALAÇÃO DE POSTE DE CONCRETO ARMADO DE SECAO CIRCULAR, EXTENSAO DE 11,00 M, RESISTENCIA DE 200 A 300 DAN, TIPO C-14	UN	Quantidade	Custos Unit. (R\$)	Custos Total (R\$)
SINAPI ou Cot. De Mercado	COMPONENTES				
<b>MATERIAL</b>					
5045	POSTE DE CONCRETO ARMADO DE SECAO CIRCULAR, EXTENSAO DE 11,00 M, RESISTENCIA DE 200 A 300 DAN, TIPO C-14	UN	1,00	1621,63	1.621,63
				<b>TOTAL</b>	<b>R\$ 1.621,63</b>

AMM ELE 015	FORNECIMENTO E INSTALAÇÃO DE CINTA DE AÇO GALVANIZADO PARA POSTE CIRCULAR DE CONCRETO 210MM	UN	Quantidade	Custos Unit. (R\$)	Custos Total (R\$)
SINAPI ou Cot. De Mercado	COMPONENTES				
<b>MATERIAL</b>					
420	CINTA CIRCULAR EM ACO GALVANIZADO DE 150 MM DE DIAMETRO PARA FIXACAO DE CAIXA MEDICAO, INCLUI PARAFUSOS E PORCAS	UN	1,00	36,27	36,27
<b>MÃO DE OBRA</b>					
88264	ELETRICISTA COM ENCARGOS COMPLEMENTARES	H	0,15	21,87	3,28
88247	AUXILIAR DE ELETRICISTA COM ENCARGOS COMPLEMENTARES	H	0,15	16,84	2,52
				<b>TOTAL</b>	<b>R\$ 42,07</b>

\*\*COMPOSIÇÃO BASEADA NA TABELA DE COMPOSIÇÃO DE CUSTOS UNITÁRIOS DE REFERÊNCIA PARA CONSTRUÇÃO DE OBRAS PÚBLICAS - FUNDAÇÃO IPPUJ JOINVILLE (VOL.3 - 25ª ED.) (AGOSTO/2015), CÓDIGO "C10.76.70.30.022".

AMM ELE 016	FORNECIMENTO E INSTALAÇÃO DE INTERRUPTOR SIMPLES 1 TECLA, CONJUNTO MONTADO PARA SOBREPOR 4X2" EM CONDULETE DE ALUMINIO DE 3/4"	UN	Quantidade	Custos Unit. (R\$)	Custos Total (R\$)
SINAPI ou Cot. De Mercado	COMPONENTES				
<b>MATERIAL</b>					
12128	INTERRUPTOR SIMPLES 10A, 250V, CONJUNTO MONTADO PARA SOBREPOR 4" X 2" (CAIXA + MODULO)	UN	1,00	8,09	8,09
11950	BUCHA DE NYLON SEM ABA S6, COM PARAFUSO DE 4,20 X 40 MM EM ACO ZINCADO COM ROSCA SOBERBA, CABECA CHATA E FENDA PHILLIPS	UN	2,00	0,20	0,40
2559	CONDULETE DE ALUMINIO TIPO C, PARA ELETRODUTO ROSCAVEL DE 3/4", COM TAMPA CEGA	UN	1,00	10,57	10,57
<b>MÃO DE OBRA</b>					
88264	ELETRICISTA COM ENCARGOS COMPLEMENTARES	H	0,3900	21,87	8,52
88316	SERVENTE COM ENCARGOS COMPLEMENTARES	H	0,3900	16,83	6,56
				<b>TOTAL</b>	<b>R\$ 34,14</b>

\*\*COMPOSIÇÃO DA MÃO DE OBRA BASEADA NA TABELA ANALÍTICA DA "SINAPI" (ABRIL/2017) "91958"

**ASSOCIAÇÃO MATO-GROSSENSE DOS MUNICÍPIOS****COORDENAÇÃO DE PROJETOS**

SITE: amm.org.br - E-mail: pavimentacaoamm@gmail.com  
AV. RUBENS DE MENDONÇA Nº 3.920 - CEP: 78.000-070 - CUIABÁ - MT  
FONE: (65) 2123-1200 - FAX: 2123-1251

OBRA: ALVENARIA DE EMBASAMENTO -  
LOCAL: STO ANTONIO DO LESTE-MT  
DATA: 08/12/2021

**MEMORIAL DE CÁLCULO DE MOVIMENTO DE TERRA / FUNDAÇÃO****ALVENARIA DE EMBASAMENTO**

ALVENARIA	COMPRIMENTO	DIMENSÕES REAIS		DIMENSÕES PARA ESCAVAÇÃO*		h (m)**	df (m)***	Volume de escavação (m3)	Volume de alvenaria(m3)	Preparo de fundo / Lastro (m2)	Volume de reaterro (m3)	Concreto de lastro
		x0 (m)	y0 (m)	x1 (m)	y1 (m)							
1X	68,24	0,35	0,45	0,50	0,50	0,45	0,45	7,68	4,84	10,74	2,30	1,71
<b>TOTAL</b>								<b>7,68</b>	<b>4,84</b>	<b>10,74</b>	<b>2,30</b>	<b>1,71</b>

\*PARA ESCAVAÇÃO FOI CONSIDERADO UM ACRÉSCIMO DE 20CM PARA CADA LADO DA PEÇA PARA POSSIBILITAR A MONTAGEM DA FÔRMA;  
\*\*ALTURA DA SAPATA E/OU BLOCO;  
\*\*\*COTA DE ASSENTAMENTO;  
\*\*\*\*VALOR OBTIDO DO PROJETO ESTRUTURAL.

**EQUAÇÕES**

$$\text{Vol,esc} = \text{QUANT} * x1 * y1 * df$$

$$\text{Vol,con} = \text{QUANT} * x0 * y0 * h$$

$$\text{Lastro} = \text{QUANT} * x0 * y0$$

$$\text{Vol,rea} = \text{Vol,esc} - \text{Vol,con} - 0,05 * \text{Lastro} - \text{Vol,conc,toco,pilar}$$

**IMPERMEABILIZAÇÃO DA ALVENARIA**

ALVENARIA	COMPRIMENTO	DIMENSÕES REAIS		ÁREA IMPERMEABILIZADA	
		x0 (m)	y0 (m)		
1X	68,24	0,35	0,45	21,50	

**21,50**

Eng. Aécio de Azevedo e Silva Junior  
CREA 06777-D - MT  
RN 120.471.987-0  
Fone (65) 99922-7274

**ASSOCIAÇÃO MATO-GROSSENSE DOS MUNICÍPIOS****COORDENAÇÃO DE PROJETOS**

SITE: amm.org.br - E-mail: pavimentacaoamm@gmail.com

AV. RUBENS DE MENDONÇA Nº 3.920 - CEP: 78.000-070 - CUIABÁ - MT



FONE: (65) 2123-1200 - FAX: 2123-1251

OBRA:	ALVENARIA DE EMBASAMENTO -											
LOCAL:	STO ANTONIO DO LESTE-MT											
DATA:	08/12/2021											

**MEMORIAL DE CÁLCULO DE MOVIMENTO DE TERRA / FUNDAÇÃO****STO ANTONIO DO LESTE-MT**

SAPATAS	QUANTIDADE	DIMENSÕES REAIS		DIMENSÕES PARA ESCAVAÇÃO*		h (m)**	df (m)***	Volume de escavação (m3)	Volume de concreto (m3)	Preparo de fundo / Lastró (m2)	Volume de reaterro (m3)	CONCRETO TOCO DE PILAR (m3)****
		x0 (m)	y0 (m)	x1 (m)	y1 (m)							
1XS1	1	0,85	0,85	1,25	1,25	0,40	1,50	2,34	0,28	0,72	2,02	3,65
	1	0,85	0,85									
<b>TOTAL</b>								<b>2,34</b>	<b>0,28</b>	<b>0,72</b>	<b>2,02</b>	<b>3,65</b>
*PARA ESCAVAÇÃO FOI CONSIDERADO UM ACRÉSCIMO DE 20CM PARA CADA LADO DA PEÇA PARA POSSIBILITAR A MONTAGEM DA FÔRMA; **ALTURA DA SAPATA E/OU BLOCO; ***COTA DE ASSENTAMENTO; ****VALOR OBTIDO DO PROJETO ESTRUTURAL.						EQUAÇÕES	$Vol,esc = QUANT * x1 * y1 * df$	$Vol,con = QUANT * x0 * y0 * h$	$Lastro = QUANT * x0 * y0$	$Vol,rea = Vol,esc - Vol,con - 0,05 * Lastro - Vol,conc,toco,pilar$		

Eng. Aulo de A. Silva Junior  
CREA 06777-D - MT  
RN 120.471.987-0  
Fone (65) 99922-7274

	<b>ASSOCIAÇÃO MATOGROSSENSE DOS MUNICÍPIOS</b> <b>COORDENAÇÃO DE PROJETOS</b> SITE: amm.org.br - E-mail: pavimentacaoamm@gmail.com AV. RUBENS DE MENDONÇA Nº 3.920 - CEP: 78.049-938 - CUIABÁ - MT FONE: (65) 2123-1200 - FAX: 2123-1251	
---	--	---

<b>OBRA:</b> <b>LOCAL:</b> <b>DATA:</b>	CONSTRUÇÃO DO CANTEIRO DA AV. BRASIL AVENIDA BRASIL, ENTRE BAIRRO CENTRO E NOVO CAMPO, SANTO ANTÔNIO DO LESTE - MT 78628-000 05/04/2022
---	---

## MEMORIAL DE CÁLCULO

1.0 ADMINISTRAÇÃO OBRA				
1.1	ADMINISTRAÇÃO LOCAL	MESTRE DE OBRAS COM ENCARGOS COMPLEMENTARES: 5HR*5DIAS*4SEMANAS*6MESES ENGENHEIRO CIVIL DE OBRA JUNIOR COM ENCARGOS COMPLEMENTARES: 3HR*5DIAS*4SEMANAS*6MESES	1,00	UN
2.0 SERVIÇOS INICIAIS				
2.1	PLACA DE OBRA EM CHAPA DE AÇO GALVANIZADO	5*2,50	12,50	M2
2.2	EXECUÇÃO DE DEPOSITO EM CANTEIRO DE OBRA EM CHAPA DE MADEIRA COMPENSADA, NÃO INCLUSO MOBILIÁRIO. AF_04/2016	DEPÓSITO EM CANTEIRO PROVISORIO 2*3	6,00	M2
2.3	ENTRADA PROVISORIA DE ENERGIA ELETRICA AEREA TRIFASICA 40A EM POSTE MADEIRA	ENTRADA PROVISORIA DE ENERGIA	1,00	UN

	<b>ASSOCIAÇÃO MATOGROSSENSE DOS MUNICÍPIOS</b> <b>COORDENAÇÃO DE PROJETOS</b> SITE: amm.org.br - E-mail: pavimentacaoamm@gmail.com AV. RUBENS DE MENDONÇA Nº 3.920 - CEP: 78.049-938 - CUIABÁ - MT FONE: (65) 2123-1200 - FAX: 2123-1251	
<b>OBRA:</b> CONSTRUÇÃO DO CANTEIRO DA AV. BRASIL <b>LOCAL:</b> AVENIDA BRASIL, ENTRE BAIRRO CENTRO E NOVO CAMPO, SANTO ANTÔNIO DO LESTE - MT 78628-000 <b>DATA:</b> 05/04/2022		

## MEMORIAL DE CÁLCULO

3.0 MOVIMENTO DE TERRA				
3.1	ESCAVAÇÃO MANUAL PARA BLOCO DE COROAMENTO OU SAPATA (SEM ESCAVAÇÃO PARA COLOCAÇÃO DE FÔRMAS). AF_06/2017	100*0,3*0,3	15,35	M3
3.2	REATERRO MANUAL APILOADO COM SOQUETE. AF_10/2017	[ESCAVAÇÃO]-[CONCRETO]	4,60	M3
3.3	PREPARO DE FUNDO DE VALA COM LARGURA MENOR QUE 1,5 M (ACERTO DO SOLO NATURAL). AF_08/2020	100*0,15	21,48	M2
4.0 FUNDAÇÃO				
EMBASAMENTO				
4.1	ESCAVAÇÃO MANUAL DE VALA PARA VIGA BALDRAME (SEM ESCAVAÇÃO PARA COLOCAÇÃO DE FÔRMAS). AF_06/2017	CONFORME MEMORIAL DE FUNDAÇÃO ALAMBRADO	3,41	M3
4.2	REATERRO MANUAL APILOADO COM SOQUETE. AF_10/2017	CONFORME MEMORIAL DE FUNDAÇÃO ALAMBRADO	3,41	M3
4.3	PREPARO DE FUNDO DE VALA COM LARGURA MENOR QUE 1,5 M (ACERTO DO SOLO NATURAL). AF_08/2020	CONFORME MEMORIAL DE FUNDAÇÃO ALAMBRADO	9,67	M2
5.0 IMPERMEABILIZAÇÃO				
5.1	ESTACA A TRADO(BROCA) D=25CM C/CONCRETO FCK=15MPA+20KG ACO/M3 MOLD.IN-LOCO	100*0,75	43,00	M



  
 Eng.º Alciso de A. Tuda e Silva Junior  
 CREA 06777-D - MT  
 RN 120.471.987-0  
 Fone (65) 99922-7274

	<b>ASSOCIAÇÃO MATOGROSSENSE DOS MUNICÍPIOS</b> <b>COORDENAÇÃO DE PROJETOS</b> SITE: amm.org.br - E-mail: pavimentacaoamm@gmail.com AV. RUBENS DE MENDONÇA Nº 3.920 - CEP: 78.049-938 - CUIABÁ - MT FONE: (65) 2123-1200 - FAX: 2123-1251	
<b>OBRA:</b> <b>LOCAL:</b> <b>DATA:</b>	CONSTRUÇÃO DO CANTEIRO DA AV. BRASIL AVENIDA BRASIL, ENTRE BAIRRO CENTRO E NOVO CAMPO, SANTO ANTÔNIO DO LESTE - MT 78628-000 05/04/2022	

## MEMORIAL DE CÁLCULO

6.0 MOVIMENTO DE TERRA				
SAPATA OU BLOCO				
6.1	ESCAVAÇÃO MANUAL PARA BLOCO DE COROAMENTO OU SAPATA (SEM ESCAVAÇÃO PARA COLOCAÇÃO DE FÔRMAS). AF_06/2017	CONFORME MEMORIAL DE FUNDAÇÃO QUIOSQUE	4,68	M3
6.2	REATERRO MANUAL APOILOADO COM SOQUETE. AF_10/2017	CONFORME MEMORIAL DE FUNDAÇÃO QUIOSQUE	4,04	M3
6.3	PREPARO DE FUNDO DE VALA COM LARGURA MENOR QUE 1,5 M (ACERTO DO SOLO NATURAL). AF_08/2020	CONFORME MEMORIAL DE FUNDAÇÃO QUIOSQUE	1,44	M2
7.0 FUNDAÇÃO				
SAPATA				
7.1	LASTRO DE CONCRETO MAGRO, APLICADO EM BLOCOS DE COROAMENTO OU SAPATAS, ESPESSURA DE 5 CM. AF_08/2017	CONFORME MEMORIAL DE FUNDAÇÃO QUIOSQUE	1,44	M2
7.2	CONCRETO FCK = 25MPA, TRAÇO 1:2,3:2,7 (EM MASSA SECA DE CIMENTO/ AREIA MÉDIA/ BRITA 1) - PREPARO MECÂNICO COM BETONEIRA 400 L. AF_05/2021	0,29*2	0,58	M3
7.3	LANÇAMENTO COM USO DE BALDES, ADENSAMENTO E ACABAMENTO DE CONCRETO EM ESTRUTURAS. AF_02/2022	0,29*2	0,58	M3
7.4	FABRICAÇÃO, MONTAGEM E DESMONTAGEM DE FÔRMA PARA SAPATA, EM MADEIRA SERRADA, E=25 MM, 4 UTILIZAÇÕES. AF_06/2017	1,36*2	2,72	M2
7.5	ARMAÇÃO DE BLOCO, VIGA BALDRAME OU SAPATA UTILIZANDO AÇO CA-50 DE 10 MM - MONTAGEM. AF_06/2017	11,7*2	23,40	KG

  
 Eng. Aécio de A. Tava e Silva Junior  
 CREA 06777-D - MT  
 RN 120.471.987-0  
 Fone (65) 99822-7274

	<b>ASSOCIAÇÃO MATOGROSSENSE DOS MUNICÍPIOS</b> <b>COORDENAÇÃO DE PROJETOS</b> SITE: amm.org.br - E-mail: pavimentacaoamm@gmail.com AV. RUBENS DE MENDONÇA Nº 3.920 - CEP: 78.049-938 - CUIABÁ - MT FONE: (65) 2123-1200 - FAX: 2123-1251	
---	--	---

<b>OBRA:</b>	CONSTRUÇÃO DO CANTEIRO DA AV. BRASIL
<b>LOCAL:</b>	AVENIDA BRASIL, ENTRE BAIRRO CENTRO E NOVO CAMPO, SANTO ANTÔNIO DO LESTE - MT 78628-000
<b>DATA:</b>	05/04/2022

## MEMORIAL DE CÁLCULO

### PILAR

7.6	CONCRETAGEM DE PILARES, FCK = 25 MPA, COM USO DE BALDES - LANÇAMENTO, ADENSAMENTO E ACABAMENTO. AF_02/2022	0,24*2	0,48	M3
7.7	MONTAGEM E DESMONTAGEM DE FORMA DE PILARES RETANGULARES E ESTRUTURAS SIMILARES, PÉ-DIREITO SIMPLES, EM MADEIRA SERRADA, 4 UTILIZAÇÕES. AF_09/2020	2,12*2	4,24	M2
7.8	ARMAÇÃO DE PILAR OU VIGA DE UMA ESTRUTURA CONVENCIONAL DE CONCRETO ARMADO EM UMA EDIFICAÇÃO TÉRREA OU SOBRADO UTILIZANDO AÇO CA-50 DE 12,5 MM - MONTAGEM. AF_12/2015	12,1*2	24,20	KG
7.9	ARMAÇÃO DE PILAR OU VIGA DE UMA ESTRUTURA CONVENCIONAL DE CONCRETO ARMADO EM UMA EDIFICAÇÃO TÉRREA OU SOBRADO UTILIZANDO AÇO CA-60 DE 5,0 MM - MONTAGEM. AF_12/2015	2,1*2	4,20	KG



### 8.0 ESTRUTURA

8.1	CONCRETAGEM DE PILARES, FCK = 25 MPA, COM USO DE BALDES - LANÇAMENTO, ADENSAMENTO E ACABAMENTO. AF_02/2022	0,56*2	1,12	M3
8.2	MONTAGEM E DESMONTAGEM DE FORMA DE PILARES RETANGULARES E ESTRUTURAS SIMILARES, PÉ-DIREITO SIMPLES, EM MADEIRA SERRADA, 4 UTILIZAÇÕES. AF_09/2020	5,02*2	10,04	M2
8.3	ARMAÇÃO DE PILAR OU VIGA DE UMA ESTRUTURA CONVENCIONAL DE CONCRETO ARMADO EM UMA EDIFICAÇÃO TÉRREA OU SOBRADO UTILIZANDO AÇO CA-50 DE 12,5 MM - MONTAGEM. AF_12/2015	20,3*2	40,60	KG
8.4	ARMAÇÃO DE PILAR OU VIGA DE UMA ESTRUTURA CONVENCIONAL DE CONCRETO ARMADO EM UMA EDIFICAÇÃO TÉRREA OU SOBRADO UTILIZANDO AÇO CA-60 DE 5,0 MM - MONTAGEM. AF_12/2015	5*2	10,00	KG

### 9.0 IMPERMEABILIZAÇÃO

9.1	IMPERMEABILIZAÇÃO DE ESTRUTURAS ENTERRADAS, COM TINTA ASFALTICA, DUAS DEMASOS.	(FUNDAÇÃO!D20*FUNDAÇÃO!E20)+(1,5*3,14*0,45)	5,68	M2
-----	--	---	------	----



*Handwritten signature*

	<b>ASSOCIAÇÃO MATOGROSSENSE DOS MUNICÍPIOS</b> <b>COORDENAÇÃO DE PROJETOS</b> SITE: amm.org.br - E-mail: pavimentacaoamm@gmail.com AV. RUBENS DE MENDONÇA Nº 3.920 - CEP: 78.049-938 - CUIABÁ - MT FONE: (65) 2123-1200 - FAX: 2123-1251	
---	--	---

<b>OBRA:</b>	CONSTRUÇÃO DO CANTEIRO DA AV. BRASIL
<b>LOCAL:</b>	AVENIDA BRASIL, ENTRE BAIRRO CENTRO E NOVO CAMPO, SANTO ANTÔNIO DO LESTE - MT 78628-000
<b>DATA:</b>	05/04/2022

## MEMORIAL DE CÁLCULO

<b>10.0 COBERTURAS</b>				
10.1	TRAMA DE MADEIRA COMPOSTA POR RIPAS, CAIBROS E TERÇAS PARA TELHADOS DE MAIS QUE 2 ÁGUAS PARA TELHA DE ENCAIXE DE CERÂMICA OU DE CONCRETO, INCLUSO TRANSPORTE VERTICAL. AF_07/2019	(2,85*2,36:2)*8*2	107,62	M2
10.2	TELHAMENTO COM TELHA CERÂMICA DE ENCAIXE, TIPO PORTUGUESA, COM MAIS DE 2 ÁGUAS, INCLUSO TRANSPORTE VERTICAL. AF_07/2019	(2,85*2,36:2)*8*2	107,62	M2
<b>11.0 MURETAS</b>				
11.1	ALVENARIA DE VEDAÇÃO DE BLOCOS CERÂMICOS FURADOS NA HORIZONTAL DE 9X19X19 CM (ESPESSURA 9 CM) E ARGAMASSA DE ASSENTAMENTO COM	(5,4*0,4+11,48*0,4)+(5,40*0,40+11*0,40)+(5,40*0,40+29,30*0,40)	27,19	M2
11.2	CHAPISCO APLICADO EM ALVENARIA (SEM PRESENÇA DE VÃOS) E ESTRUTURAS DE CONCRETO DE FACHADA, COM COLHER DE PEDREIRO. ARGAMASSA TRAÇO 1:3 COM	2*[ÁREA DE ALVENARIA]	54,38	M2
11.3	EMBOÇO OU MASSA ÚNICA EM ARGAMASSA TRAÇO 1:2:8, PREPARO MECÂNICO COM BETONEIRA 400 L, APLICADA MANUALMENTE EM PANOS	2*[ÁREA DE ALVENARIA]	54,38	M2
11.4	APLICAÇÃO DE FUNDO SELADOR ACRÍLICO EM PAREDES, UMA DEMÃO. AF_06/2014	2*[ÁREA DE ALVENARIA]	54,38	M2
11.5	APLICAÇÃO MANUAL DE PINTURA COM TINTA LÁTEX ACRÍLICA EM PAREDES, DUAS DEMÃOS. AF_06/2014	2*[ÁREA DE ALVENARIA]	54,38	M2
<b>12.0 ALAMBRADO DOS CAMPOS</b>				
12.1	ALAMBRADO PARA QUADRA POLIESPORTIVA, ESTRUTURADO POR TUBOS DE AÇO GALVANIZADO, (MONTANTES COM DIÂMETRO 2",	11,48*3,5+11*3,5	78,68	M2

	<b>ASSOCIAÇÃO MATOGROSSENSE DOS MUNICÍPIOS</b> <b>COORDENAÇÃO DE PROJETOS</b> SITE: amm.org.br - E-mail: pavimentacaoamm@gmail.com AV. RUBENS DE MENDONÇA Nº 3.920 - CEP: 78.049-938 - CUIABÁ - MT FONE: (65) 2123-1200 - FAX: 2123-1251	
---	--	---

<b>OBRA:</b>	CONSTRUÇÃO DO CANTEIRO DA AV. BRASIL
<b>LOCAL:</b>	AVENIDA BRASIL, ENTRE BAIRRO CENTRO E NOVO CAMPO, SANTO ANTÔNIO DO LESTE - MT 78628-000
<b>DATA:</b>	05/04/2022

## MEMORIAL DE CÁLCULO

13.0 CAMPO DE GRAMA SINTÉTICA				
13.1	FORNECIMENTO E INSTALAÇÃO DE GRAMA SINTÉTICA	CONFORME PROJETO	57,02	M2
13.2	EXECUÇÃO DE PASSEIO (CALÇADA) OU PISO DE CONCRETO COM CONCRETO MOLDADO IN LOCO, FEITO EM OBRA, ACABAMENTO CONVENCIONAL, ESPESSURA 6 CM, ARMADO. AF_07/2016	CONFORME PROJETO	57,02	M2
14.0 CAMPO DE AREIA				
14.1	LASTRO COM MATERIAL GRANULAR (AREIA MÉDIA), APLICADO EM PISOS OU LAJES SOBRE SOLO, ESPESSURA DE *10 CM*. AF_07/2019	0,3*54,76 *30 CM DE ESPESSURA DE AREIA; ÁREA DO CAMPO	16,42	M3
15.0 ESQUADRIAS				
15.1	PORTA DE FERRO, DE ABRIR, TIPO GRADE COM CHAPA, COM GUARNIÇÕES. AF_12/2019	2,1*0,8*2	3,36	M2
15.2	GRADIL NYLOFOR3D, MALHA 20X5CM, Ø 5MM 250X203 CM, BELGO OU SIMILAR, INCLUSIVE POSTES (SECÇÃO 60X40MM E H=1,60M) E ACESSÓRIOS	(29,30*5,40)	158,22	M2

	<b>ASSOCIAÇÃO MATOGROSSENSE DOS MUNICÍPIOS</b> <b>COORDENAÇÃO DE PROJETOS</b> SITE: amm.org.br - E-mail: pavimentacaoamm@gmail.com AV. RUBENS DE MENDONÇA Nº 3.920 - CEP: 78.049-938 - CUIABÁ - MT FONE: (65) 2123-1200 - FAX: 2123-1251	
<b>OBRA:</b> <b>LOCAL:</b> <b>DATA:</b>	CONSTRUÇÃO DO CANTEIRO DA AV. BRASIL AVENIDA BRASIL, ENTRE BAIRRO CENTRO E NOVO CAMPO, SANTO ANTÔNIO DO LESTE - MT 78628-000 05/04/2022	

## MEMORIAL DE CÁLCULO



16.0 PISOS				
16.1	EXECUÇÃO DE PASSEIO (CALÇADA) OU PISO DE CONCRETO COM CONCRETO MOLDADO IN LOCO, FEITO EM OBRA, ACABAMENTO CONVENCIONAL, ESPESSURA 6 CM, ARMADO. AF_07/2016	CONFORME PROJETO	3.145,35	M2
16.2	ASSENTAMENTO DE GUIA (MEIO-FIO) EM TRECHO RETO, CONFECCIONADA EM CONCRETO PRÉ-FABRICADO, DIMENSÕES 100X15X13X20 CM (COMPRIMENTO X BASE INFERIOR X BASE SUPERIOR X ALTURA), PARA URBANIZAÇÃO INTERNA DE EMPREENDIMENTOS. AF_06/2016_P	3,92+91,26+71,3+88,94+4,08+4,08+88,94+71,28+91,26+3,94+90,4+69+91,8+4,36+4,34+91,8+69+90,4+3,99+2,5+90,7+69,82+90,98+4,08+4,05+90,98+69,82+90,7+4,03	1.551,75	M
16.3	ASSENTAMENTO DE GUIA (MEIO-FIO) EM TRECHO RETO, CONFECCIONADA EM CONCRETO PRÉ-FABRICADO, DIMENSÕES 100X15X13X20 CM (COMPRIMENTO X BASE INFERIOR X BASE SUPERIOR X ALTURA), PARA URBANIZAÇÃO INTERNA DE EMPREENDIMENTOS. AF_06/2016_P	3,92+91,26+71,3+88,94+4,08+4,08+88,94+71,28+91,26+3,94+90,4+69+91,8+4,36+4,34+91,8+69+90,4+3,99+2,5+90,7+69,82+90,98+4,08+4,05+90,98+69,82+90,7+4,03	1.551,75	M
16.4	PINTURA DE MEIO-FIO COM TINTA BRANCA A BASE DE CAL (CAIAÇÃO). AF_05/2021	[COMPRIMENTO DE MEIO-FIO TRECHO CURVO]+[COMPRIMENTO DE MEIO-FIO TRECHO RETO]	1.621,80	M
16.5	PINTURA DE MEIO-FIO COM TINTA BRANCA A BASE DE CAL (CAIAÇÃO). AF_05/2021	[COMPRIMENTO DE MEIO-FIO TRECHO CURVO]+[COMPRIMENTO DE MEIO-FIO TRECHO RETO]	1.621,80	M
17.0 INSTALAÇÕES ELÉTRICAS				
CONFORME PROJETO ELÉTRICO				
18.0 PINTURAS				
18.1	PINTURA DE PISO COM TINTA ACRÍLICA, APLICAÇÃO MANUAL, 2 DEMÃOS, INCLUSO FUNDO PREPARADOR. AF_05/2021	CONFORME QUADRO PISOS - CONSTRUIR	3.145,35	M2
18.2	PINTURA DE SÍMBOLOS E TEXTOS COM TINTA ACRÍLICA, DEMARCAÇÃO COM FITA ADESIVA E APLICAÇÃO COM ROLO. AF_05/2021	CONFORME QUADRO PISOS - CONSTRUIR	382,96	M2
19.0 PLAYGROUND				
19.1	FORNECIMENTO E INSTALAÇÃO DO PLAYGROUND	CONFORME PROJETO ARQUITETÔNICO	1,00	CJ
19.2	158,22*0,3 *30 CM DE ESPESSURA DE AREIA; ÁREA DO PLAYGROUND	158,22*0,3 *30 CM DE ESPESSURA DE AREIA; ÁREA DO PLAYGROUND	44,40	M3

	<b>ASSOCIAÇÃO MATOGROSSENSE DOS MUNICÍPIOS</b> <b>COORDENAÇÃO DE PROJETOS</b> SITE: amm.org.br - E-mail: pavimentacaoamm@gmail.com AV. RUBENS DE MENDONÇA Nº 3.920 - CEP: 78.049-938 - CUIABÁ - MT FONE: (65) 2123-1200 - FAX: 2123-1251	
<b>OBRA:</b> CONSTRUÇÃO DO CANTEIRO DA AV. BRASIL <b>LOCAL:</b> AVENIDA BRASIL, ENTRE BAIRRO CENTRO E NOVO CAMPO, SANTO ANTÔNIO DO LESTE - MT 78628-000 <b>DATA:</b> 05/04/2022		

**MEMORIAL DE CÁLCULO**

20.0 FUNDAÇÃO PERGOLADO				
20.1	ESCAVAÇÃO MANUAL PARA BLOCO DE COROAMENTO OU SAPATA (SEM ESCAVAÇÃO PARA COLOCAÇÃO DE FÔRMAS). AF_06/2017	CONFORME PROJETO ESTRUTURAL (2*0,25) * MEMORIAL DE CÁLCULO NA PRANÇA EST 01/01	0,50	M3
20.2	PREPARO DE FUNDO DE VALA COM LARGURA MENOR QUE 1,5 M (ACERTO DO SOLO NATURAL). AF_08/2020	CONFORME PROJETO ESTRUTURAL (2*0,64) * MEMORIAL DE CÁLCULO NA PRANÇA EST 01/01	1,28	M2
20.3	CONFORME PROJETO ESTRUTURAL (2*0,64) * MEMORIAL DE CÁLCULO NA PRANÇA EST 01/01	CONFORME PROJETO ESTRUTURAL (2*0,64) * MEMORIAL DE CÁLCULO NA PRANÇA EST 01/01	1,28	M2
20.4	CONFORME PROJETO ESTRUTURAL (2*0,26) * MEMORIAL DE CÁLCULO NA PRANÇA EST 01/01	CONFORME PROJETO ESTRUTURAL (2*0,26) * MEMORIAL DE CÁLCULO NA PRANÇA EST 01/01	0,52	M3
20.5	CONFORME PROJETO ESTRUTURAL (2*0,26) * MEMORIAL DE CÁLCULO NA PRANÇA EST 01/01	CONFORME PROJETO ESTRUTURAL (2*0,26) * MEMORIAL DE CÁLCULO NA PRANÇA EST 01/01	0,52	M3
21.0 PERGOLADO				
21.1	FORNECIMENTO E INSTALAÇÃO DE PERGOLADO	CONFORME PROJETO ARQUITETÔNICO * QUADRO MOBILIARIO	2,00	UN

  
 Engº Aécio de Azevedo e Silva Junior  
 CREA 06777-D - MT  
 RN 120.471.987-0  
 Fone (65) 98922-7274

	<b>ASSOCIAÇÃO MATOGROSSENSE DOS MUNICÍPIOS</b> <b>COORDENAÇÃO DE PROJETOS</b> SITE: amm.org.br - E-mail: pavimentacaoamm@gmail.com AV. RUBENS DE MENDONÇA Nº 3.920 - CEP: 78.049-938 - CUIABÁ - MT FONE: (65) 2123-1200 - FAX: 2123-1251	
---	--	---

<b>OBRA:</b>	CONSTRUÇÃO DO CANTEIRO DA AV. BRASIL
<b>LOCAL:</b>	AVENIDA BRASIL, ENTRE BAIRRO CENTRO E NOVO CAMPO, SANTO ANTÔNIO DO LESTE - MT 78628-000
<b>DATA:</b>	05/04/2022

## MEMORIAL DE CÁLCULO

### 22.0 URBANIZAÇÃO E SERVIÇOS EXTERNOS

22.1	CONFORME PROJETO ARQUITETÔNICO * QUADRO DE VEGETAÇÃO	CONFORME PROJETO ARQUITETÔNICO * QUADRO DE VEGETAÇÃO	130,00	UN
22.2	(4357,35)*0,03 *3 CM DE ESPESSURA DE TERRA; ÁREA DE GRAMA	(4357,35)*0,03 *3 CM DE ESPESSURA DE TERRA; ÁREA DE GRAMA	130,72	M3
22.3	CONFORME QUADRO DE PISOS - CONSTRUIR	CONFORME QUADRO DE PISOS - CONSTRUIR	4.357,35	M2

### 23.0 ACESSIBILIDADE

23.1	380,37+19,31 *CONFORME LEGENDA DE PISO TÁTIL	380,37+19,31 *CONFORME LEGENDA DE PISO TÁTIL	399,68	M2
23.2	CONFORME TRANSPORTE DE PISO TÁTIL	CONFORME TRANSPORTE DE PISO TÁTIL	479,61	TXKM
23.3	CONFORME TRANSPORTE DE PISO TÁTIL	CONFORME TRANSPORTE DE PISO TÁTIL	5.659,46	TXKM

### 24.0 SERVIÇOS COMPLEMENTARES

24.1	CONFORME PROJETO ARQUITETÔNICO * QUADRO DE MOBILIÁRIO	CONFORME PROJETO ARQUITETÔNICO * QUADRO DE MOBILIÁRIO	72,00	UN
24.2	CONFORME PROJETO ARQUITETÔNICO * QUADRO DE MOBILIÁRIO	CONFORME PROJETO ARQUITETÔNICO * QUADRO DE MOBILIÁRIO	3,00	UN
24.3	3145,35+3038,72 *ÁREA DE CICLOFAIXA E PISO INTERTRAVADO	3145,35+3038,72 *ÁREA DE CICLOFAIXA E PISO INTERTRAVADO	6.184,07	M2



## ASSOCIAÇÃO MATO-GROSSENSE DOS MUNICÍPIOS



SITE: www.amm.org.br - e-mail: centraldeprojetosamm@gmail.com  
AV. RUBENS DE MENDONÇA Nº 3.920 - CEP: 78.049-938 - CUIABÁ - MT  
FONE: (65) 2123-1200 - FAX: 2123-1251



OBRA: CONSTRUÇÃO DO CANTEIRO DA AV. BRASIL  
LOCAL: AVENIDA BRASIL, ENTRE BAIRRO CENTRO E NOVO CAMPO, SANTO ANTÔNIO DO LESTE - MT 78628-000  
DATA: 05/04/2022

### CRONOGRAMA FÍSICO-FINANCEIRO

ITEM	DESCRIÇÃO DO SERVIÇO	30 DIAS	%	60 DIAS	%	90 DIAS	%	120 DIAS	%	150 DIAS	%	180 DIAS	%	TOTAL	%
1.0	ADMINISTRAÇÃO OBRA	4.641,76	7,04	11.168,05	16,94	11.168,05	16,94	9.973,00	15,13	18.458,29	28,00	10.506,26	15,94	65.915,40	3,68
2.0	SERVIÇOS INICIAIS	13.908,29	100,00	-	-	-	-	-	-	-	-	-	-	13.908,29	0,78
3.0	MOVIMENTO DE TERRA	2.561,51	100,00	-	-	-	-	-	-	-	-	-	-	2.561,51	0,14
4.0	FUNDAÇÃO	1.214,62	100,00	-	-	-	-	-	-	-	-	-	-	1.214,62	0,07
5.0	IMPERMEABILIZAÇÃO	3.737,56	100,00	-	-	-	-	-	-	-	-	-	-	3.737,56	0,21
6.0	MOVIMENTO DE TERRA	879,13	100,00	-	-	-	-	-	-	-	-	-	-	879,13	0,05
7.0	FUNDAÇÃO	2.815,89	100,00	-	-	-	-	-	-	-	-	-	-	2.815,89	0,16
8.0	ESTRUTURA	3.248,22	100,00	-	-	-	-	-	-	-	-	-	-	3.248,22	0,18
9.0	IMPERMEABILIZAÇÃO	103,26	100,00	-	-	-	-	-	-	-	-	-	-	103,26	0,01
10.0	COBERTURAS	14.832,71	100,00	-	-	-	-	-	-	-	-	-	-	14.832,71	0,83
11.0	MURETAS	6.105,14	100,00	-	-	-	-	-	-	-	-	-	-	6.105,14	0,34
12.0	ALAMBRADO DOS CAMPOS	16.226,18	100,00	-	-	-	-	-	-	-	-	-	-	16.226,18	0,91
13.0	CAMPO DE GRAMASINTETICA	-	-	-	-	-	-	-	-	13.741,25	100,00	-	-	13.741,25	0,77
14.0	CAMPO DE AREIA	-	-	-	-	-	-	-	-	2.417,02	100,00	-	-	2.417,02	0,13
15.0	ESQUADRIAS	48.581,82	100,00	-	-	-	-	-	-	-	-	-	-	48.581,82	2,71
16.0	PISOS	-	-	292.421,02	35,00	292.421,02	35,00	250.646,59	30,00	-	-	-	-	835.488,62	46,63
17.0	INSTALAÇÕES ELÉTRICAS	-	-	-	-	-	-	10.485,99	30,00	24.467,32	70,00	-	-	34.953,31	1,95
18.0	PINTURAS	-	-	-	-	-	-	-	-	-	-	74.552,17	100,00	74.552,17	4,16
19.0	PLAYGROUND	-	-	-	-	-	-	-	-	-	-	49.998,16	100,00	49.998,16	2,79
20.0	FUNDAÇÃO PERGOLADO	536,56	100,00	-	-	-	-	-	-	-	-	-	-	536,56	0,03
21.0	PERGOLADO	6.782,30	100,00	-	-	-	-	-	-	-	-	-	-	6.782,30	0,38
22.0	URBANIZAÇÃO E SERVIÇOS EXTERNOS	-	-	-	-	-	-	-	-	442.683,80	100,00	-	-	442.683,80	24,71
23.0	ACESSIBILIDADE	-	-	-	-	-	-	-	-	-	-	77.047,26	100,00	77.047,26	4,30
24.0	SERVIÇOS COMPLEMENTARES	-	-	-	-	-	-	-	-	-	-	73.501,59	100,00	73.501,59	4,10
<b>VALOR TOTAL</b>		<b>126.174,95</b>	<b>7,04</b>	<b>303.589,06</b>	<b>16,94</b>	<b>303.589,06</b>	<b>16,94</b>	<b>271.105,58</b>	<b>15,13</b>	<b>501.767,68</b>	<b>28,00</b>	<b>285.605,44</b>	<b>15,94</b>	<b>1.791.831,77</b>	<b>100,00</b>
<b>VALOR ACUMULADO</b>		<b>126.174,95</b>	<b>7,04</b>	<b>429.764,02</b>	<b>23,98</b>	<b>733.353,08</b>	<b>40,93</b>	<b>1.004.458,66</b>	<b>56,06</b>	<b>1.506.226,33</b>	<b>84,06</b>	<b>1.791.831,77</b>	<b>100,00</b>	<b>1.791.831,77</b>	<b>100,00</b>

	<h2 style="margin:0;">ASSOCIAÇÃO MATO-GROSSENSE DOS MUNICÍPIOS</h2> <p style="font-size: small; margin: 5px 0;">SITE: <a href="http://www.amm.org.br">www.amm.org.br</a> - e-mail: <a href="mailto:centraldeprojetosamm@gmail.com">centraldeprojetosamm@gmail.com</a>                  AV. RUBENS DE MENDONÇA Nº 3.920 - CEP: 78.000-070 - CUIABÁ - MT                  FONE: (65) 2123-1200 - FAX: 2123-1251</p>	  	Ref.: Tabela de Serviços SINAPI (FEVEREIRO/2022) e/ou composições PiniTCPO  <h3 style="margin:0;">BDI 20,47%</h3>
<b>COORDENAÇÃO DE PROJETOS</b>			
OBRA:	CONSTRUÇÃO DO CANTEIRO DA AV. BRASIL	DATA:	05/04/2022
LOCAL:	AVENIDA BRASIL, ENTRE BAIRRO CENTRO E NOVO CAMPO, SANTO ANTÔNIO DO LESTE - MT 78628-000	LEIS SOCIAIS:	114,45%
<b>BDI</b>			
ITEM	DISCRIMINAÇÃO	PERCENTUAL (%)	
<b>1</b>	<b>ADMINISTRAÇÃO DA OBRA</b>	<b>6,00</b>	
1.1	AC - Administração Central	3,00	
1.2	SG - Seguro e Garantia	0,80	
1.3	C - Riscos	0,97	
1.4	DF - Custos Financeiras	1,23	
<b>2.0</b>	<b>LUCRO</b>	<b>7,40</b>	
2.1	L - Lucro Operacional	7,40	
<b>3.0</b>	<b>TRIBUTOS</b>	<b>5,45</b>	
3.1	**ISS	1,80	
3.2	Cofins	3,00	
3.3	Pis	0,65	
3.4	Contribuição Previdenciária - Lei nº 12.546/13	0,00	
**ISS - Repassado pelo município Segundo o que determina a lei nº 8.666/93, admite-se fixar o percentual de BDI, desde que seguindo as técnicas da Engenharia e Custos.			
TAXA DE BDI A SER APLICADA SOBRE O CUSTO DIRETO			20,47%
VALOR DA OBRA		R\$	1.791.831,77
Não incidem IRPJ e CSLL na composição de Tributos.			
CÁLCULO DO BDI			
$BDI = \frac{(1 + AC + S + R + G)(1 + DF)(1 + L)}{(1 - I)} - 1$			
**ISS - Imposto Sobre Serviços			
3,00%	ISS - Repassado pelo município		
60%	% SOBRE MAO DE OBRA		

CÓDIGO	DESCRIÇÃO	COM DESONERAÇÃO		SEM DESONERAÇÃO	
		HORISTA %	MENSALISTA %	HORISTA %	MENSALISTA %
<b>GRUPO A</b>					
A1	INSS	0,00%	0,00%	20,00%	20,00%
A2	SESI	1,50%	1,50%	1,50%	1,50%
A3	SENAI	1,00%	1,00%	1,00%	1,00%
A4	INCRA	0,20%	0,20%	0,20%	0,20%
A5	SEBRAE	0,60%	0,60%	0,60%	0,60%
A6	SALÁRIO EDUCAÇÃO	2,50%	2,50%	2,50%	2,50%
A7	SEGURO CONTRA ACIDENTES DE TRABALHO	3,00%	3,00%	3,00%	3,00%
A8	FGTS	8,00%	8,00%	8,00%	8,00%
A9	SECONCI	0,00%	0,00%	0,00%	0,00%
<b>A</b>	<b>TOTAL</b>	<b>16,80%</b>	<b>16,80%</b>	<b>36,80%</b>	<b>36,80%</b>
<b>GRUPO B</b>					
B1	REPOUSO SEMANAL REMUNERADO	17,77%	NÃO INCIDE	17,77%	NÃO INCIDE
B2	FERIADOS	3,67%	NÃO INCIDE	3,67%	NÃO INCIDE
B3	AUXÍLIO - ENFERMIDADE	0,87%	0,66%	0,87%	0,66%
B4	13º SALÁRIO	11,00%	8,33%	11,00%	8,33%
B5	LICENÇA PATERNIDADE	0,07%	0,06%	0,07%	0,06%
B6	FALTAS JUSTIFICADAS	0,73%	0,56%	0,73%	0,56%
B7	DIAS DE CHUVAS	1,17%	NÃO INCIDE	1,17%	NÃO INCIDE
B8	AUXÍLIO ACIDENTE DE TRABALHO	0,11%	0,08%	0,11%	0,08%
B9	FÉRIAS GOZADAS	12,67%	9,60%	12,67%	9,60%
B10	SALÁRIO MATERNIDADE	0,03%	0,02%	0,03%	0,02%
<b>B</b>	<b>TOTAL</b>	<b>48,09%</b>	<b>19,31%</b>	<b>48,09%</b>	<b>19,31%</b>
<b>GRUPO C</b>					
C1	AVISO PRÉVIO INDENIZADO	6,00%	4,55%	6,00%	4,55%
C2	AVISO PRÉVIO TRABALHADO	0,14%	0,11%	0,14%	0,11%
C3	FÉRIAS INDENIZADAS	1,65%	1,25%	1,65%	1,25%
C4	DEPÓSITO RESCISÃO SEM JUSTA CAUSA	3,03%	2,30%	3,03%	2,30%
C5	INDENIZAÇÃO ADICIONAL	0,51%	0,38%	0,51%	0,38%
<b>C</b>	<b>TOTAL</b>	<b>11,33%</b>	<b>8,59%</b>	<b>11,33%</b>	<b>8,59%</b>
<b>GRUPO D</b>					
D1	REINCIDÊNCIA DE GRUPO A SOBRE GRUPO B	8,08%	3,24%	17,70%	7,11%
D2	REINCIDÊNCIA DE GRUPO A SOBRE AVISO PRÉVIO TRABALHADO E REINCIDÊNCIA DO FGTS SOBRE AVISO PRÉVIO INDENIZADO	0,50%	0,38%	0,53%	0,40%
<b>D</b>	<b>TOTAL</b>	<b>8,58%</b>	<b>3,62%</b>	<b>18,23%</b>	<b>7,51%</b>
		<b>84,80%</b>	<b>48,32%</b>	<b>114,45%</b>	<b>72,21%</b>